

Chaudières gaz au sol à condensation

# CALORA TOWER GAS

## 15Si BE - 25Si BE - 35Si BE



### Notice d'installation et d'entretien

# Déclaration de conformité

---

L'appareil est conforme au modèle type décrit dans la déclaration de conformité CE. Il est fabriqué et mis en circulation conformément aux exigences des directives européennes.

L'original de la déclaration de conformité est disponible auprès du fabricant.

# Sommaire

---

<b>1</b>	<b>Consignes de sécurité et recommandations .....</b>	<b>6</b>		
	<b>1.1</b>	<b>Consignes générales de sécurité .....</b>	<b>6</b>	
	<b>1.2</b>	<b>Recommandations .....</b>	<b>7</b>	
	<b>1.3</b>	<b>Responsabilités .....</b>	<b>8</b>	
		1.3.1	Responsabilité du fabricant .....	8
		1.3.2	Responsabilité de l'installateur .....	8
<b>2</b>	<b>A propos de cette notice .....</b>	<b>9</b>		
	<b>2.1</b>	<b>Symboles utilisés .....</b>	<b>9</b>	
		2.1.1	Symboles utilisés dans la notice .....	9
		2.1.2	Symboles utilisés sur l'équipement .....	9
	<b>2.2</b>	<b>Abréviations .....</b>	<b>10</b>	
<b>3</b>	<b>Caractéristiques techniques .....</b>	<b>11</b>		
	<b>3.1</b>	<b>Homologations .....</b>	<b>11</b>	
		3.1.1	Certifications .....	11
		3.1.2	Catégories de gaz .....	12
		3.1.3	Directives complémentaires .....	13
		3.1.4	Test en sortie d'usine .....	13
	<b>3.2</b>	<b>Caractéristiques techniques .....</b>	<b>13</b>	
		3.2.1	Caractéristiques des sondes .....	14
<b>4</b>	<b>Description technique .....</b>	<b>16</b>		
	<b>4.1</b>	<b>Description générale .....</b>	<b>16</b>	
	<b>4.2</b>	<b>Principaux composants .....</b>	<b>16</b>	
	<b>4.3</b>	<b>Principe de fonctionnement .....</b>	<b>17</b>	
		4.3.1	Schéma de principe .....	17
		4.3.2	Circulateur .....	18
		4.3.3	Débit d'eau .....	19
<b>5</b>	<b>Installation .....</b>	<b>20</b>		
	<b>5.1</b>	<b>Réglementations pour l'installation .....</b>	<b>20</b>	
	<b>5.2</b>	<b>Colisage .....</b>	<b>20</b>	
		5.2.1	Livraison standard .....	20
		5.2.2	Accessoires .....	21

<b>5.3</b>	<b>Choix de l'emplacement .....</b>	<b>22</b>
5.3.1	Plaquette signalétique .....	22
5.3.2	Implantation de l'appareil .....	23
5.3.3	Aération .....	24
5.3.4	Dimensions principales .....	25
<b>5.4</b>	<b>Mise en place de l'appareil .....</b>	<b>29</b>
5.4.1	Mise en place de la chaudière seule .....	29
5.4.2	Mise en place de la chaudière sur un préparateur d'eau chaude sanitaire .....	31
5.4.3	Mise en place de la chaudière à gauche ou à droite d'un préparateur d'eau chaude sanitaire .....	32
5.4.4	Inversion du sens d'ouverture de la porte du tableau de commande .....	33
<b>5.5</b>	<b>Raccordements hydrauliques .....</b>	<b>34</b>
5.5.1	Rinçage de l'installation .....	34
5.5.2	Raccordement hydraulique du circuit chauffage .....	35
5.5.3	Raccordement du circuit eau sanitaire .....	35
5.5.4	Raccordement du vase d'expansion .....	35
5.5.5	Raccordement du conduit d'évacuation des condensats .....	36
5.5.6	Remplissage du siphon .....	37
<b>5.6</b>	<b>Raccordement gaz .....</b>	<b>37</b>
<b>5.7</b>	<b>Raccordements de la fumisterie .....</b>	<b>38</b>
5.7.1	Classification .....	39
5.7.2	Longueurs des conduits air / fumées .....	40
<b>5.8</b>	<b>Montage de la sonde extérieure .....</b>	<b>41</b>
5.8.1	Choix de l'emplacement .....	41
5.8.2	Mise en place de la sonde extérieure .....	42
<b>5.9</b>	<b>Raccordements électriques .....</b>	<b>42</b>
5.9.1	Tableau de commande .....	42
5.9.2	Recommandations .....	43
5.9.3	Accès au bornier de raccordement .....	44
5.9.4	Emplacement des cartes électroniques .....	46
5.9.5	Raccordement d'un circuit chauffage direct .....	46
5.9.6	Raccordement d'un circuit chauffage et d'un ballon eau chaude sanitaire .....	47
5.9.7	Raccordement de deux circuits chauffage et d'un ballon eau chaude sanitaire .....	52
5.9.8	Raccordement d'un ballon tampon .....	53
5.9.9	Raccordement d'une piscine .....	58
5.9.10	Raccordement d'un ballon mixte .....	60
5.9.11	Raccordement des options .....	61
5.9.12	Raccordement en cascade .....	62
<b>5.10</b>	<b>Schéma électrique .....</b>	<b>65</b>
<b>5.11</b>	<b>Remplissage de l'installation .....</b>	<b>66</b>
5.11.1	Traitement de l'eau .....	66
5.11.2	Remplissage de l'installation .....	67

<b>6</b>	<b>Mise en service .....</b>	<b>68</b>
	<b>6.1 Tableau de commande .....</b>	<b>68</b>
	6.1.1 Description des touches .....	68
	6.1.2 Description de l'afficheur .....	69
	6.1.3 Accès aux différents niveaux de navigation .....	71
	6.1.4 Navigation dans les menus .....	73
	<b>6.2 Points à vérifier avant la mise en service .....</b>	<b>74</b>
	6.2.1 Préparer la chaudière à sa mise en service .....	74
	6.2.2 Circuit gaz .....	74
	6.2.3 Circuit hydraulique .....	76
	6.2.4 Raccordements électriques .....	76
	<b>6.3 Mise en service de l'appareil .....</b>	<b>76</b>
	<b>6.4 Réglages gaz .....</b>	<b>78</b>
	6.4.1 Adaptation à un autre gaz .....	78
	6.4.2 Contrôle et réglage de la combustion .....	78
	6.4.3 Réglage de base pour le rapport gaz/air .....	82
	<b>6.5 Vérifications et réglages après mise en service .....</b>	<b>83</b>
	6.5.1 Afficher les paramètres du mode étendu .....	83
	6.5.2 Régler les paramètres spécifiques à l'installation .....	83
	6.5.3 Nommer les circuits et les générateurs .....	87
	6.5.4 Régler la courbe de chauffe .....	88
	6.5.5 Travaux de finition .....	90
	<b>6.6 Affichage des valeurs mesurées .....</b>	<b>91</b>
	<b>6.7 Modification des réglages .....</b>	<b>92</b>
	6.7.1 Sélectionner la langue .....	92
	6.7.2 Calibrer les sondes .....	93
	6.7.3 Réglages professionnels .....	94
	6.7.4 Configurer le réseau .....	103
	6.7.5 Retour aux réglages d'usine .....	106
<b>7</b>	<b>Arrêt de l'appareil .....</b>	<b>107</b>
	<b>7.1 Arrêt de l'installation .....</b>	<b>107</b>
	<b>7.2 Protection antigel .....</b>	<b>107</b>
<b>8</b>	<b>Contrôle et entretien .....</b>	<b>108</b>
	<b>8.1 Consignes générales .....</b>	<b>108</b>
	<b>8.2 Instructions pour le ramoneur .....</b>	<b>108</b>
	<b>8.3 Personnaliser l'entretien .....</b>	<b>109</b>
	8.3.1 Message d'entretien .....	109
	8.3.2 Coordonnées du professionnel pour le SAV .....	110

<b>8.4</b>	<b>Opérations de contrôle et d'entretien standard</b>	<b>110</b>
8.4.1	Contrôle de la pression hydraulique	111
8.4.2	Contrôle du vase d'expansion	111
8.4.3	Contrôle du courant d'ionisation	111
8.4.4	Contrôle de l'étanchéité de l'évacuation des fumées et de l'amenée d'air	111
8.4.5	Vérification de la combustion	111
8.4.6	Contrôle du purgeur automatique	112
8.4.7	Contrôle de la soupape de sécurité	112
8.4.8	Contrôle du siphon	112
8.4.9	Contrôle du brûleur et nettoyage de l'échangeur de chaleur	113
<b>9</b>	<b>En cas de dérangement</b>	<b>114</b>
9.1	Anti court-cycle	114
9.2	Messages (Code de type Bxx ou Mxx)	114
9.3	Historique des messages	117
9.4	Défauts (Code de type Lxx ou Dxx)	118
9.4.1	Effacement des sondes de la mémoire de la carte électronique	127
9.5	Historique des défauts	128
9.6	Contrôle des paramètres et des entrées / sorties (mode tests)	128
9.6.1	Séquence de la régulation	131
<b>10</b>	<b>Pièces de rechange</b>	<b>133</b>
10.1	Généralités	133
10.2	Pièces détachées	134
10.2.1	Caisson	134
10.2.2	Groupe hydraulique	135
10.2.3	Tableau de commande	136
10.2.4	Habillage	136
10.2.5	Liste des pièces de rechange	137
<b>11</b>	<b>Annexe – Informations relatives aux directives écoconception et étiquetage énergétique</b>	<b>140</b>



# 1 Consignes de sécurité et recommandations

## 1.1 Consignes générales de sécurité



### DANGER

Cet appareil peut être utilisé par des enfants âgés d'au moins 8 ans et par des personnes ayant des capacités physiques, sensorielles ou mentales réduites ou dénuées d'expérience ou de connaissance, s'ils (si elles) sont correctement surveillé(e)s ou si des instructions relatives à l'utilisation de l'appareil en toute sécurité leur ont été données et si les risques encourus ont été appréhendés. Les enfants ne doivent pas jouer avec l'appareil. Le nettoyage et l'entretien par l'utilisateur ne doivent pas être effectués par des enfants sans surveillance.



### DANGER

En cas d'odeur de gaz :

1. Ne pas utiliser de flamme nue, ne pas fumer, ne pas actionner de contacts ou interrupteurs électriques (sonnette, éclairage, moteur, ascenseur, etc.).
2. Couper l'alimentation en gaz.
3. Ouvrir les fenêtres.
4. Chercher la fuite probable et y remédier sans délai.
5. Si la fuite se situe avant le compteur gaz, contacter le fournisseur de gaz.



### DANGER

En cas d'émanations de fumées :

1. Eteindre l'appareil.
2. Ouvrir les fenêtres.
3. Chercher la fuite probable et y remédier sans délai.



## 1.2 Recommandations

---



### AVERTISSEMENT

- ▶ L'installation et l'entretien de la chaudière doivent être effectués par un professionnel qualifié conformément aux réglementations locales et nationales en vigueur.
- ▶ Lors de travaux sur la chaudière, toujours mettre la chaudière hors tension et fermer le robinet principal d'arrivée de gaz.
- ▶ Après des travaux d'entretien ou de dépannage, vérifier toute l'installation pour s'assurer qu'il n'y a pas de fuites.



### ATTENTION

La chaudière doit être installée dans un local à l'abri du gel.



Conserver ce document à proximité du lieu d'installation.

### Eléments de l'habillage

Ne retirer l'habillage que pour les opérations d'entretien et de dépannage. Remettre l'habillage en place après les opérations d'entretien et de dépannage.

### Autocollants d'instruction

Les instructions et les mises en garde apposées sur l'appareil ne doivent jamais être retirées ni recouvertes et doivent demeurer lisibles pendant toute la durée de vie de l'appareil. Remplacer immédiatement les autocollants d'instruction et de mises en garde abîmés ou illisibles.

### Modifications

Des modifications ne peuvent être effectuées sur la chaudière qu'après autorisation écrite de votre fournisseur.

## 1.3 Responsabilités

---

### 1.3.1. Responsabilité du fabricant

---

Nos produits sont fabriqués dans le respect des exigences des différentes directives européennes applicables. Ils sont de ce fait livrés avec le marquage  et tous les documents nécessaires.

Ayant le souci de la qualité de nos produits, nous cherchons en permanence à les améliorer. Nous nous réservons donc le droit, à tout moment de modifier les caractéristiques indiquées dans ce document.

Notre responsabilité en qualité de fabricant ne saurait être engagée dans les cas suivants :

- ▶ Non-respect des instructions d'utilisation de l'appareil.
- ▶ Défaut ou insuffisance d'entretien de l'appareil.
- ▶ Non-respect des instructions d'installation de l'appareil.

### 1.3.2. Responsabilité de l'installateur

---

L'installateur a la responsabilité de l'installation et de la première mise en service de l'appareil. L'installateur doit respecter les consignes suivantes :

- ▶ Lire et respecter les instructions données dans les notices fournies avec l'appareil.
- ▶ Réaliser l'installation conformément à la législation et aux normes en vigueur.
- ▶ Effectuer la première mise en service et effectuer tous les points de contrôles nécessaires.
- ▶ Expliquer l'installation à l'utilisateur.
- ▶ Si un entretien est nécessaire, avertir l'utilisateur de l'obligation de contrôle et d'entretien de l'appareil.
- ▶ Remettre toutes les notices à l'utilisateur.

## 2 A propos de cette notice

### 2.1 Symboles utilisés

#### 2.1.1. Symboles utilisés dans la notice

Dans cette notice, différents niveaux de danger sont utilisés pour attirer l'attention sur des indications particulières. Nous souhaitons ainsi assurer la sécurité de l'utilisateur, éviter tout problème et garantir le bon fonctionnement de l'appareil.



##### **DANGER**

Signale un risque de situation dangereuse pouvant entraîner des blessures corporelles graves.



##### **AVERTISSEMENT**

Signale un risque de situation dangereuse pouvant entraîner des blessures corporelles légères.



##### **ATTENTION**

Signale un risque de dégâts matériels.



Signale une information importante.



Signale un renvoi vers d'autres notices ou d'autres pages de la notice.

#### 2.1.2. Symboles utilisés sur l'équipement



Terre de protection



Courant alternatif



Avant l'installation et la mise en service de l'appareil, lire attentivement les notices livrées.



Éliminer les produits usagés dans une structure de récupération et de recyclage appropriée.



D000241-C

Cet appareil doit être raccordé à la terre de protection.



Attention danger, pièces sous tension.  
Déconnecter les alimentations du réseau électrique avant toute opération.

## 2.2 Abréviations

---

- ▶ **3CE** : Conduit collectif pour chaudière étanche
- ▶ **ECS** : Eau Chaude Sanitaire
- ▶ **Interrupteur Interscénario** : Interrupteur domotique qui permet de centraliser et commander plusieurs scénarios
- ▶ **Hi** : Pouvoir calorifique inférieur PCI
- ▶ **Hs** : Pouvoir calorifique supérieur PCS
- ▶ **PPs** : Polypropylène difficilement inflammable
- ▶ **PCU** : Primary Control Unit - Carte électronique de gestion de fonctionnement du brûleur
- ▶ **PSU** : Parameter Storage Unit - Stockage des paramètres des cartes électroniques PCU et SU
- ▶ **SCU** : Secondary Control Unit - Carte électronique du tableau de commande
- ▶ **SU** : Safety Unit - Carte électronique de sécurité
- ▶ **V3V** : Vanne 3 voies
- ▶ **HL** : High Load - Préparateur ECS à échangeur à plaques
- ▶ **SL** : Standard Load - Préparateur ECS à serpentin
- ▶ **SHL** : Solar High Load - Préparateur ECS solaire à échangeur à plaques
- ▶ **SSL** : Solar Standard Load - Préparateur ECS solaire à serpentin

# 3 Caractéristiques techniques

---

## 3.1 Homologations

---

### 3.1.1. Certifications

---

N° d'identification CE	<b>CE-0085CM0178</b>
Classe NOx	<b>5 (EN 15502-1, EN 15502-2-1)</b>
Type de raccordement	Cheminée : B <sub>23</sub> , B <sub>33</sub> Ventouse : C <sub>13</sub> , C <sub>33</sub> , C <sub>43</sub> , C <sub>53</sub> , C <sub>83</sub> , C <sub>93</sub>

Verklaring van overeenstemming Koninklijk Besluit van 17/7/2009  
 Déclaration de conformité à l'Arrêté royal du 17/7/ 2009  
 Konformitätserklärung Königlicher Erlaß vom 17/7/20 09

Fabrikant: De Dietrich Thermique  
 Fabricant: 57, rue de La Gare  
 Hersteller: F-67580 Mertzwiller

Op de markt gebracht door: Remeha B.V.  
 Commercialisé par: The Netherlands  
 Vertreiber:

Met deze verklaren we dat de reeks toestellen zoals hierna vermeld, in overeenstemming zijn met het type model beschreven in de EG-verklaring van overeenstemming, geproduceerd en verdeeld worden volgens de eisen van het Koninklijk Besluit van 17 juli 2009. Par la présente, nous déclarons que les appareils de la série mentionnée ci-après sont conformes au modèle type décrit dans la déclaration CE de conformité, fabriqués et distribués conformément aux exigences de l'Arrêté royal du 17 juillet 2009. Hiermit erklären wir, dass die unten genannten Geräten, die in der EG-Konformitätserklärung genannten Typen entsprechen, und die Anforderungen des Königlichen Erlasses vom 17. Juli 2009 hergestellt und vertrieben werden.

Type product: Condenserende gas vloerketel  
 Type de produit: Chaudière de sol à gaz à condensation  
 Produktart: Bodenstehender Brennwertkessel

Model(len): Calora Tower Gas 15, 25, 35 Si BE  
 Modèle(s):

Toegepaste norm: EN 483 (1999) en Koninklijk Besluit van 17 juli 2009  
 Norme appliquée: EN 483 (1999) et l'Arrêté Royal. du 8 juillet 2009  
 Verwendete Normen: EN 483 (1999) und Königlicher Erlaß vom 17. Juli 2009

Certificeringsinstantie: Kiwa Gastec, PV van: 09 -2009, 12-2009  
 Organisme de contrôle: Kiwa Gastec, PV de:  
 Zertifizierungs Institut: Kiwa Gastec, Pb. von:

Gemeten waarden, Mesures, Messwerten:  
 Calora tower Gas 15 Si BE NOx: 33 mg/kWh CO: 17 m g/kWh  
 Calora tower Gas 25 Si BE NOx: 38 mg/kWh CO: 36 m g/kWh  
 Calora tower Gas 35 Si BE NOx: 41 mg/kWh CO: 56 m g/kWh

Datum : 03-2013



W.F. Tijhuis  
 Approval manager Remeha B.V.  
 Responsable homologation  
 Zertifizierungen

703/2013/03/272

C004302-A

### 3.1.2. Catégories de gaz

Catégorie de gaz	Type de gaz	Pression de raccordement (mbar)
I2E(S), I3P	G20/25 (Gaz E)	20/25
	G31 (Propane)	37/50

La chaudière est pré-réglée en usine pour un fonctionnement aux gaz naturels G20 et G25.



#### AVERTISSEMENT

Fonctionnement au propane uniquement sur demande.

### 3.1.3. Directives complémentaires

Outre les prescriptions et les directives légales, les directives complémentaires décrites dans cette notice doivent également être observées.

Pour toutes les prescriptions et directives visées dans la présente notice, il est convenu que tous les compléments ou les prescriptions ultérieures sont applicables au moment de l'installation.

### 3.1.4. Test en sortie d'usine

Avant de quitter l'usine, chaque chaudière est réglée de façon optimale et testée pour vérifier les éléments suivants :

- ▶ Sécurité électrique
- ▶ Réglages (CO<sub>2</sub>)
- ▶ Mode eau chaude sanitaire
- ▶ Etanchéité à l'eau
- ▶ Etanchéité au gaz
- ▶ Paramétrage

## 3.2 Caractéristiques techniques

Type de chaudière			CALORA TOWER GAS 15Si BE		CALORA TOWER GAS 25Si BE		CALORA TOWER GAS 35Si BE	
Type de gaz			Gaz naturel H G20	Gaz naturel L G25	Gaz naturel H G20	Gaz naturel L G25	Gaz naturel H G20	Gaz naturel L G25
<b>Généralités</b>								
Plages de puissance (Pn) Régime Chauffage (80/60 °C)	Minimum- maximum	kW	3,0 - 14,9	2,5 - 12,1	5,0 - 24,8	4,2 - 20,0	6,3 - 34,8	5,2 - 28,2
Plages de puissance (Pn) Régime Chauffage (50/30 °C)	Minimum- maximum	kW	3,4 - 15,8	2,8 - 13,2	5,6 - 25,5	4,6 - 21,2	7,0 - 35,9	5,8 - 29,8
Plages de puissance (Pn) Régime Chauffage (40/30 °C)	Minimum- maximum	kW	3,4 - 16,0	2,8 - 13,3	5,6 - 25,9	4,6 - 21,5	7,0 - 36,4	5,8 - 30,2
Débit thermique (Qn) Régime Chauffage (Hs)	Minimum- maximum	kW	3,4 - 16,7	2,8 - 13,9	5,8 - 27,8	4,8 - 23,1	7,2 - 39,0	6,0 - 32,3
Débit thermique (Qnw) Régime ECS (Hs)	Minimum- maximum	kW	3,4 - 16,7	2,8 - 13,9	5,8 - 32,5	4,8 - 27,1	7,2 - 39,0	6,0 - 32,3
Rendement chauffage à pleine charge (Hs) (80/60 °C)	-	%	86,9	86,9	86,7	86,7	87,3	87,3
Rendement chauffage à pleine charge (Hs) (50/30 °C)	-	%	94,8	94,8	91,8	91,8	92,0	92,0

Type de chaudière			CALORA TOWER GAS 15Si BE		CALORA TOWER GAS 25Si BE		CALORA TOWER GAS 35Si BE	
Type de gaz			Gaz naturel H G20	Gaz naturel L G25	Gaz naturel H G20	Gaz naturel L G25	Gaz naturel H G20	Gaz naturel L G25
Rendement chauffage à charge partielle (Hs) (Température de retour 60°C)	-	%	85,5	85,5	86,5	86,5	86,0	86,0
Rendement chauffage à charge partielle (Hs) (EN 92/42) (Température de retour 30°C)	-	%	97,7	97,7	97,3	97,3	97,4	97,4
<b>Données relatives aux gaz et aux produits de combustion</b>								
Consommation de gaz	Minimum-maximum	m <sup>3</sup> /h	0,33 - 1,59	0,32 - 1,53	0,55 - 3,10	0,61 - 3,00	0,69 - 3,71	0,66 - 3,59
Débit massique des fumées	Minimum-maximum	kg/h	5,3 - 25,2	-	8,9 - 49,3	-	11,1 - 57,3	-
Température des fumées	Minimum-maximum	°C	30 - 65	30 - 65	30 - 80	30 - 80	30 - 75	30 - 75
Contre-pression maximale		Pa	80	80	130	130	140	140
<b>Caractéristiques du circuit chauffage</b>								
Contenance en eau (Hors vase d'expansion)		l	1,9	-	1,9	-	2,5	-
Pression de service de l'eau	Minimum	kPa (bar (MPa))	80 (0,8)					
Pression de service de l'eau (PMS)	maximum	kPa (bar (MPa))	300 (3,0)					
Température de l'eau	maximum	°C	110					
Température de service	maximum	°C	90					
<b>Caractéristiques électriques</b>								
Tension d'alimentation		VAC	230					
Puissance absorbée - Grande vitesse	maximum	W	101	101	116	116	132	132
Indice de protection électrique			IP21					
<b>Autres caractéristiques</b>								
Poids (à vide)		kg	50	50	50	50	56	56

### 3.2.1. Caractéristiques des sondes

Sonde extérieure												
Température en °C	-20	-16	-12	-8	-4	0	4	8	12	16	20	24
Résistance en Ω	2392	2088	1811	1562	1342	1149	984	842	720	616	528	454

Sonde départ circuit B+C Sonde eau chaude sanitaire												
Température en °C	0	10	20	25	30	40	50	60	70	80	90	
Résistance en Ω	32014	19691	12474	10000	8080	5372	3661	2535	1794	1290	941	



<b>Sonde de départ - NTC</b>															
<b>Sonde retour - NTC (PCU Platine)</b>															
Température en °C	-20	-10	0	10	20	25	30	40	50	60	70	80	90	100	110
Résistance en $\Omega$	98932	58879	36129	22804	14773	12000	9804	6652	4607	3252	2337	1707	1266	952	726

## 4 Description technique

### 4.1 Description générale

#### Chaudières gaz au sol à condensation

- ▶ Chauffage à haut rendement.
- ▶ Faibles émissions de polluants.
- ▶ Tableau de commande électronique haut de gamme **iSense Pro**.
- ▶ Possibilité de production d'eau chaude sanitaire par association d'un préparateur d'ECS.



La chaudière est équipée d'un éclairage intérieur. L'éclairage intérieur s'allume dans les cas suivants :

- ▶ La chaudière est mise sous tension : La lumière s'allume pour 10 minutes.
- ▶ La chaudière est mise hors tension : La lumière s'allume pour 30 minutes.

### 4.2 Principaux composants

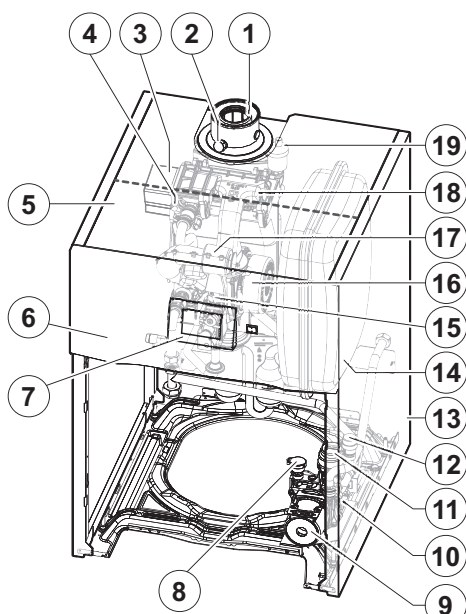

C003072-C

- |    |   |
|----|---|
| 1  | Tuyau d'évacuation des fumées                     |
| 2  | Prise de mesure des fumées                        |
| 3  | Echangeur de chaleur                              |
| 4  | Electrode d'allumage/ionisation                   |
| 5  | Boîtier pour les cartes électroniques de commande |
| 6  | Tableau de commande                               |
| 7  | Module de commande                                |
| 8  | Capteur de pression d'eau                         |
| 9  | Circulateur                                       |
| 10 | Hydrobloc   |
| 11 | Vanne 3 voies                                     |
| 12 | Soupape de sécurité                               |
| 13 | Habillage   |
| 14 | Vase d'expansion                                  |
| 15 | Bloc gaz combiné                                  |
| 16 | Ventilateur                                       |
| 17 | Silencieux d'aspiration                           |
| 18 | Tube mélange                                      |
| 19 | Purgeur automatique                               |

## 4.3 Principe de fonctionnement

### 4.3.1. Schéma de principe

#### ■ Chaudière seule

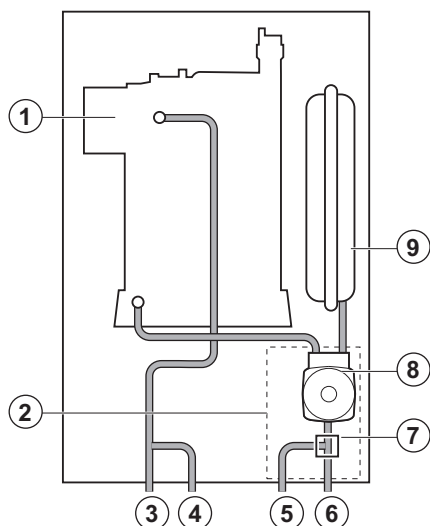

C003073-C

- 1 Echangeur de chaleur
- 2 Hydrobloc
- 3 Départ chauffage
- 4 Départ primaire préparateur eau chaude sanitaire
- 5 Retour primaire préparateur eau chaude sanitaire
- 6 Retour chauffage
- 7 Vanne 3 voies
- 8 Circulateur
- 9 Vase d'expansion

#### ■ Chaudière avec préparateur d'eau chaude sanitaire de type 100HL / 220SHL

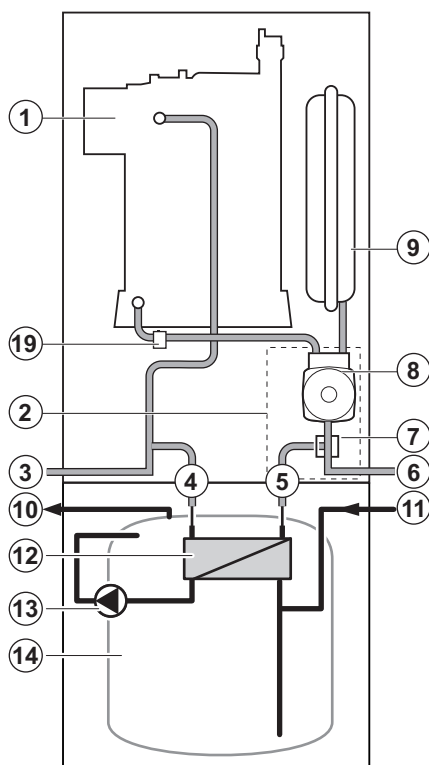

M002513-F

- 1 Echangeur de chaleur
- 2 Hydrobloc
- 3 Départ chauffage
- 4 Entrée échangeur à plaques
- 5 Sortie échangeur à plaques
- 6 Retour chauffage
- 7 Vanne 3 voies
- 8 Circulateur
- 9 Vase d'expansion
- 10 Sortie eau chaude sanitaire
- 11 Entrée eau froide sanitaire
- 12 Echangeur à plaques
- 13 Pompe eau chaude sanitaire
- 14 Cuve eau chaude sanitaire
- 19 Soupape de sécurité

### ■ Chaudière avec préparateur d'eau chaude sanitaire de type 100SL / 160SL / 200SSL

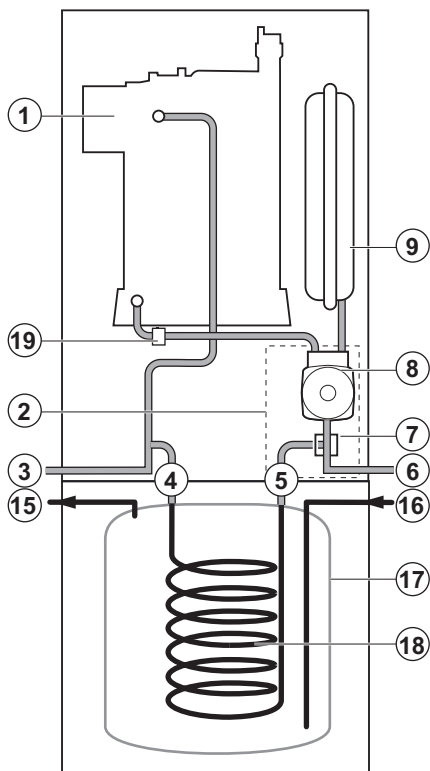

M002514-D

- |    |                              |
|----|------------------------------|
| 1  | Echangeur de chaleur         |
| 2  | Hydrobloc                    |
| 3  | Départ chauffage             |
| 4  | Entrée échangeur à serpentin |
| 5  | Sortie échangeur à serpentin |
| 6  | Retour chauffage             |
| 7  | Vanne 3 voies                |
| 8  | Circulateur                  |
| 9  | Vase d'expansion             |
| 15 | Sortie eau chaude sanitaire  |
| 16 | Entrée eau froide sanitaire  |
| 17 | Cuve eau chaude sanitaire    |
| 18 | Serpentin eau sanitaire      |
| 19 | Soupape de sécurité          |

#### 4.3.2. Circulateur

La chaudière est équipée d'une pompe modulante qui est réglée par le tableau de commande en fonction du  $\Delta T$ .

Le graphique indique les hauteurs manométriques à différentes puissances. Les paramètres **VIT.MIN POMPE** et **VIT.MAX POMPE** permettent de modifier le réglage des pompes.

- ▶ Si des bruits d'écoulement sont perceptibles dans le système, il est possible de réduire la vitesse maximale de la pompe à l'aide du paramètre **VIT.MAX POMPE** (Purger tout d'abord l'installation de chauffage).
- ▶ Si la circulation dans les radiateurs est trop faible ou si les radiateurs ne chauffent pas entièrement, augmenter la vitesse minimale de la pompe à l'aide du paramètre **VIT.MIN POMPE**.

### ■ Caractéristiques de la pompe

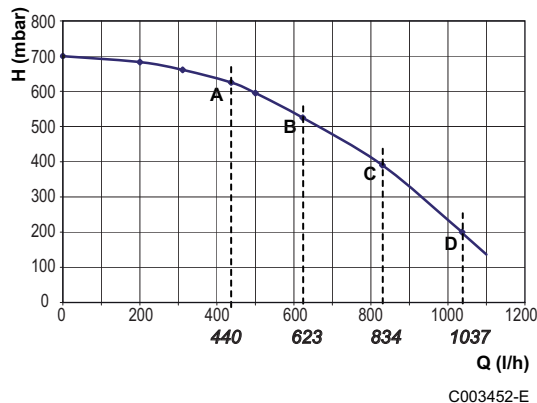

**Chaudières 15 - 25 kW**

- H** Hauteur manométrique disponible pour le circuit chauffage
- Q** Débit d'eau
- Puissance utile ( $\Delta T$  20 K)
- A** 10 kW
- B** 15 kW
- C** 20 kW
- D** 25 kW

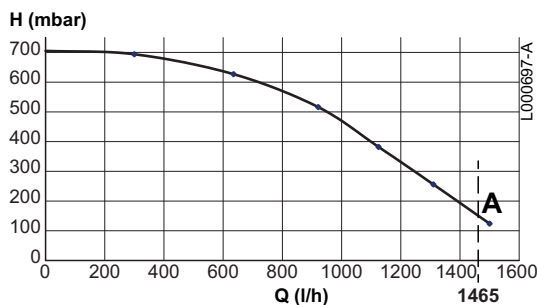

**Chaudières 35 kW**

- H** Hauteur manométrique disponible pour le circuit chauffage
- Q** Débit d'eau
- A** Puissance utile 35 kW ( $\Delta T$  20 K)

**4.3.3. Débit d'eau**

La régulation modulante de la chaudière limite la différence maximale de température entre le départ et le retour chauffage ainsi que la vitesse de montée en température de la chaudière. De cette façon, la chaudière ne requiert aucun débit d'eau minimal.

# 5 Installation

---

## 5.1 Réglementations pour l'installation

---



### AVERTISSEMENT

L'installation de l'appareil doit être effectuée par un professionnel qualifié conformément aux réglementations locales et nationales en vigueur.

Normes à respecter :

- ▶ NBN D 51-003 : Installations intérieures alimentées en gaz naturel et placement des appareils d'utilisation
- ▶ NBN D 51-006 : Installations intérieures alimentées en butane ou propane commercial en phase gazeuse à une pression maximale de service de 5 bar et placement des appareils d'utilisation
- ▶ NBN D 30-003 : Chauffage central, ventilation et conditionnement d'air
- ▶ NBN B 61-001 : Chaufferies et cheminées
- ▶ NBN B 61-002 : Chaudières de chauffage central dont la puissance nominale est inférieure à 70 kW - Prescriptions concernant leur espace d'installation, leur ventilation, leur amenée d'air et leur évacuation de fumée

## 5.2 Colisage

---

### 5.2.1. Livraison standard

---

La livraison comprend :

- ▶ La chaudière, dotée d'un câble de raccordement
- ▶ Sonde extérieure
- ▶ Notice d'installation et d'entretien
- ▶ Notice d'utilisation

## 5.2.2. Accessoires

Différentes options sont proposées en fonction de la configuration de l'installation.

<b>Options chaudière</b>	
<b>Désignation</b>	<b>Colis</b>
Station de neutralisation des condensats	DU13
Station de neutralisation des condensats sans pompe de relevage	BP52
Thermostat de sécurité de fumées	JA38
Adaptateur 80/125	HR38
Kit vanne 3 voies interne	JA6
Kit circuit externe	JA7
Kit coude réduit	JA43

<b>Options régulation</b>	
<b>Désignation</b>	<b>Colis</b>
Câble RX12	AD134
Module de télésurveillance vocal TELCOM 2	AD152
Sonde de départ	AD199
Sonde eau chaude sanitaire	AD212
Carte option pour vanne 3 voies	AD249
Sonde ballon tampon	AD250
Sonde extérieure radio	AD251
Module chaudière radio	AD252
Commande à distance radio	AD256
Commande à distance interactive	AD258
Sonde d'ambiance	FM52

<b>Options préparateur eau chaude sanitaire</b>	
<b>Désignation</b>	<b>Colis</b>
Préparateur d'eau chaude sanitaire 100HL	ER225
Préparateur d'eau chaude sanitaire 160SL	ER223
Préparateur d'eau chaude sanitaire 220SHL	ER220
Kit de liaison entre chaudière et préparateur ECS SL / SSL	JA8
Kit de liaison entre chaudière et préparateur ECS HL / SHL	JA9
Kit de liaison entre chaudière et autre préparateur ECS	JA10

## 5.3 Choix de l'emplacement

### 5.3.1. Plaquette signalétique

Les plaquettes signalétiques donnent des informations importantes concernant l'appareil : numéro de série, modèle, catégorie de gaz, etc.

- ❶ Cette plaquette signalétique est collée d'usine sur le panneau latéral intérieur de l'appareil.
- ❷ A la fin de l'installation, coller la plaquette signalétique fournie dans le sachet notice sur l'habillage de l'appareil, à un emplacement visible.

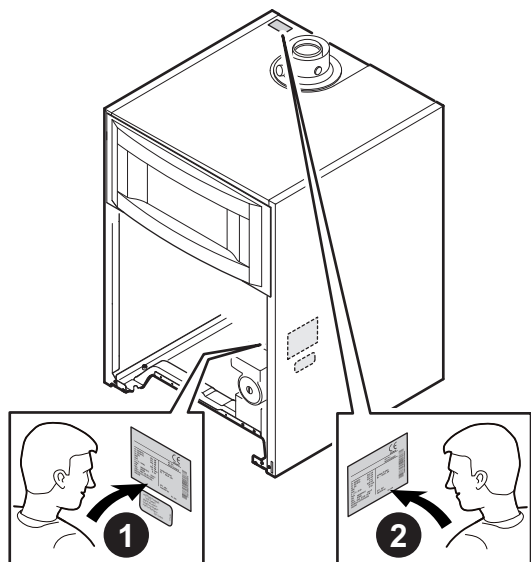

C003074-E



### 5.3.2. Implantation de l'appareil

**(1) Distance minimale recommandée**

- ▶ Avant de procéder au montage de la chaudière, déterminer l'emplacement idéal pour le montage, en tenant compte des directives et de l'encombrement de l'appareil.
- ▶ Lors du choix du lieu de montage de la chaudière, tenir compte de la position autorisée des bouches d'évacuation des gaz de combustion et de l'orifice d'aspiration de l'air.
- ▶ Pour assurer une bonne accessibilité à l'appareil et en faciliter l'entretien, réserver un espace suffisant autour de la chaudière.



**AVERTISSEMENT**

Il est interdit de stocker, même temporairement, des produits et matières inflammables dans la chaufferie ou à proximité de la chaudière.



**ATTENTION**

- ▶ La chaudière doit être installée dans un local à l'abri du gel.
- ▶ Une prise murale avec mise à la terre doit être présente à proximité de la chaudière.
- ▶ Prévoir un raccordement aux égouts pour l'évacuation des condensats à proximité de la chaudière.

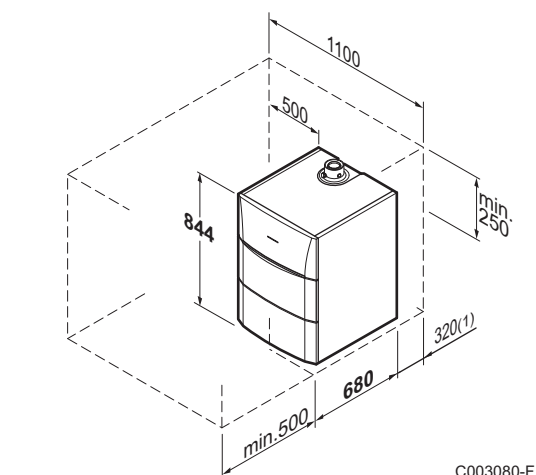

C003080-F

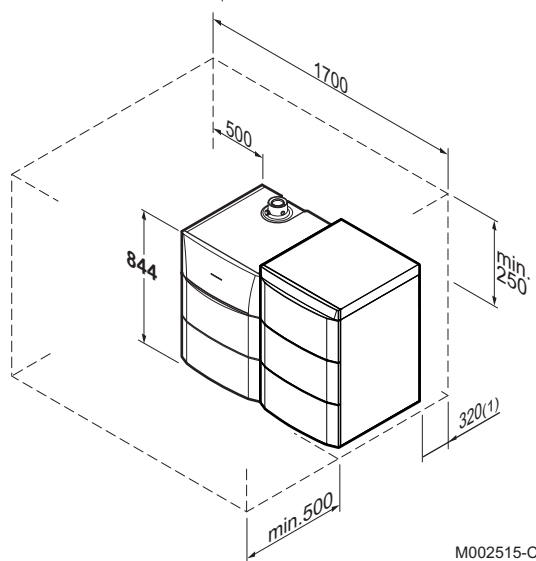

M002515-C

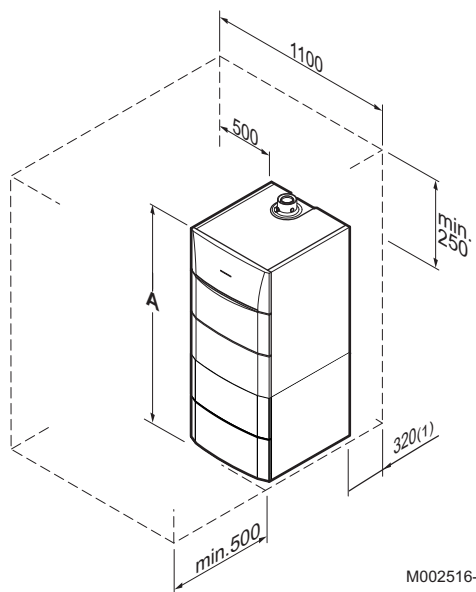

M002516-C

**(1) Distance minimale recommandée**

Type de préparateur ECS	A
100 HL	1408
160 SL	1688
220 SHL	1968

### 5.3.3. Aération

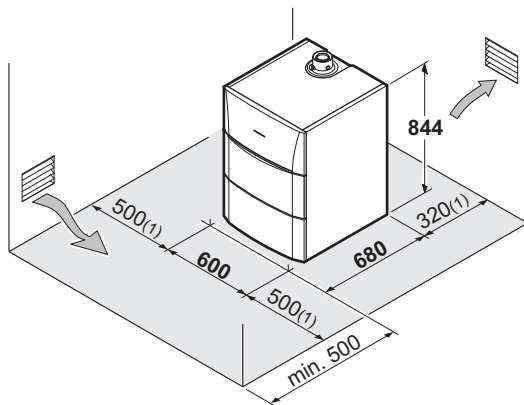

C003075-E

- (1) Distance minimale recommandée

#### ■ Raccordement cheminée

Ne pas obstruer (même partiellement) les entrées d'air dans le local.

La section de l'aération, obligatoire dans le local où est installée la chaudière, doit être conforme à la norme NBN D 51-003.



#### ATTENTION

Afin d'éviter une détérioration de la chaudière, il convient d'empêcher la contamination de l'air de combustion par des composés chlorés et/ou fluorés qui sont particulièrement corrosifs. Ces composés sont présents, par exemple, dans les bombes aérosols, peintures, solvants, produits de nettoyage, lessives, détergents, colles, sel de déneigement, etc... Par conséquent :

- ▶ Ne pas aspirer de l'air évacué par des locaux utilisant de tels produits : salon de coiffure, pressings, locaux industriels (solvants), locaux avec présence de machines frigorifiques (risques de fuite de fluide frigorigène), etc...
- ▶ Ne pas stocker de tels produits à proximité des chaudières.

**En cas de corrosion de la chaudière et/ou de ses périphériques par des composés chlorés et/ou fluorés, la garantie contractuelle ne saurait trouver application.**

#### ■ Raccordement ventouse

Si l'évacuation des gaz de combustion et l'aspiration d'air comburant se font à l'aide d'un conduit concentrique, la ventilation de la chaufferie n'est nécessaire que si un raccord mécanique est présent sur l'arrivée gaz (suivant la description de la norme DTU 61.1).

### 5.3.4. Dimensions principales

#### ■ Légende

①	Retour circuit chauffage direct	G $\frac{3}{4}$ "
②	Départ circuit chauffage direct	G $\frac{3}{4}$ "
③	Alimentation gaz	G $\frac{1}{2}$ "
④	Evacuation des condensats - Tuyau PVC	Ø 24x19 mm
⑤	Retour primaire préparateur eau chaude sanitaire indépendant - Colis JA10 (option)	G $\frac{3}{4}$ "
⑥	Départ primaire préparateur eau chaude sanitaire indépendant - Colis JA10 (option)	G $\frac{3}{4}$ "
⑦	Départ chauffage circuit vanne mélangeuse - Colis JA6 / JA7 (option)	G $\frac{3}{4}$ "
⑧	Retour chauffage circuit vanne mélangeuse - Colis JA6 / JA7 (option)	G $\frac{3}{4}$ "
⑩	Entrée eau froide sanitaire	G $\frac{3}{4}$ "
⑪	Sortie eau chaude sanitaire	G $\frac{3}{4}$ "
⑫	Retour boucle de circulation eau chaude sanitaire - Tube	G $\frac{3}{4}$ "
⑬	Robinet de vidange eau chaude sanitaire (Sur l'avant du préparateur ECS)	Ø ext. 14 mm
⑭	Entrée primaire du serpentin solaire	Ø ext. 18 mm
⑮	Sortie primaire du serpentin solaire	Ø ext. 18 mm
⑯	Raccordement air / fumées	
(1)	Pieds réglables	0 à 20 mm

#### ■ Chaudière seule

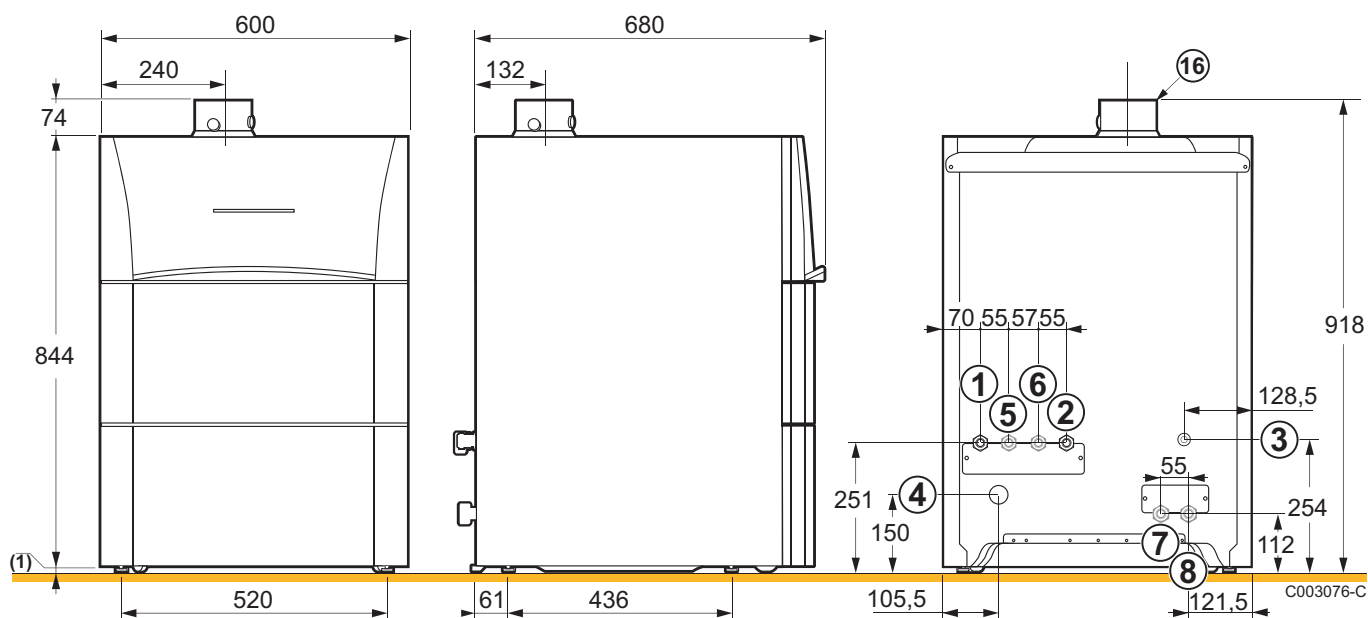

■ Chaudière avec préparateur d'eau chaude sanitaire de type 100HL

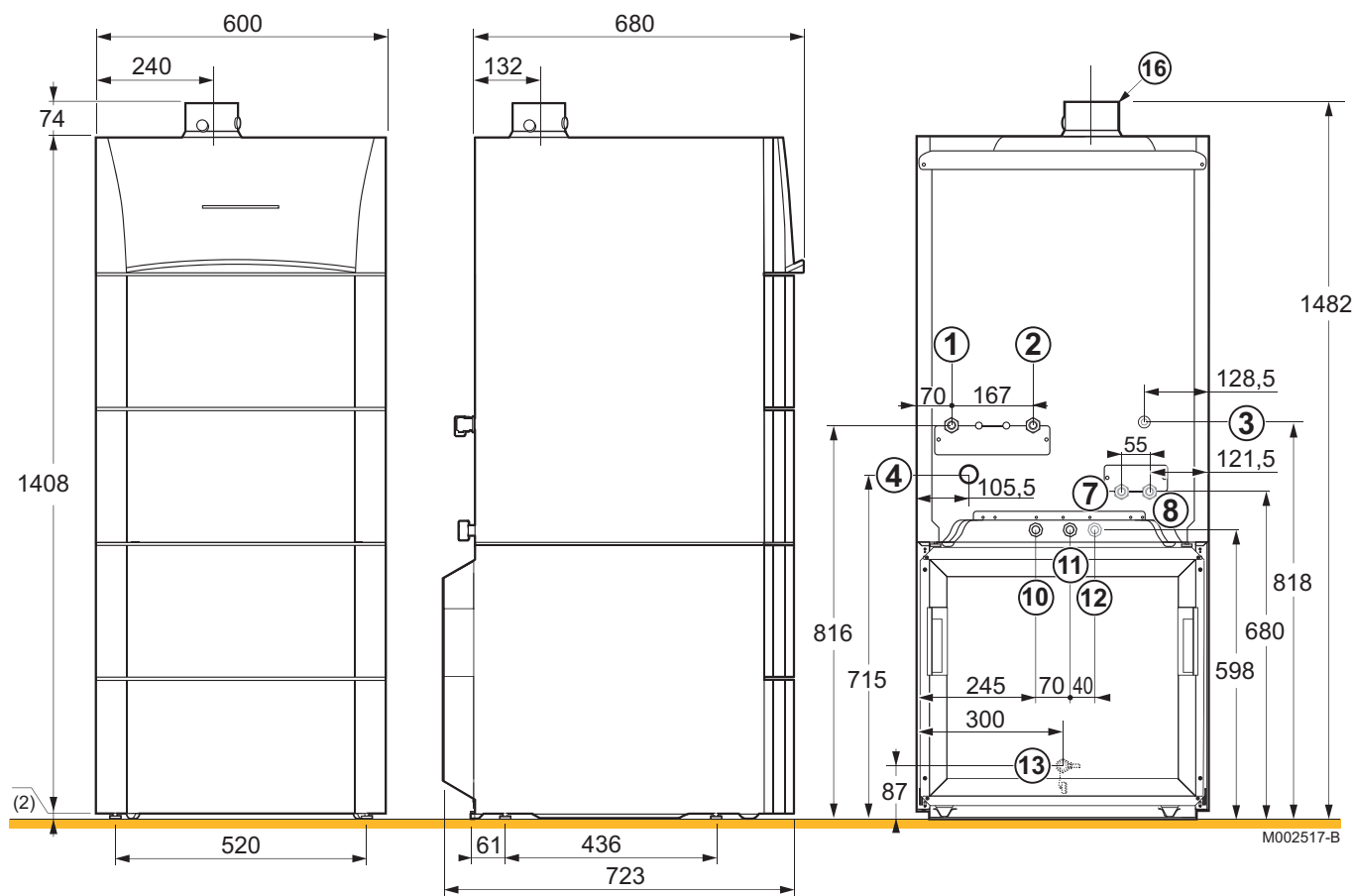

■ Chaudière avec préparateur d'eau chaude sanitaire de type 160SL

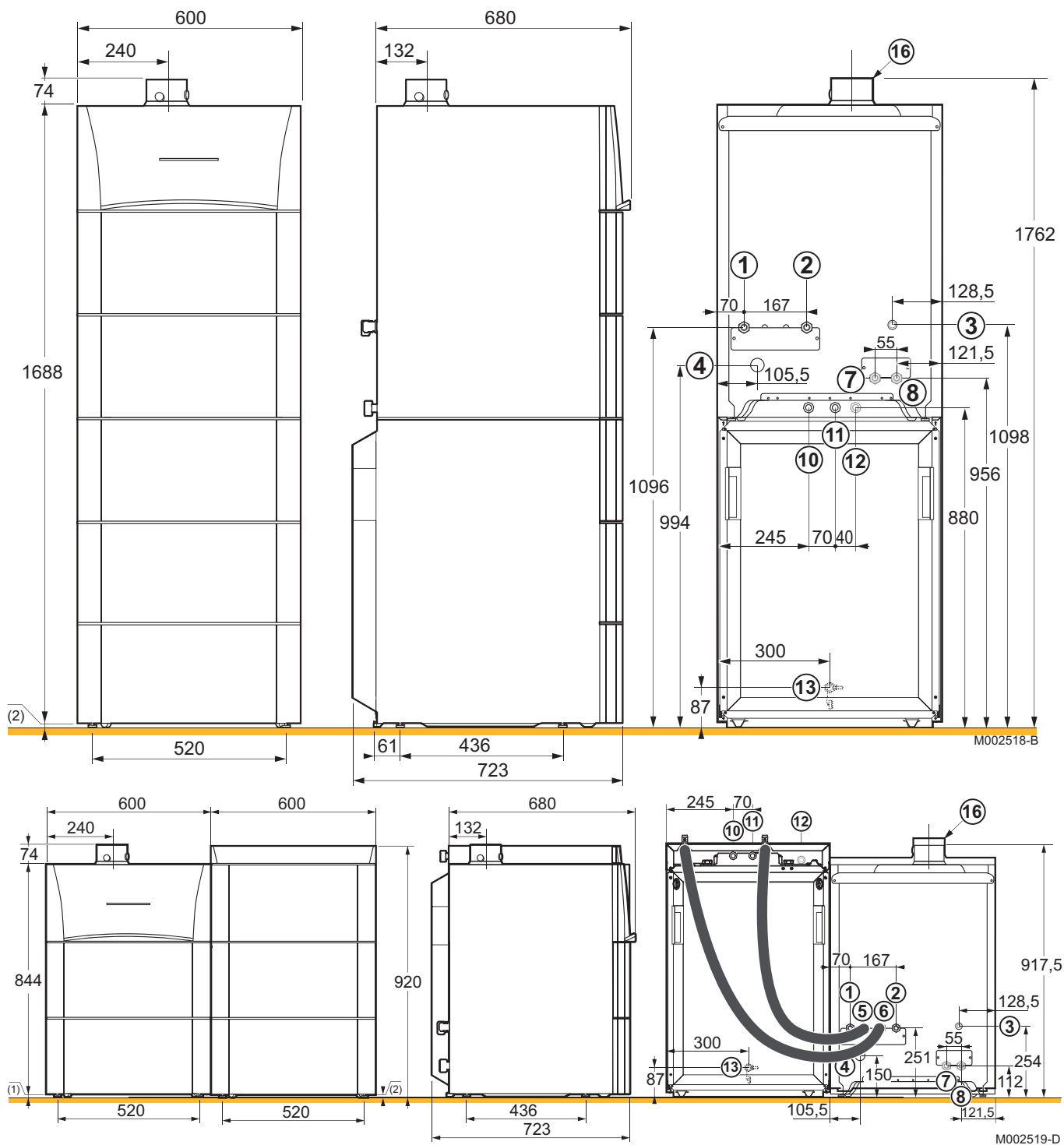

■ Chaudière avec préparateur d'eau chaude sanitaire de type 220SHL

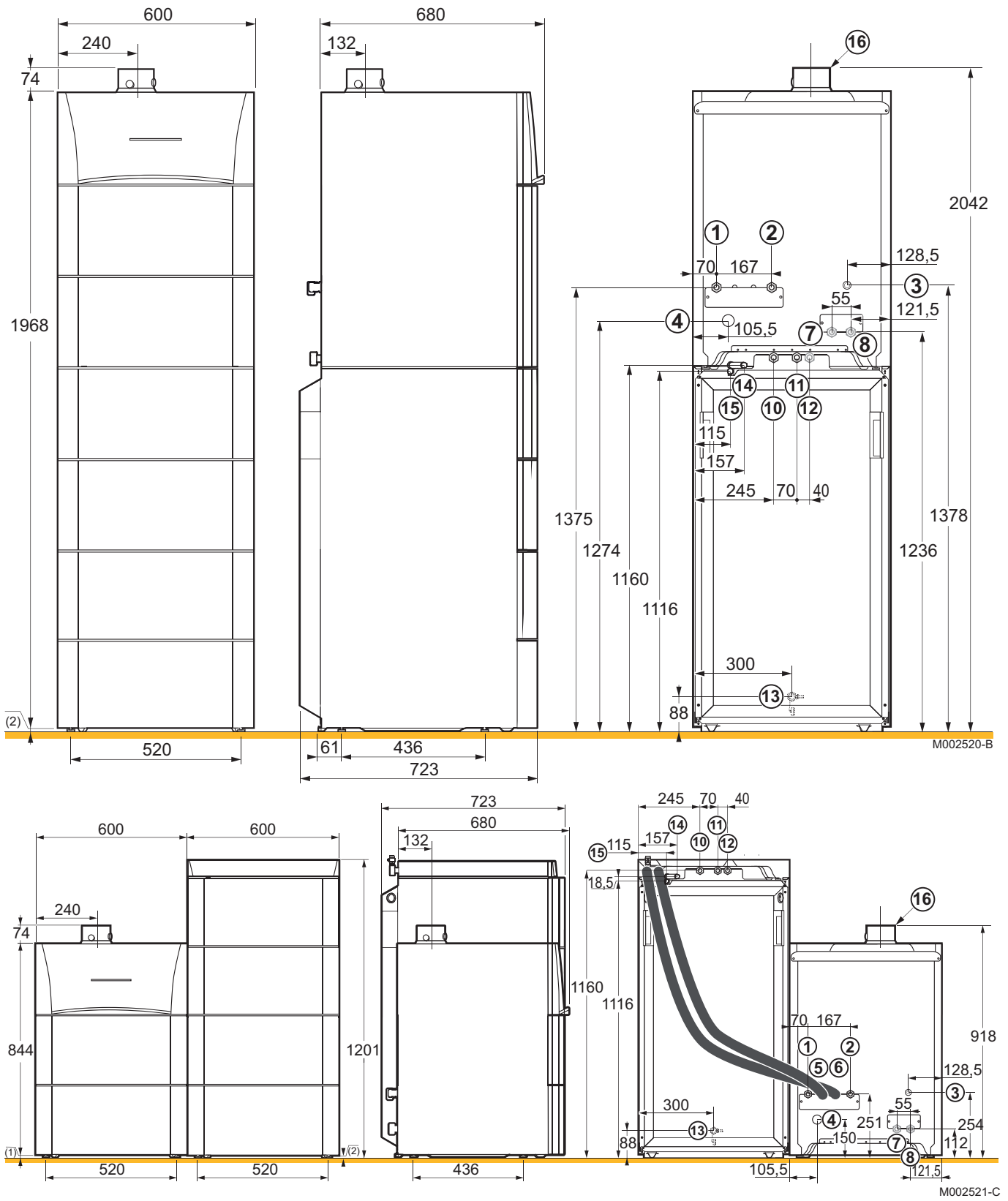

## 5.4 Mise en place de l'appareil



### ATTENTION

- ▶ Prévoir 2 personnes.
- ▶ Manipuler l'appareil avec des gants.

### 5.4.1. Mise en place de la chaudière seule

1. Retirer l'emballage de la chaudière.



La chaudière est vissée à la palette.

2. Retirer la protection d'emballage.



La documentation technique est logée dans la cale de protection.

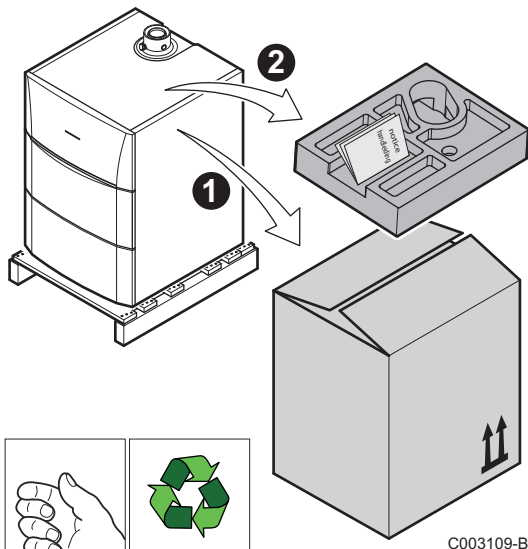

3. Ouvrir la porte d'accès au tableau de commande.

4. Retirer le panneau avant en tirant fermement des deux côtés.

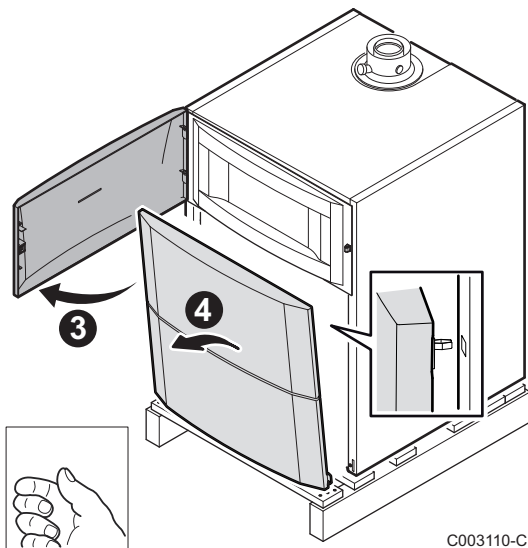

5. Retirer les vis de maintien.

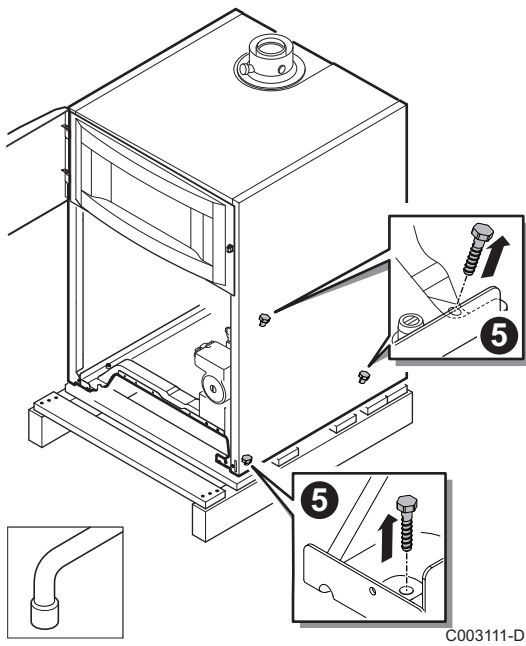

6. Soulever la chaudière et la poser au sol

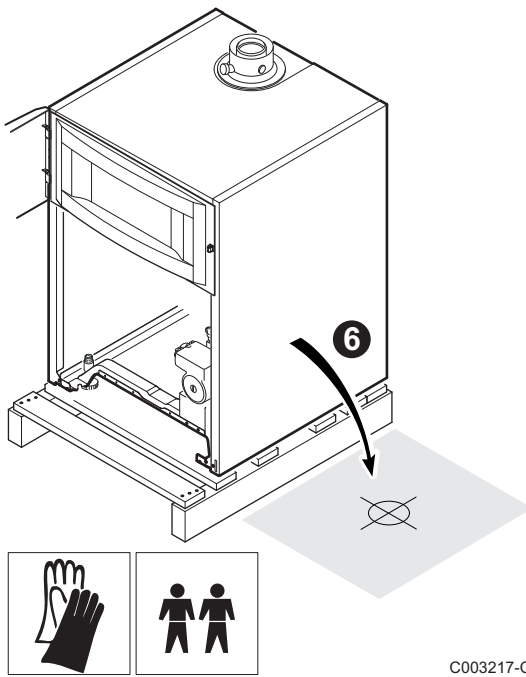



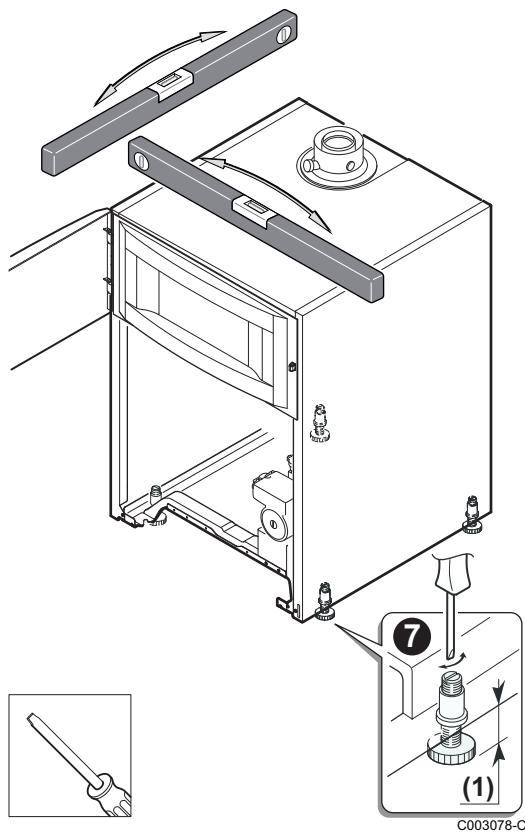



7. Mettre l'appareil à niveau à l'aide des pieds réglables.  
(1) Plage de réglage : 0 à 20 mm
8. Remonter le panneau avant.

#### 5.4.2. Mise en place de la chaudière sur un préparateur d'eau chaude sanitaire

1. Mettre le préparateur d'eau chaude sanitaire en place.  
 Se référer à la notice d'installation, d'utilisation et d'entretien du préparateur d'eau chaude sanitaire.
2. Effectuer les étapes 1 à 6 décrites ci-dessus.  
 Voir chapitre "Mise en place de la chaudière seule", page 29

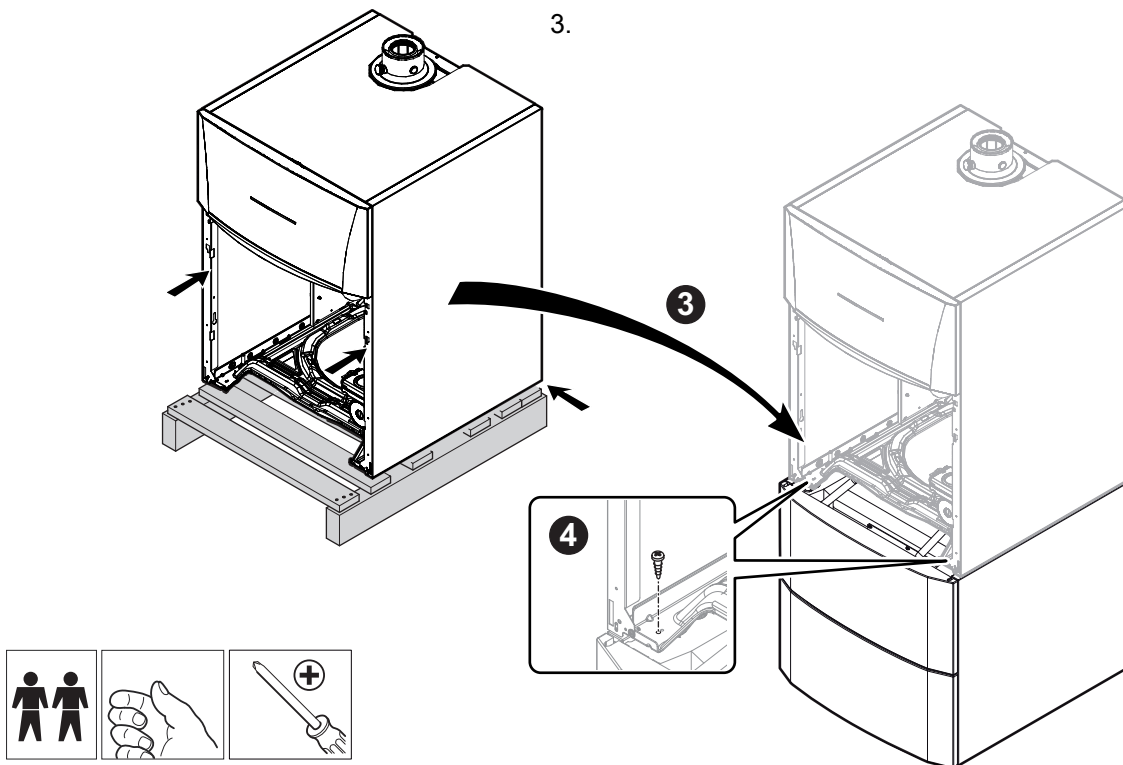



M002522-B

Poser la chaudière sur le préparateur.

4. Mettre en place les 2 vis à l'avant pour fixer la chaudière sur le préparateur.

#### 5.4.3. Mise en place de la chaudière à gauche ou à droite d'un préparateur d'eau chaude sanitaire

1. Mettre le préparateur d'eau chaude sanitaire en place.  
 Se référer à la notice d'installation, d'utilisation et d'entretien du préparateur d'eau chaude sanitaire.
2. Mettre en place la chaudière à côté du préparateur ECS.  
 Voir chapitre "Mise en place de la chaudière seule", page 29

#### 5.4.4. Inversion du sens d'ouverture de la porte du tableau de commande

D'origine, la porte d'accès au tableau de commande s'ouvre vers la gauche. Pour permettre l'ouverture de la porte d'accès au tableau de commande vers la droite, procéder comme suit :

1. Ouvrir et enlever la porte du tableau de commande.

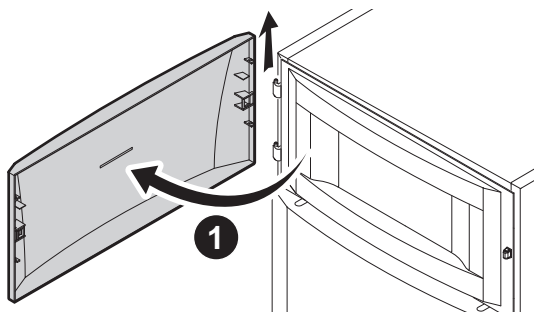

C003099-D

2. Sortir le module de régulation de son logement et le débrancher.

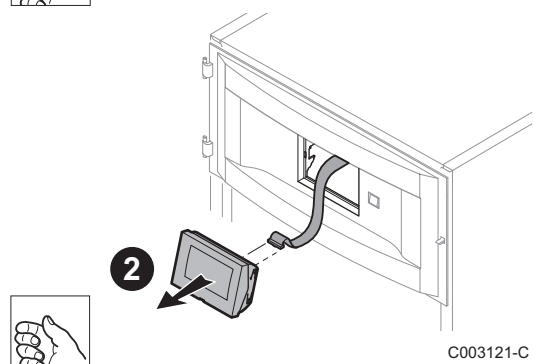

C003121-C

3. Soulever et pivoter le support du module de régulation.
4. Retirer le tableau de commande.

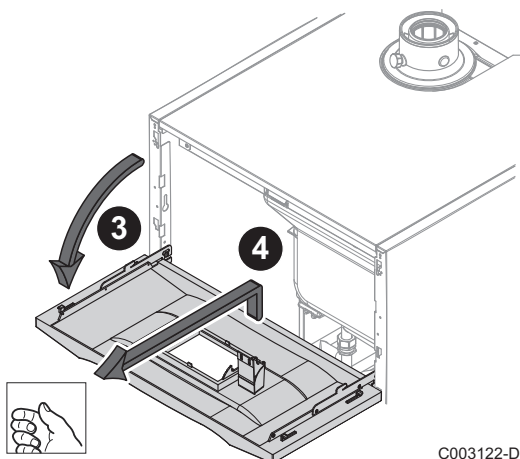

C003122-D

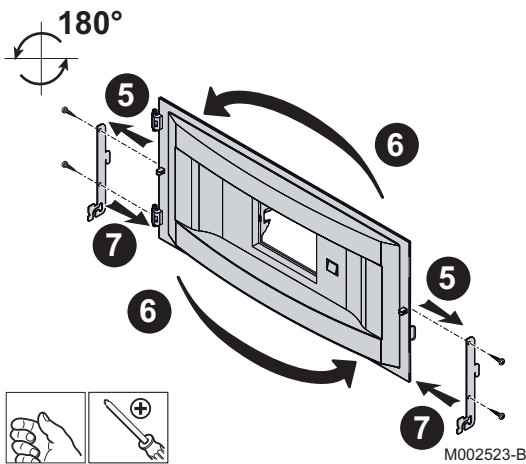

5. Dévisser les 4 vis de fixation latérales.
6. Pivoter le support de 180 °.
7. Revisser les 4 vis de fixation latérales.
8. Procéder en sens inverse pour le remontage.



- ▶ Ne pas déconnecter l'interrupteur.
- ▶ L'interrupteur reste sur le panneau et sera donc à gauche du tableau de commande.

## 5.5 Raccordements hydrauliques

### 5.5.1. Rinçage de l'installation

#### ■ Mise en place de l'appareil sur installations neuves

- ▶ Nettoyer l'installation avec un nettoyant universel pour éliminer les débris de l'installation (cuivre, filasse, flux de brasage).
- ▶ Rincer correctement l'installation jusqu'à ce que l'eau soit claire et exempte de toute impureté.

#### ■ Mise en place de l'appareil sur installations existantes

- ▶ Procéder au désembouage de l'installation.
- ▶ Rincer l'installation.
- ▶ Nettoyer l'installation avec un nettoyant universel pour éliminer les débris de l'installation (cuivre, filasse, flux de brasage).
- ▶ Rincer correctement l'installation jusqu'à ce que l'eau soit claire et exempte de toute impureté.

### 5.5.2. Raccordement hydraulique du circuit chauffage

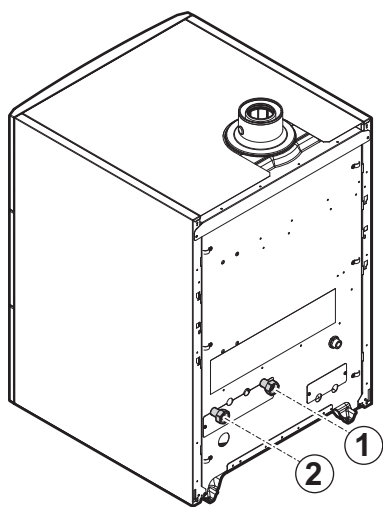

M002524-A

1. Raccorder la conduite eau de chauffage sortante sur le raccord départ chauffage.
2. Raccorder la conduite eau de chauffage entrante sur le raccord retour chauffage.
3. Monter un robinet de remplissage et de vidange sur l'installation en vue du remplissage et de la vidange de la chaudière.

**i** ▶ La chaudière est équipée d'une soupape de sécurité.



#### ATTENTION

- ▶ La conduite de chauffage doit être montée conformément aux prescriptions applicables.

**👉** En cas d'utilisation de robinets thermostatiques, voir chapitre : "Raccordement du vase d'expansion", page 35

### 5.5.3. Raccordement du circuit eau sanitaire

**👉** Le cas échéant, se référer à la notice d'installation, d'utilisation et d'entretien du préparateur ECS.

### 5.5.4. Raccordement du vase d'expansion

D'origine, les chaudières CALORA TOWER GAS 15Si BE - 25Si BE - 35Si BE ne sont pas équipées d'un vase d'expansion. Monter le vase d'expansion sur la conduite de retour chauffage .

Si le volume d'eau de l'installation est supérieur à 225 litres ou si la hauteur statique du système dépasse 5 mètres, un vase d'expansion supplémentaire doit être installé. Se reporter au tableau ci-après pour déterminer le vase d'expansion requis pour l'installation.

#### Conditions de validité du tableau :

- ▶ Soupape de sécurité 3 bar
- ▶ Température d'eau moyenne : 70 °C  
Température de départ : 80 °C  
Température de retour : 60 °C
- ▶ La pression de remplissage du système est inférieure ou égale à la pression de gonflage du vase d'expansion

Pression initiale du vase d'expansion	Volume du vase d'expansion en fonction du volume de l'installation (en litres)							
	100	125	150	175	200	250	300	> 300
0.5 bar	4,8	6,0	7,2	8,4	9,6	12,0	14,4	Volume de l'installation x 0,048
1 bar	8,0	10,0	12,0 <sup>(1)</sup>	14,0	16,0	20,0	24,0	Volume de l'installation x 0,080
1.5 bar	13,3	16,6	20,0	23,3	26,6	33,3	39,9	Volume de l'installation x 0,133

(1) Configuration d'usine



Sur une installation où le départ peut être entièrement déconnecté du retour (par exemple en utilisant des robinets thermostatiques), il convient soit de monter un Bypass, soit de placer le vase d'expansion sur la conduite de départ chauffage.

### 5.5.5. Raccordement du conduit d'évacuation des condensats

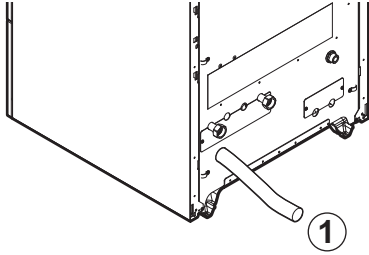

M002535-A

1. Monter une conduite synthétique d'évacuation, Ø 32 mm ou plus, menant vers les égouts.
2. Fixer le collecteur d'écoulement.
3. Y introduire le flexible du collecteur des condensats provenant du siphon .
4. Monter un coupe-odeur ou un siphon dans la conduite d'évacuation.



#### ATTENTION

Ne pas réaliser de raccordement fixe en vue des travaux d'entretien au niveau du siphon.



- ▶ Ne pas obturer la conduite d'évacuation des condensats.
- ▶ Incliner la conduite d'évacuation à raison de 30 mm par mètre au minimum, longueur horizontale maximale 5 mètres.
- ▶ Interdiction de vidanger l'eau de condensation dans une gouttière de toit.
- ▶ Raccorder la conduite d'évacuation des condensats conformément aux normes en vigueur.

### 5.5.6. Remplissage du siphon

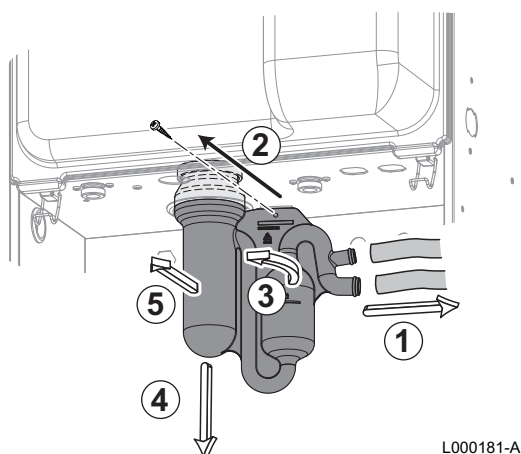

1. Démontez le siphon.
2. Remplir le siphon d'eau propre jusqu'au repère.
3. Remonter le siphon.



#### ATTENTION

Remplir le siphon d'eau avant la mise en route de la chaudière pour éviter que des fumées ne se répandent dans la pièce.

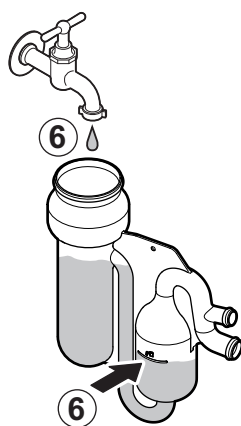

## 5.6 Raccordement gaz



#### DANGER

Avant d'effectuer les raccordements gaz, s'assurer que la chaudière est immobilisée conformément aux normes en vigueur.



L'installation et le raccordement gaz de la chaudière doivent être exécutés par un professionnel qualifié conformément aux indications des normes NBN D 51.003, NBN D 30.003, NBN B 61.001, NBN B 61.002 et NBN D 51.006. Un robinet d'arrêt agréé ARGB doit être prévu dans la canalisation en amont et à proximité de la chaudière.

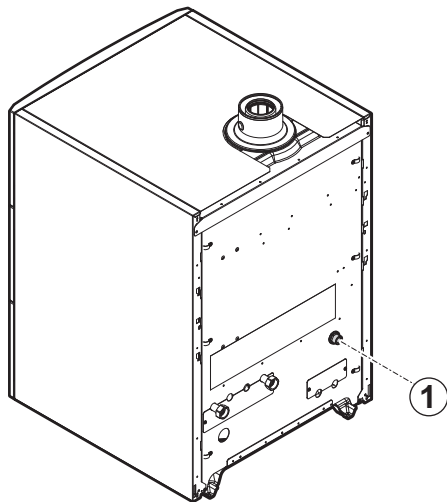

M002525-A

**AVERTISSEMENT**

- ▶ Fermer le robinet de gaz principal avant de démarrer les travaux sur les conduites de gaz.
- ▶ Avant le montage, vérifier que le compteur de gaz a une capacité suffisante. A cet égard, il convient de tenir compte de la consommation de tous les appareils domestiques.
- ▶ Si le compteur de gaz a une capacité trop faible, prévenir l'entreprise fournissant l'énergie.

**ATTENTION**

- ▶ S'assurer qu'il n'y a pas de poussière dans la conduite de gaz. Souffler dans la conduite ou bien la secouer avant le montage.
- ▶ Il est recommandé d'installer un filtre à gaz sur la conduite de gaz pour prévenir l'encrassement du bloc gaz.
- ▶ Raccorder la conduite de gaz conformément aux normes applicables.

## 5.7 Raccordements de la fumisterie

**DANGER**

S'assurer que les conduits des fumées sont solidement maintenus afin d'éviter tout déboîtement.



### 5.7.1. Classification

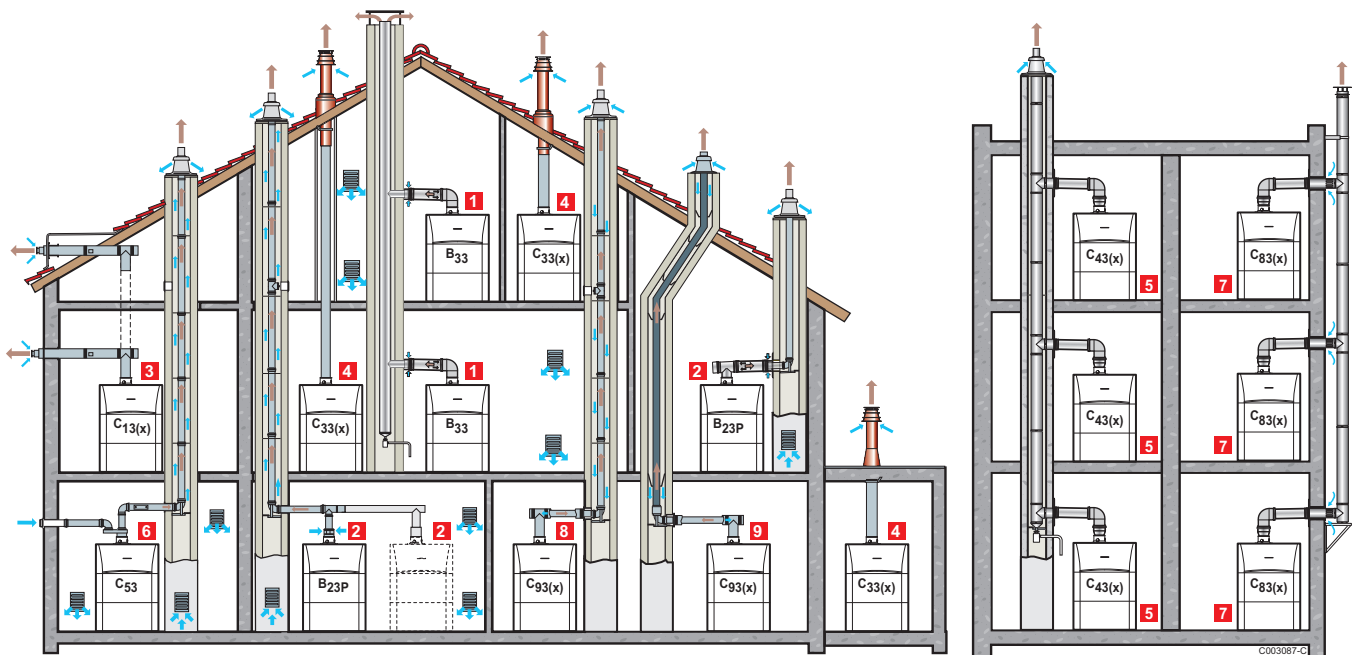

- 1 Configuration B<sub>33</sub>**  
 Raccordement à un conduit collectif par l'intermédiaire d'un conduit concentrique (conduit simple en carneau, air comburant pris dans la chaufferie)  
 Toutes les parties sous pression de l'appareil sont entourées d'air.
- 2 Configuration B<sub>23</sub> - B<sub>23P</sub>**  
 Raccordement à une cheminée par l'intermédiaire d'un kit de raccordement (conduit simple en carneau, air comburant pris dans la chaufferie)
- 3 Configuration C<sub>13(x)</sub>**  
 Raccordement air / fumées par l'intermédiaire de conduits concentriques à un terminal horizontal (dit ventouse)
- 4 Configuration C<sub>33(x)</sub>**  
 Raccordement air / fumées par l'intermédiaire de conduits concentriques à un terminal vertical (sortie de toiture)
- 5 Configuration C<sub>43(x)</sub>**  
 Raccordement air / fumées à un conduit collectif pour chaudières étanches (système 3CE P)
- 6 Configuration C<sub>53</sub>**  
 Raccordement air et fumées séparés par l'intermédiaire d'un adaptateur bi-flux et de conduits simples (air comburant pris à l'extérieur)
- 7 Configuration C<sub>83(x)</sub>**  
 Raccordement fumées à un conduit collectif pour chaudières étanches. L'alimentation en air est individuelle par un terminal en provenance de l'extérieur du bâtiment.

- 8 Configuration C<sub>93(x)</sub>**  
Raccordement air / fumées par conduits concentriques en chaufferie, et simple en cheminée (air comburant en contre-courant dans le carneau)
- 9 Configuration C<sub>93(x)</sub>**  
Raccordement air / fumées par conduits concentriques en chaufferie et simple flex en cheminée (air comburant en contre-courant dans le carneau)

**AVERTISSEMENT**

- ▶ Seuls les composants d'usine sont autorisés pour le raccordement à la chaudière et pour le terminal.
- ▶ La section libre doit être conforme à la norme.
- ▶ La cheminée doit être nettoyée avant la mise en place du conduit d'évacuation.

### 5.7.2. Longueurs des conduits air / fumées



Pour les configurations B<sub>23</sub> et C<sub>93</sub>, les longueurs indiquées dans le tableau sont valables pour des conduits horizontaux de longueur maximale 1 mètre. Pour chaque mètre de conduit horizontal supplémentaire, retirer 1.2 m à la longueur verticale L<sub>max</sub>

Type de raccordement air / fumées			Diamètre	Longueur maximale en mètres		
				CALORA TOWER GAS 15Si BE	CALORA TOWER GAS 25Si BE	CALORA TOWER GAS 35Si BE
C <sub>13</sub>	Conduits concentriques raccordés à un terminal horizontal	PPs / Aluminium	80/125 mm	12.3	20.0	17.6
C <sub>33</sub>	Conduits concentriques raccordés à un terminal vertical	PPs / Aluminium	80/125 mm	10.7	20.0	19.0
C <sub>93</sub>	Conduits concentriques en chaufferie Conduits simples dans la cheminée (air comburant en contre-courant)	PPs / Aluminium	60/100 mm 60 mm (Conduit rigide)	15.0	8.1	2.8
	Conduits concentriques en chaufferie Conduit flexible simple dans la cheminée	PPs / Aluminium	60/100 mm 80 mm (Conduit flexible)	9.9	20.0	18.0
C <sub>53</sub>	Adaptateur bi-flux et conduits air / fumées séparés simples (air comburant pris à l'extérieur)	Alu	60/100 mm 2 x 80 mm	40.0	40.0	32.0
B <sub>23</sub>	Cheminée (conduit rigide ou flexible en carneau, air comburant pris dans le local)	PPs / Aluminium	80 mm (Conduit rigide)	40.0	40.0	40.0
			80 mm (Conduit flexible)	40.0	40.0	28.0
C <sub>43</sub>	Conduit collectif pour chaudière étanche (3 CE ou 3 CEP)	Pour le dimensionnement d'un tel système, s'adresser au fournisseur du conduit 3 CEP.				



Conduit concentrique : Tube intérieur en PPS / Tube extérieur en Aluminium



#### AVERTISSEMENT

Longueur maximale = longueurs des conduits air/fumées droits + longueurs équivalentes des autres éléments

Les chaudières ne peuvent être installées qu'avec la fumisterie fournie par le constructeur. Pour la liste des pièces, se référer au catalogue tarif en vigueur.

## 5.8 Montage de la sonde extérieure

### 5.8.1. Choix de l'emplacement

Il est important de choisir un emplacement qui permette à la sonde de mesurer correctement et efficacement les conditions extérieures.

#### Emplacements conseillés :

- ▶ sur une façade de la zone à chauffer, au nord si possible
- ▶ à mi-hauteur de la zone à chauffer
- ▶ sous l'influence des variations météorologiques
- ▶ protégé des rayonnements solaires directs
- ▶ facile d'accès

- A** Emplacement conseillé  
**B** Emplacement possible  
**H** Hauteur habitée et contrôlée par la sonde  
**Z** Zone habitée et contrôlée par la sonde

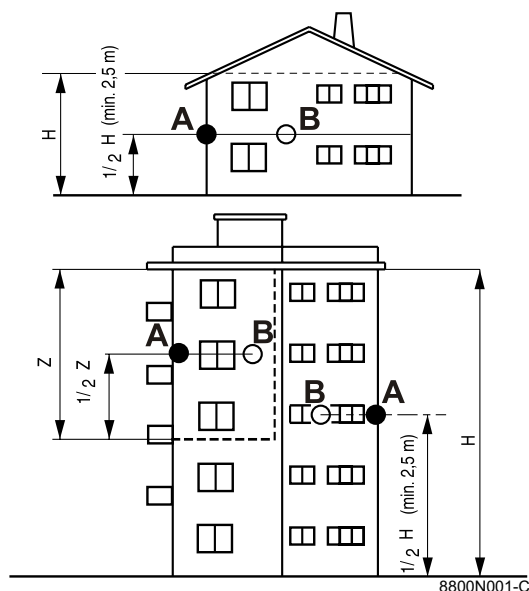

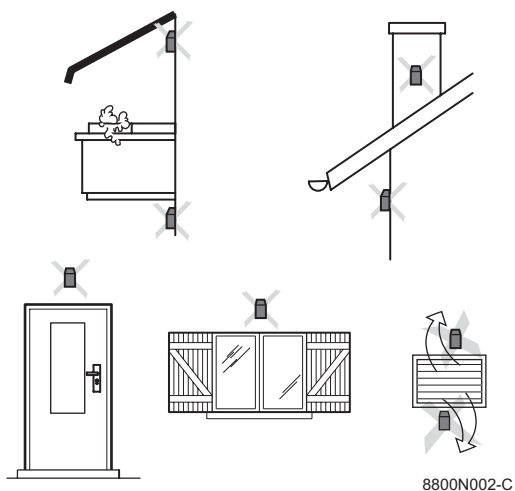

8800N002-C

**Emplacements déconseillés :**

- ▶ masqué par un élément du bâtiment (balcon, toiture, ...)
- ▶ près d'une source de chaleur perturbatrice (soleil, cheminée, grille de ventilation, ...)

**5.8.2. Mise en place de la sonde extérieure**

Monter la sonde avec les vis et chevilles livrés.

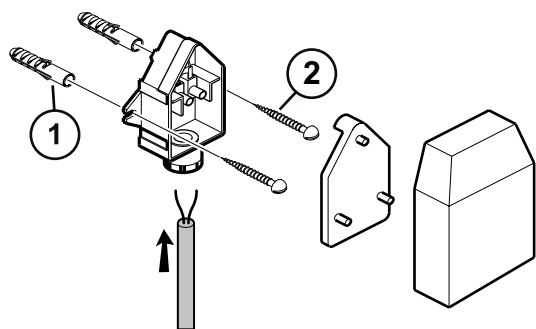

8800N003-C

- ① Chevilles
- ② Vis à bois Ø4

☞ Pour le branchement de la sonde extérieure, se reporter aux chapitres "Raccordements électriques".

**5.9 Raccordements électriques****5.9.1. Tableau de commande**

La chaudière est intégralement précâblée. L'alimentation électrique se fait par le câble de raccordement au secteur (raccordement par fiche de prise de courant, 6 A, 230 V AC). Tous les autres raccordements externes peuvent être réalisés sur les connecteurs de raccordement (basse tension). Les principales caractéristiques du tableau de commande sont décrites dans le tableau suivant.

Tension d'alimentation	230 V AC / 50 Hz
Calibre du fusible principal F1 (230 VAC)	6.3 AT
Ventilateur-DC	27 V DC

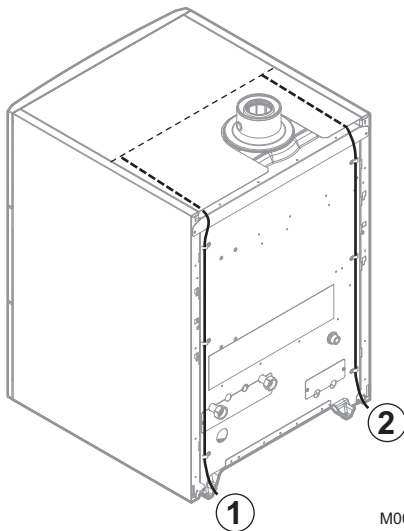

- ① Passage des câbles 230 V
- ② Passage des câbles de sondes

**ATTENTION**

Les composants suivants de l'appareil se trouvent sous une tension de 230 V :

- ▶ Pompe de la chaudière
- ▶ Bloc gaz combiné
- ▶ Vanne 3 voies
- ▶ La majorité des éléments du tableau de commande et du boîtier de raccordement
- ▶ Câble d'alimentation.

**5.9.2. Recommandations****AVERTISSEMENT**

- ▶ Les raccordements électriques doivent impérativement être effectués hors tension, par un professionnel qualifié.
- ▶ Déconnecter l'appareil du réseau avant toute intervention.
- ▶ La chaudière est entièrement pré-câblée. Ne pas modifier les connexions intérieures du tableau de commande.
- ▶ Effectuer la mise à la terre avant tout branchement électrique.

**AVERTISSEMENT**

Si le câble d'alimentation est endommagé, il doit être remplacé par le fabricant, son service après-vente ou des personnes de qualification similaire afin d'éviter tout danger.

Effectuer les raccordements électriques de l'appareil selon :

- ▶ Les prescriptions des normes en vigueur.
- ▶ Le raccordement électrique doit être conforme aux prescriptions du règlement général sur les installations électriques (AREI).
- ▶ Les indications des schémas électriques livrés avec l'appareil.
- ▶ Les recommandations de la présente notice.

**ATTENTION**

Séparer les câbles de sondes des câbles 230 V.

- ▶ En dehors de la chaudière : Utiliser 2 conduits ou chemins de câbles distants d'au moins 20 cm.

Tous les raccordements s'effectuent sur les borniers prévus à cet effet dans le tableau de commande de la chaudière. Les câbles de raccordement sont amenés à l'intérieur de la chaudière par l'espace existant entre le chapiteau et le panneau arrière supérieur. La fixation de ces câbles sur le tableau se fait à l'aide de serre-câbles (livrés dans un sachet séparé).

Alimenter l'appareil par un circuit comportant un interrupteur omnipolaire à distance d'ouverture supérieure à 3 mm.

La puissance disponible par sortie est de 450 W (2 A, avec  $\cos \varphi = 0.7$ ) et le courant d'appel doit être inférieur à 16 A. Si la charge dépasse l'une de ces valeurs, il faut relayer la commande à l'aide d'un contacteur qui ne doit en aucun cas être monté dans le tableau de commande.



#### ATTENTION

Le non-respect de ces règles peut provoquer des interférences et conduire au dysfonctionnement de la régulation, voire à la détérioration des circuits électroniques.

### 5.9.3. Accès au bornier de raccordement

1. Ouvrir et enlever la porte du tableau de commande.

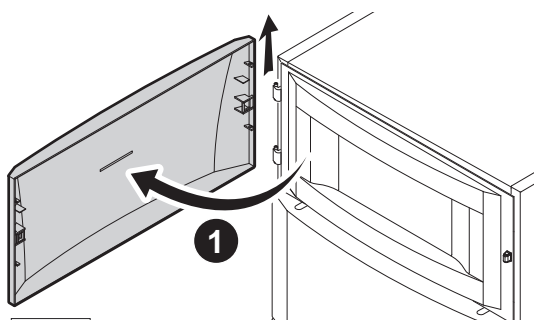

C003099-D

2. Retirer le panneau avant en tirant fermement des deux côtés.

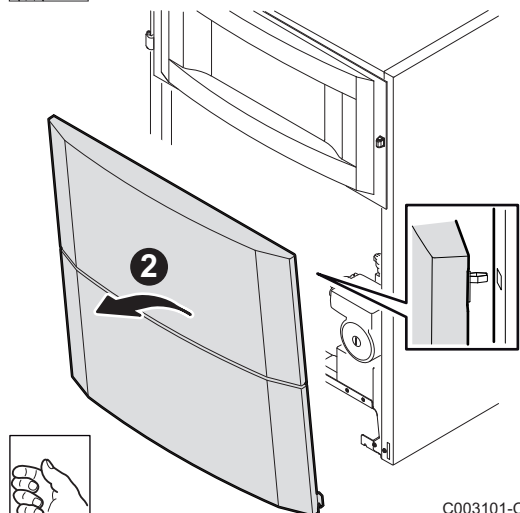

C003101-C

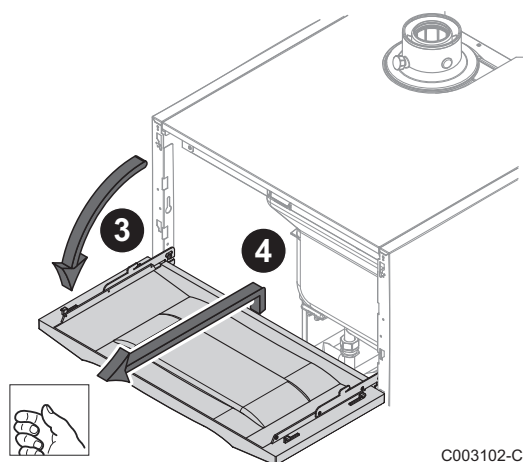

C003102-C

3. Soulever le support du module de régulation.
4. Pivoter le support du module de régulation.

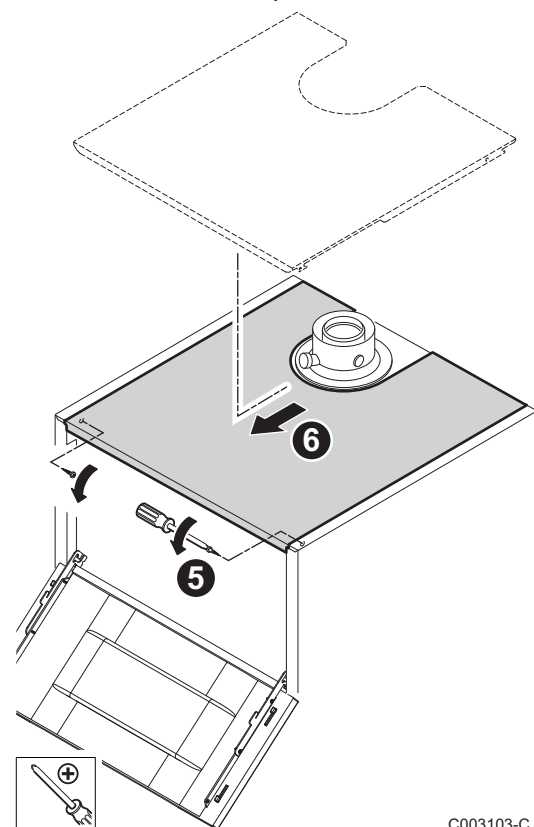

C003103-C

5. Enlever les 2 vis de maintien.
6. Retirer le chapiteau.

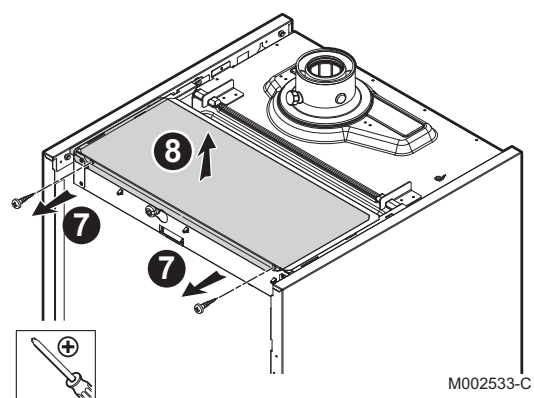

M002533-C

7. Enlever les 2 vis de maintien.
8. Enlever la protection des platines.

### 5.9.4. Emplacement des cartes électroniques

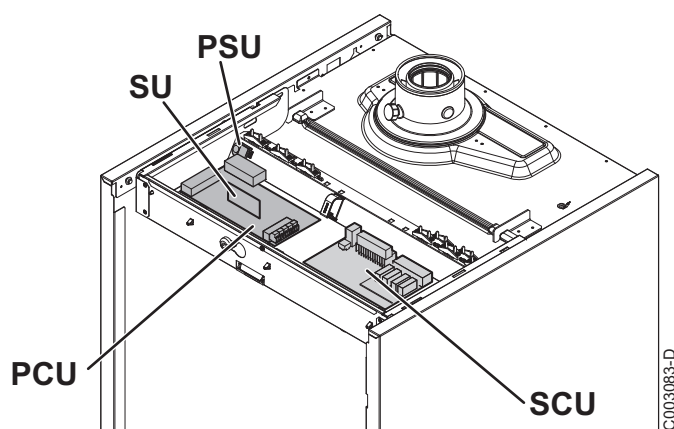

### 5.9.5. Raccordement d'un circuit chauffage direct

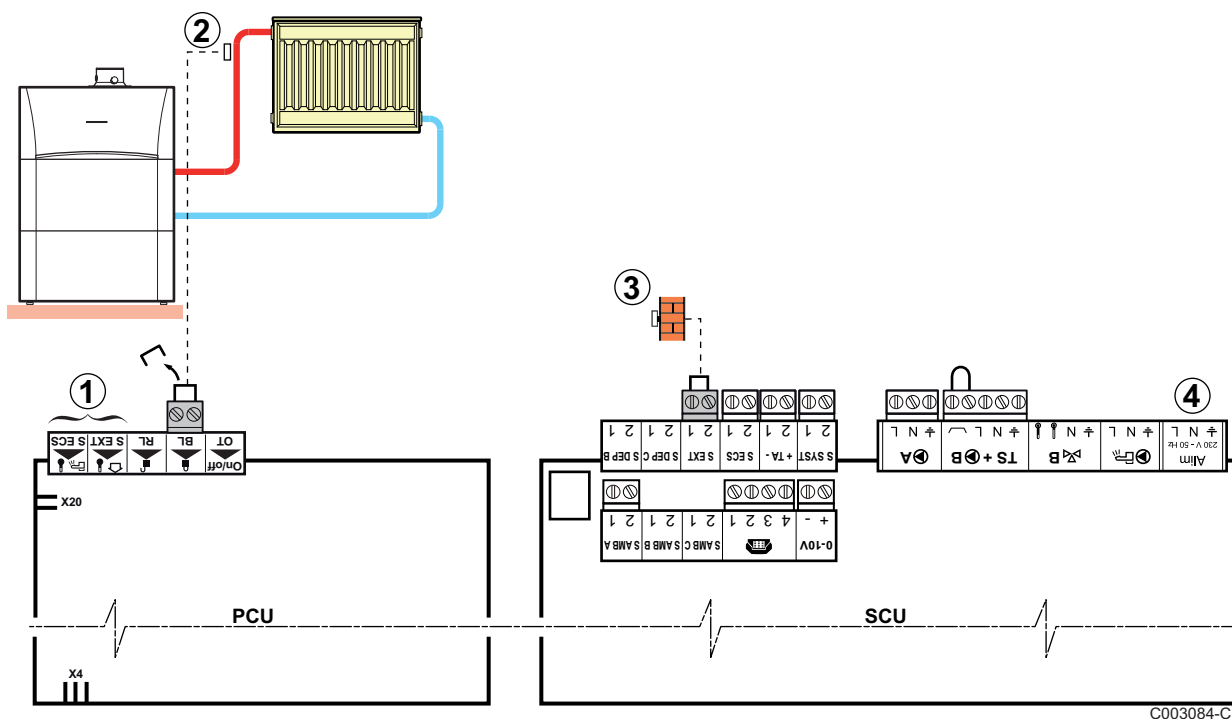

- ① Ne rien raccorder sur le bornier.
- ② Raccorder un thermostat de sécurité si le circuit chauffage est un plancher chauffant.
  - ▶ Retirer le pont.
  - ▶ Brancher les fils du thermostat de sécurité sur le connecteur.
- ③ Raccorder la sonde extérieure.
- ④ Ne rien raccorder sur le bornier.



Réglages à effectuer pour ce type d'installation			
Paramètres	Accès	Réglages à effectuer	Voir chapitre
<b>INSTALLATION</b>	Niveau installateur Menu #SYSTEME	<b>ETENDUE</b>	"Afficher les paramètres du mode étendu", page 83
Si un thermostat de sécurité est raccordé sur <b>BL</b> du bornier de raccordement : <b>ENT.BL</b>	Niveau installateur Menu #PRIMAIRE <b>P.INSTAL</b>	<b>ARRÊT CHAUFF.</b>	"Réglages professionnels", page 94

### 5.9.6. Raccordement d'un circuit chauffage et d'un ballon eau chaude sanitaire

#### ■ Raccordement d'un circuit chauffage direct et d'un ballon solaire d'eau chaude sanitaire de type HL / SHL

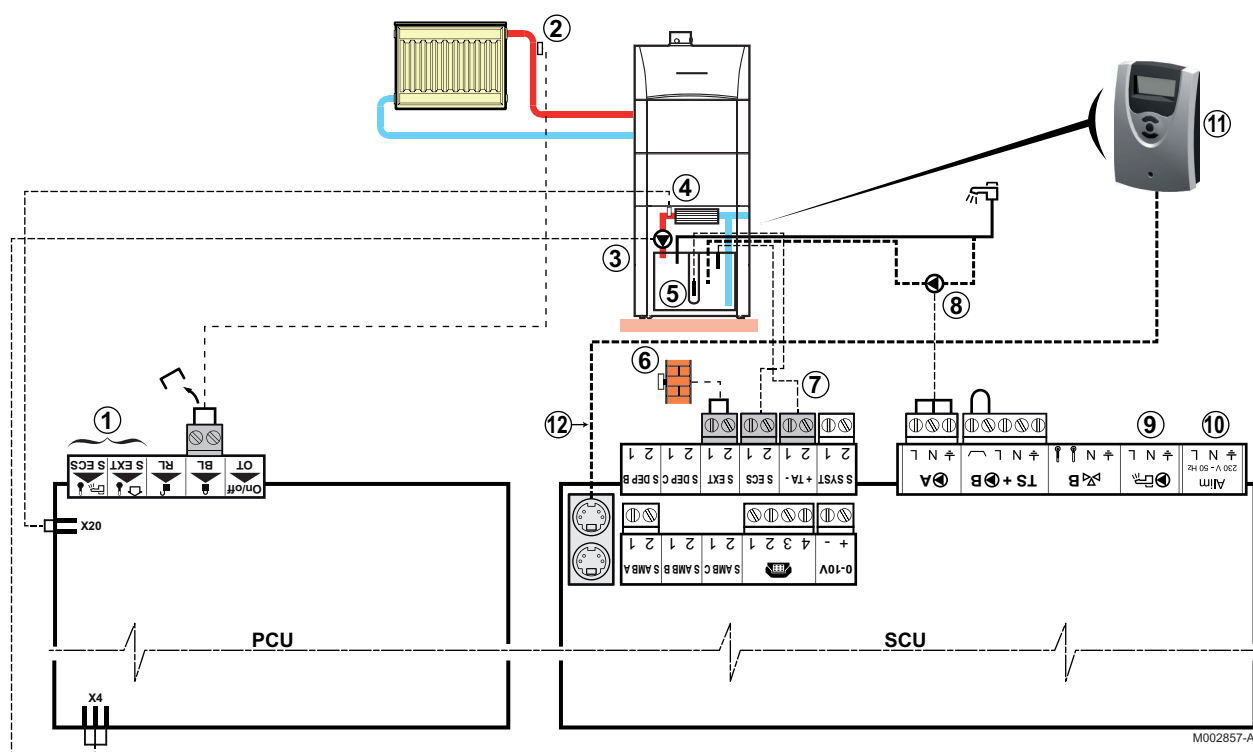





- ① Ne rien raccorder sur le bornier.
- ② Raccorder un thermostat de sécurité si le circuit chauffage est un plancher chauffant.
  - ▶ Retirer le pont.
  - ▶ Brancher les fils du thermostat de sécurité sur le connecteur.
- ③ Raccorder la pompe sanitaire.
- ④ Raccorder la sonde de l'échangeur à plaques.
- ⑤ Raccorder la sonde ECS.
- ⑥ Raccorder la sonde extérieure.

- ⑦ Raccorder l'anode du ballon.
- ⑧ Raccorder la pompe de bouclage sanitaire (Option)
- ⑨

**ATTENTION**

Ne rien raccorder sur la sortie  du bornier de raccordement. La vanne d'inversion est raccordée dans la chaudière sur la carte électronique PCU.

- ⑩ Ne rien raccorder sur le bornier.
- ⑪ Régulation solaire (Uniquement préparateurs de type SHL)
- ⑫ Câble BUS reliant la SCU à la régulation solaire (Uniquement préparateurs de type SHL)

Réglages à effectuer pour ce type d'installation			
Paramètres	Accès	Réglages à effectuer	Voir chapitre
<b>INSTALLATION</b>	Niveau installateur Menu <b>#SYSTEME</b>	<b>ETENDUE</b>	 "Afficher les paramètres du mode étendu", page 83
Si une pompe de bouclage sanitaire est raccordée sur  <b>A</b> du bornier de raccordement : <b>S.POMPE A</b> <sup>(1)</sup>	Niveau installateur Menu <b>#SYSTEME</b>	<b>BOUC.ECS</b>	 "Régler les paramètres spécifiques à l'installation", page 83
Si un thermostat de sécurité est raccordé sur <b>BL</b> du bornier de raccordement : <b>ENT.BL</b>	Niveau installateur Menu <b>#PRIMAIRE</b> <b>P.INSTAL</b>	<b>ARRET TOTAL</b>	 "Réglages professionnels", page 94

(1) Le paramètre ne s'affiche que si le paramètre **INSTALLATION** est réglé sur **ETENDUE**

■ Raccordement d'un circuit chauffage direct et d'un ballon d'eau chaude sanitaire de type SL

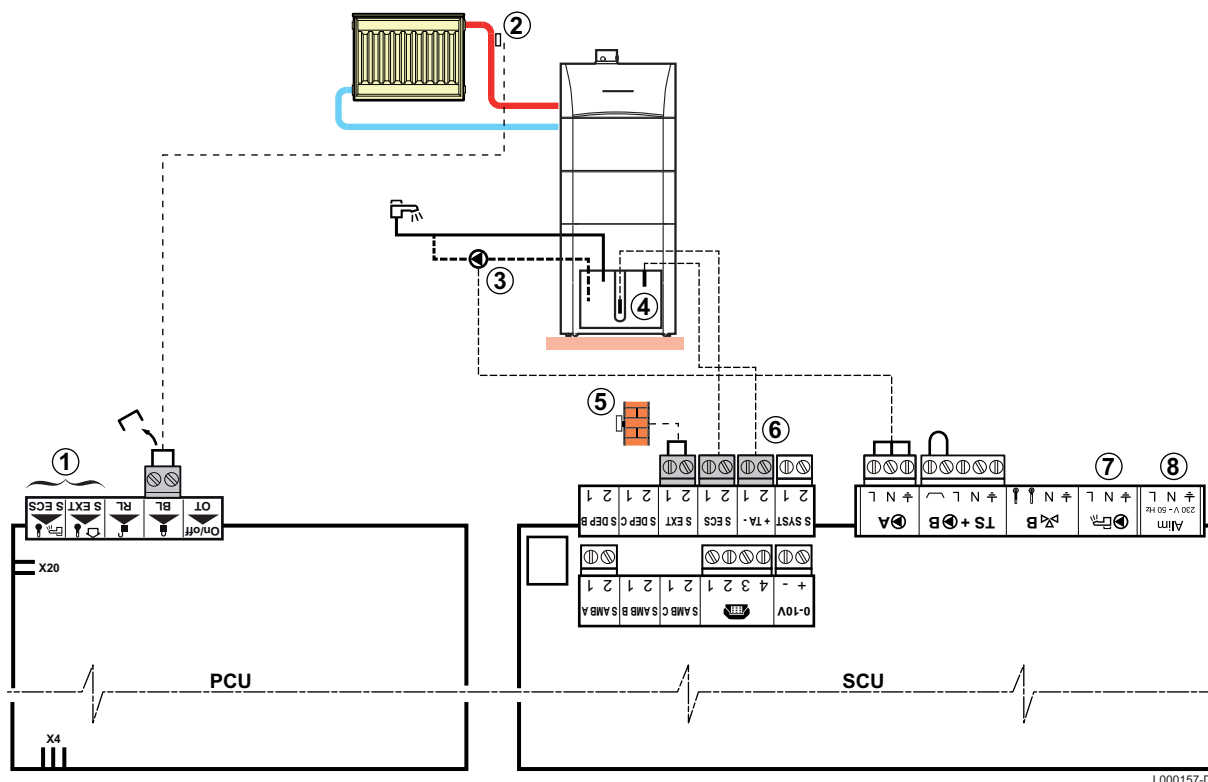

- ① Ne rien raccorder sur le bornier.
- ② Raccorder un thermostat de sécurité si le circuit chauffage est un plancher chauffant.
  - ▶ Retirer le pont.
  - ▶ Brancher les fils du thermostat de sécurité sur le connecteur.
- ③ Raccorder la pompe de bouclage sanitaire (Optionnelle).
- ④ Raccorder la sonde ECS.
- ⑤ Raccorder la sonde extérieure.
- ⑥ Raccorder l'anode du ballon.
- ⑦

**ATTENTION**

Ne rien raccorder sur la sortie  du bornier de raccordement. La vanne d'inversion est raccordée dans la chaudière sur la carte électronique PCU.

- ⑧ Ne rien raccorder sur le bornier.

Réglages à effectuer pour ce type d'installation			
Paramètres	Accès	Réglages à effectuer	Voir chapitre
<b>INSTALLATION</b>	Niveau installateur Menu <b>#SYSTEME</b>	<b>ETENDUE</b>	"Afficher les paramètres du mode étendu", page 83
Si une pompe de bouclage sanitaire est raccordée sur <b>ⓐ</b> du bornier de raccordement : <b>S.POMPE A</b> <sup>(1)</sup>	Niveau installateur Menu <b>#SYSTEME</b>	<b>BOUC.ECS</b>	"Réglage des paramètres spécifiques à l'installation", page 83
Si un thermostat de sécurité est raccordé sur <b>BL</b> du bornier de raccordement : <b>ENT.BL</b>	Niveau installateur Menu <b>#PRIMAIRE</b> <b>P.INSTAL</b>	<b>ARRET TOTAL</b>	"Réglages professionnels", page 94

(1) Le paramètre ne s'affiche que si le paramètre **INSTALLATION** est réglé sur **ETENDUE**

■ Raccordement d'un circuit chauffage direct et d'un ballon eau chaude sanitaire indépendant

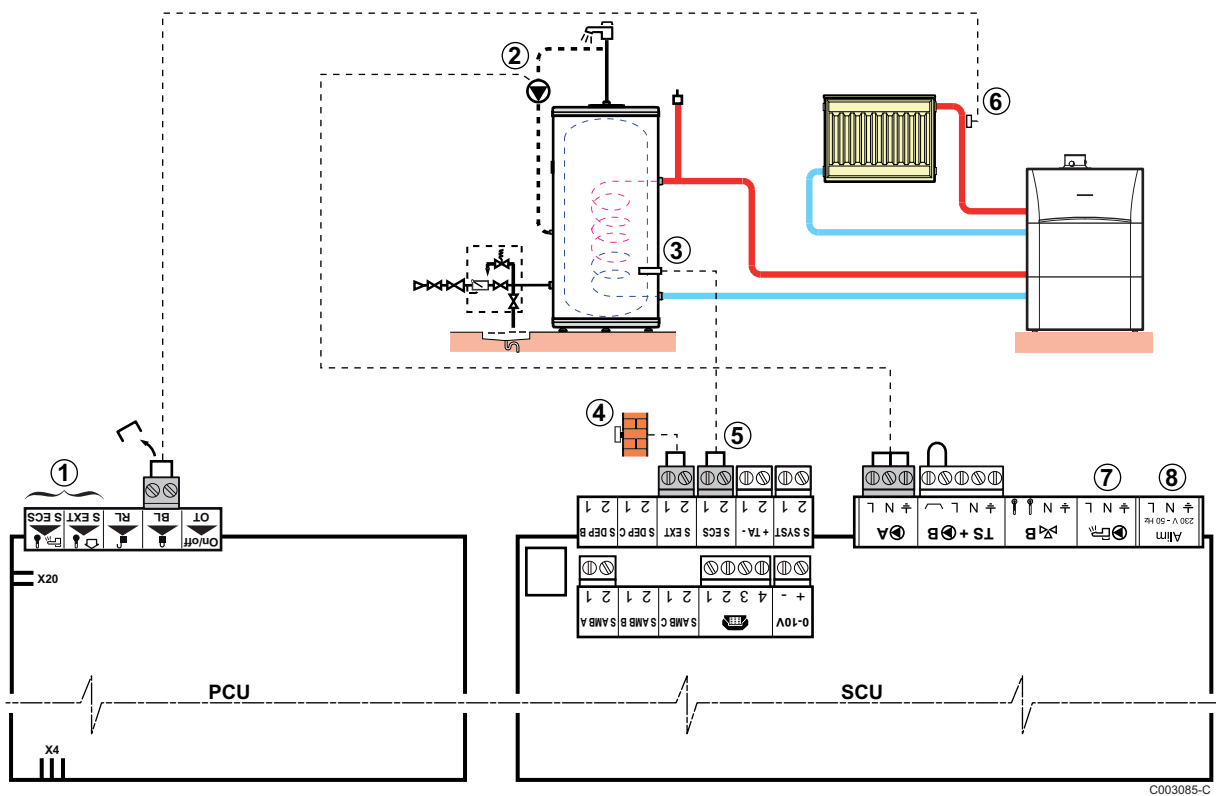

- ① Ne rien raccorder sur le bornier.
- ② Raccorder la pompe de bouclage sanitaire (Optionnelle).
- ③ Raccorder la sonde ECS (Colis AD212).
- ④ Raccorder la sonde extérieure.

⑤ Raccorder l'anode du ballon.

 **ATTENTION**

- ▶ Si le ballon est équipé d'une anode à courant imposé Titan Active System®, brancher l'anode sur l'entrée (+ TA sur l'anode, - sur la cuve).
- ▶ Si le ballon n'est pas équipé d'anode à courant imposé, mettre en place le connecteur de simulation (livré avec la sonde ECS - colis AD212).





⑥ Raccorder un thermostat de sécurité si le circuit chauffage est un plancher chauffant.

- ▶ Retirer le pont.
- ▶ Brancher les fils du thermostat de sécurité sur le connecteur.

⑦  **ATTENTION**

Ne rien raccorder sur la sortie  du bornier de raccordement. La vanne d'inversion est raccordée dans la chaudière sur la carte électronique PCU.

⑧ Ne rien raccorder sur le bornier.

Réglages à effectuer pour ce type d'installation			
Paramètres	Accès	Réglages à effectuer	Voir chapitre
<b>INSTALLATION</b>	Niveau installateur Menu <b>#SYSTEME</b>	<b>ETENDUE</b>	 "Afficher les paramètres du mode étendu", page 83
Si une pompe de bouclage sanitaire est raccordée sur  <b>A</b> du bornier de raccordement : <b>S.POMPE A</b> <sup>(1)</sup>	Niveau installateur Menu <b>#SYSTEME</b>	<b>BOUC.ECS</b>	 "Régler les paramètres spécifiques à l'installation", page 83
Si un thermostat de sécurité est raccordé sur <b>BL</b> du bornier de raccordement : <b>ENT.BL</b>	Niveau installateur Menu <b>#PRIMAIRE</b> <b>P.INSTAL</b>	<b>ARRET TOTAL</b>	 "Réglages professionnels", page 94
(1) Le paramètre ne s'affiche que si le paramètre <b>INSTALLATION</b> est réglé sur <b>ETENDUE</b>			

### 5.9.7. Raccordement de deux circuits chauffage et d'un ballon eau chaude sanitaire

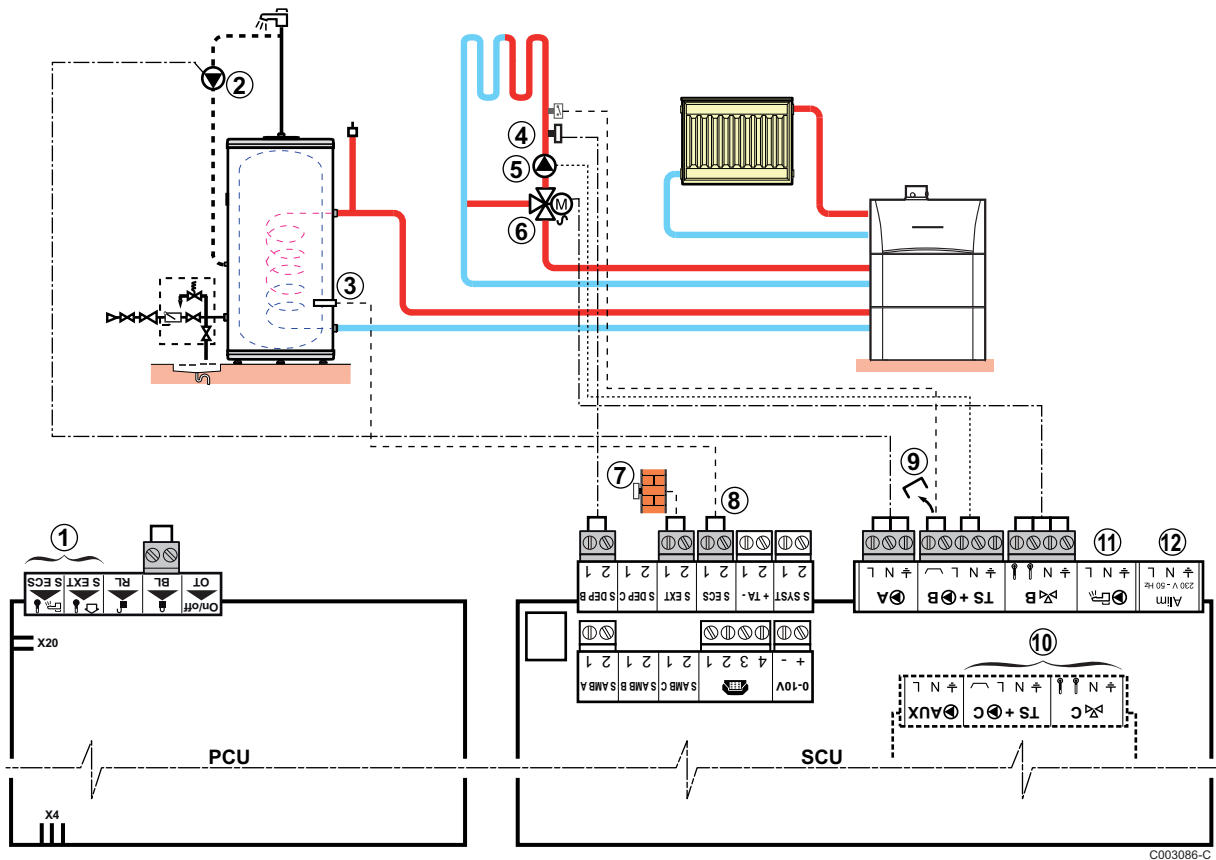

- ① Ne rien raccorder sur le bornier.
- ② Raccorder la pompe de bouclage sanitaire sur la sortie **A**
- ③ Raccorder la sonde ECS (Colis AD212).
- ④ Raccorder la sonde départ vanne 3 voies (circuit **B**).
- ⑤ Raccorder le circulateur de chauffage (circuit **B**).
- ⑥ Raccorder la vanne 3 voies (circuit **B**).
- ⑦ Raccorder la sonde extérieure.
- ⑧ Raccorder l'anode du ballon.

**ATTENTION**

- ▶ Si le ballon est équipé d'une anode à courant imposé Titan Active System®, brancher l'anode sur l'entrée (+ TA sur l'anode, - sur la cuve).
- ▶ Si le ballon n'est pas équipé d'anode à courant imposé, mettre en place le connecteur de simulation (livré avec la sonde ECS - colis AD212).



- ① Ne rien raccorder sur le bornier.
- ② Raccorder la station solaire aux capteurs solaires.
- ③ Sonde capteur solaire.
- ④ Raccorder la pompe chauffage (Circuit A).
- ⑤ Sonde extérieure.
- ⑥ Ballon tampon.
- ⑦ Raccorder la sonde du ballon tampon (Colis AD250).
- ⑧ Raccorder la sonde ECS (Colis AD212).
- ⑨ Raccorder l'anode du ballon.



Si le ballon n'est pas équipé d'anode à courant imposé, mettre en place le connecteur de simulation (livré avec la sonde ECS - colis AD212).

- ⑩ Ne rien raccorder sur le bornier.

Réglages à effectuer pour ce type d'installation			
Paramètres	Accès	Réglages à effectuer	Voir chapitre
<b>INSTALLATION</b>	Niveau installateur Menu <b>#SYSTEME</b>	<b>ETENDUE</b>	"Afficher les paramètres du mode étendu", page 83 "Régler les paramètres spécifiques à l'installation", page 83
<b>E.SYST<sup>(1)</sup></b>	Niveau installateur Menu <b>#SYSTEME</b>	<b>BALLON TAMPON</b>	
<b>S.ECS<sup>(1)</sup></b>	Niveau installateur Menu <b>#SYSTEME</b>	<b>POMPE</b>	
<b>POMPE CHAUDIERE</b>	Niveau installateur Menu <b>#SYSTEME</b>	<b>TOUT</b>	

(1) Le paramètre ne s'affiche que si le paramètre **INSTALLATION** est réglé sur **ETENDUE**





La partie ECS est maintenue à la consigne ECS par la chaudière.  
 La zone chauffage est maintenue à la consigne calculée en fonction de la température extérieure. La zone est réchauffée quand la température sonde tampon chauffage ⑦ passe en-dessous de la consigne calculée -6 °C. Le réchauffage de la zone chauffage s'arrête quand la température tampon chauffage passe au-dessus de la consigne calculée.

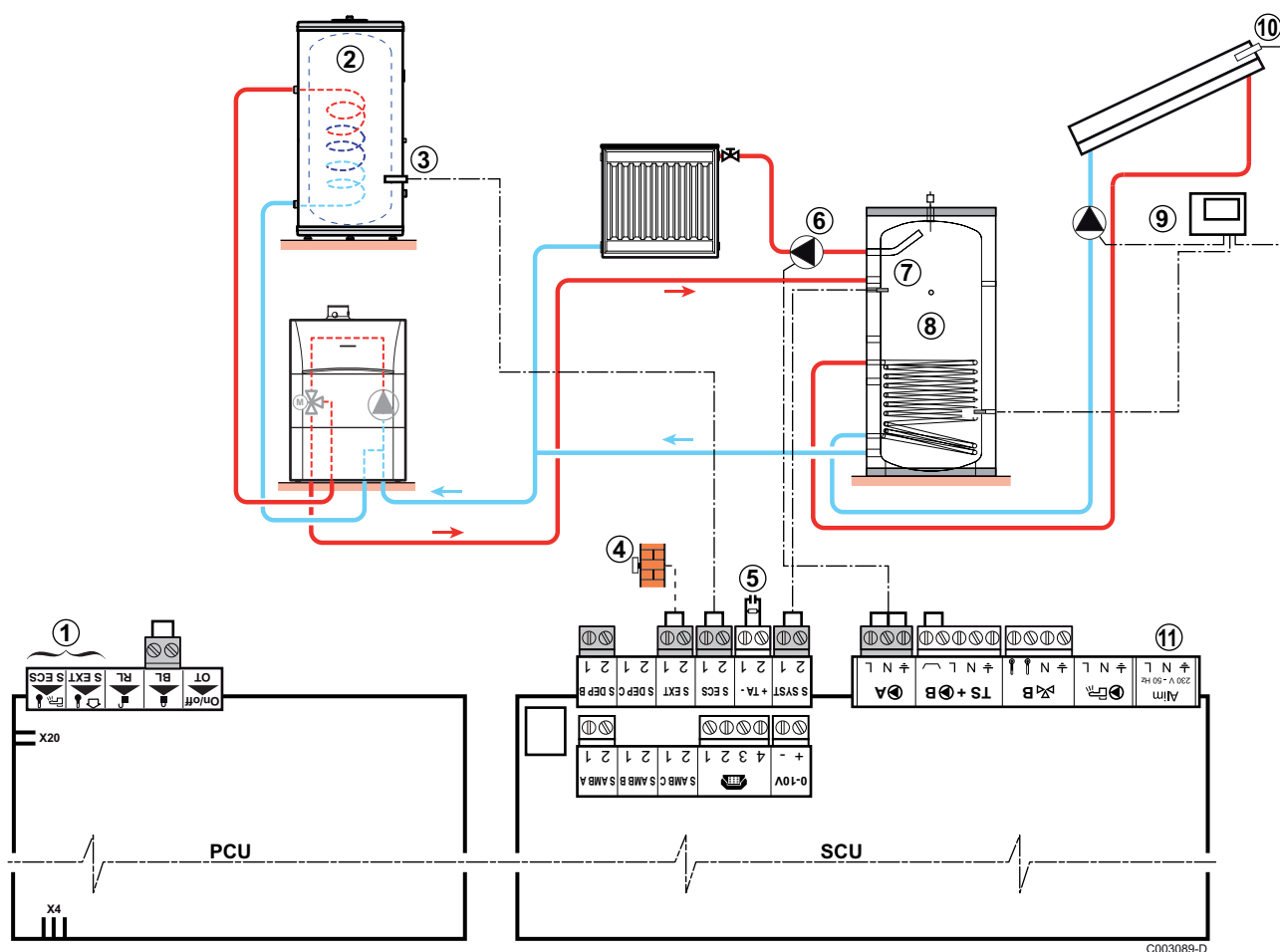

## ■ Ballon tampon PS et ballon ECS raccordé à la chaudière



- ① Ne rien raccorder sur le bornier.
- ② Raccorder un préparateur d'eau chaude sanitaire si le ballon tampon ⑧ ne sert qu'au chauffage.
- ③ Raccorder la sonde ECS (Colis AD212).
- ④ Sonde extérieure.
- ⑤ Raccorder l'anode du ballon.
  - i** Si le ballon n'est pas équipé d'anode à courant imposé, mettre en place le connecteur de simulation (livré avec la sonde ECS - colis AD212).
- ⑥ Raccorder la pompe chauffage (Circuit **A**).
- ⑦ Raccorder la sonde du ballon tampon.
- ⑧ Ballon tampon.
- ⑨ Raccorder la station solaire aux capteurs solaires.
- ⑩ Sonde capteur solaire.
- ⑪ Ne rien raccorder sur le bornier.

Réglages à effectuer pour ce type d'installation			
Paramètres	Accès	Réglages à effectuer	Voir chapitre
<b>INSTALLATION</b>	Niveau installateur Menu <b>#SYSTEME</b>	<b>ETENDUE</b>	 "Afficher les paramètres du mode étendu", page 83
<b>E.SYST<sup>(1)</sup></b>	Niveau installateur Menu <b>#SYSTEME</b>	<b>BALLON TAMPON</b>	 "Régler les paramètres spécifiques à l'installation", page 83
<b>POMPE CHAUDIERE</b>	Niveau installateur Menu <b>#SYSTEME</b>	<b>TOUT</b>	

(1) Le paramètre ne s'affiche que si le paramètre **INSTALLATION** est réglé sur **ETENDUE**



La partie ECS est maintenue à la consigne ECS par la chaudière.

La zone chauffage est maintenue à la consigne calculée en fonction de la température extérieure. La zone est réchauffée quand la température sonde tampon chauffage passe en-dessous de la consigne calculée -6 °C. Le réchauffage de la zone chauffage s'arrête quand la température tampon chauffage passe au-dessus de la consigne calculée.

#### ■ Ballon tampon PS et ballon ECS raccordé au ballon tampon

La chaudière ne démarre en production eau chaude sanitaire que si le ballon tampon n'est pas assez chaud pour garantir la charge du ballon sanitaire.

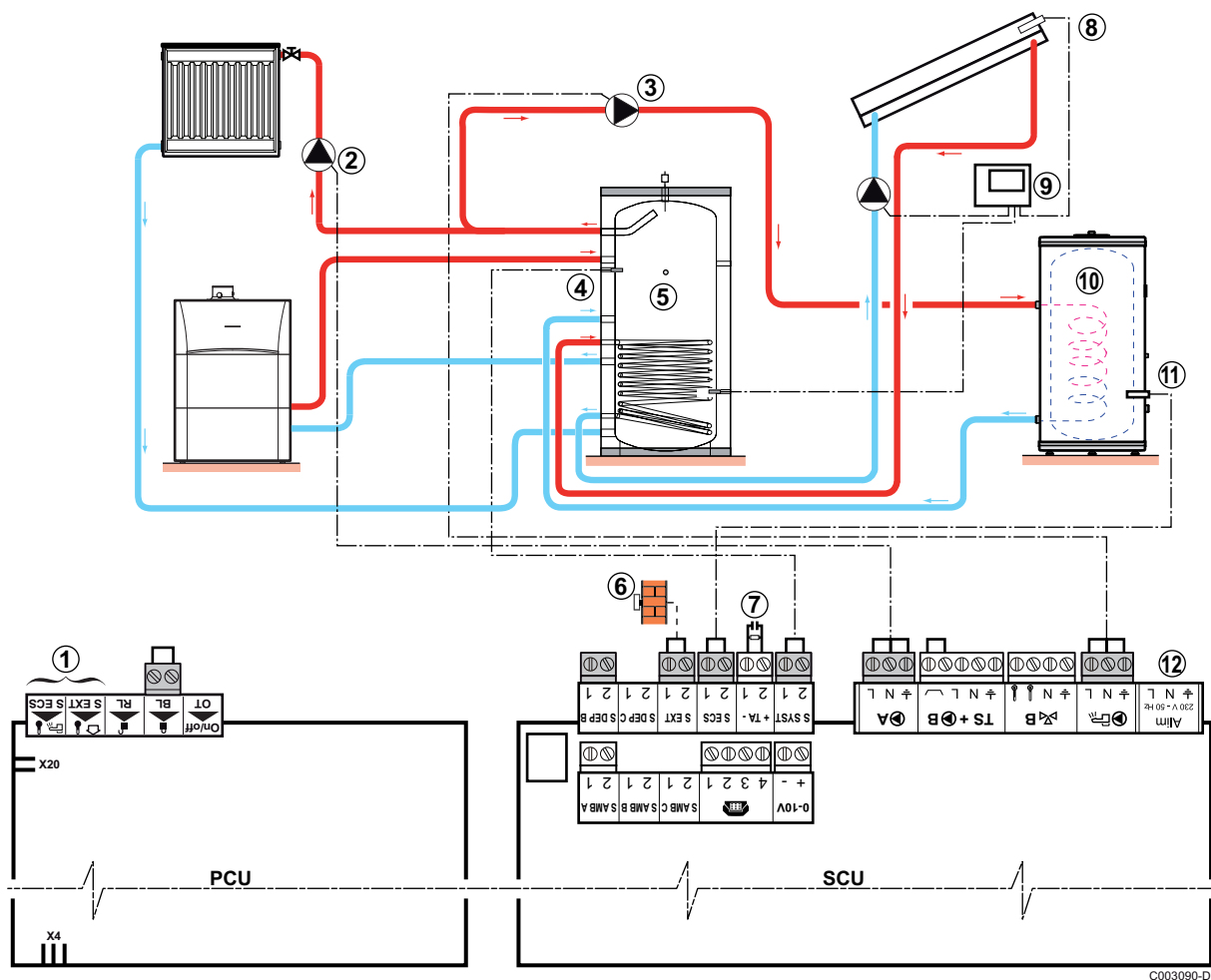

- ① Ne rien raccorder sur le bornier.
- ② Raccorder la pompe chauffage (Circuit A).
- ③ Pompe de charge eau chaude sanitaire
- ④ Sonde ballon tampon
- ⑤ Ballon tampon.
- ⑥ Sonde extérieure
- ⑦ Raccorder l'anode du ballon.
  - i** Si le ballon n'est pas équipé d'anode à courant imposé, mettre en place le connecteur de simulation (livré avec la sonde ECS - colis AD212).
- ⑧ Sonde capteur solaire.
- ⑨ Raccorder la station solaire aux capteurs solaires.
- ⑩ Ballon d'eau chaude sanitaire. Raccorder la sonde ECS.
- ⑪ Sonde eau chaude sanitaire
- ⑫ Ne rien raccorder sur le bornier.

Réglages à effectuer pour ce type d'installation			
Paramètres	Accès	Réglages à effectuer	Voir chapitre
INSTALLATION	Niveau installateur Menu #SYSTEME	ETENDUE	"Afficher les paramètres du mode étendu", page 83  "Régler les paramètres spécifiques à l'installation", page 83
E.SYST <sup>(1)</sup>	Niveau installateur Menu #SYSTEME	BAL.TAMP+ECS	
S.ECS <sup>(1)</sup>	Niveau installateur Menu #SYSTEME	POMPE	
POMPE CHAUDIERE	Niveau installateur Menu #SYSTEME	TOUT	

(1) Le paramètre ne s'affiche que si le paramètre **INSTALLATION** est réglé sur **ETENDUE**



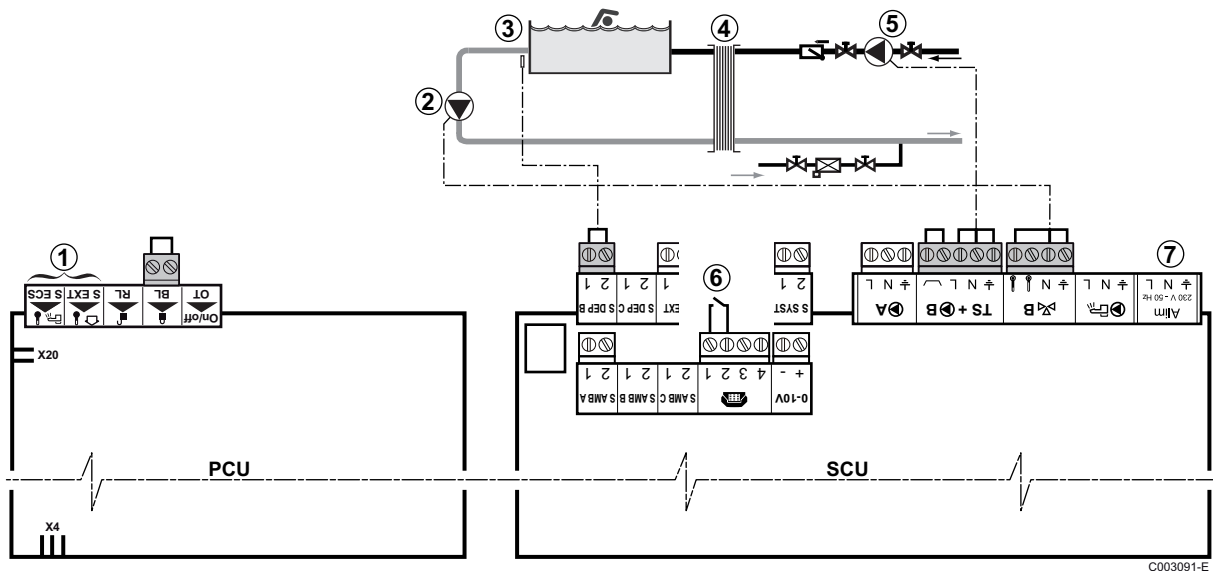

Le ballon sanitaire est chargé à partir du ballon tampon. Si durant une charge sanitaire la température du ballon tampon passe sous la consigne primaire ECS (paramètre TEMP.PRIM.ECS), la chaudière maintient ce dernier en température pour garantir la charge du ballon sanitaire. La zone chauffage est maintenue à la consigne calculée en fonction de la température extérieure. La zone est réchauffée quand la température sonde tampon chauffage passe en-dessous de la consigne calculée -6 °C. Le réchauffage de la zone chauffage s'arrête quand la température tampon chauffage passe au-dessus de la consigne calculée.

### 5.9.9. Raccordement d'une piscine



- ① Ne rien raccorder sur le bornier.
- ② Raccorder la pompe secondaire piscine.
- ③ Raccorder la sonde piscine.
- ④ Echangeur à plaques.
- ⑤ Raccorder la pompe primaire piscine.

- ⑥ Commande de coupure de chauffe de la piscine
- **i** Lorsque le paramètre **E.TEL:** est réglé sur **TOR.B**, la piscine n'est plus réchauffée quand le contact est ouvert (réglage d'usine), seul l'antigel reste assuré.  
Le sens du contact reste réglable par le paramètre **CTC.TEL**.
- ⑦ Ne rien raccorder sur le bornier.

Réglages à effectuer pour ce type d'installation			
Paramètres	Accès	Réglages à effectuer	Voir chapitre
<b>INSTALLATION</b>	Niveau installateur Menu <b>#SYSTEME</b>	<b>ETENDUE</b>	 "Afficher les paramètres du mode étendu", page 83
<b>CIRC.B</b>	Niveau installateur Menu <b>#SYSTEME</b>	<b>PISCINE</b>	 "Régler les paramètres spécifiques à l'installation", page 83
Si <b>E. TEL:</b> est utilisé <b>E.TEL</b>	Niveau installateur Menu <b>#SYSTEME</b>	<b>TOR B</b>	
<b>MAX. CIRC. B</b>	Niveau installateur Menu <b>#SECONDAIRE LIMITES</b>	Régler la valeur de <b>MAX.CIRC.B</b> à la température correspondant aux besoins de l'échangeur	 "Réglages professionnels", page 94

## ■ Pilotage du circuit piscine

La régulation permet de piloter un circuit piscine dans deux cas :

### Cas 1 : La régulation régule le circuit primaire (chaudière/échangeur) et le circuit secondaire (échangeur/bassin).

- ▶ Brancher la pompe du circuit primaire (chaudière/échangeur) sur la sortie **ⓁB** du bornier de raccordement. La température **MAX.CIRC.B** est alors assurée durant les périodes confort du programme **B** en été comme en hiver.
- ▶ Brancher la sonde piscine (colis AD212) sur l'entrée **S DEP B** du bornier de raccordement.
- ▶ Régler la consigne de la sonde piscine à l'aide de la touche **↓** dans la plage 5 - 39°C.

### Cas 2 : La piscine dispose déjà d'un système de régulation que l'on souhaite conserver. La régulation régule uniquement le circuit primaire (chaudière/échangeur).

- ▶ Brancher la pompe du circuit primaire (chaudière/échangeur) sur la sortie **ⓁB** du bornier de raccordement.  
La température **MAX.CIRC.B** est alors assurée durant les périodes confort du programme **B** en été comme en hiver.

**i** La piscine peut aussi être raccordée sur le circuit **C** en ajoutant l'option AD249 :

- ▶ Effectuer les branchements sur les borniers repérés **C**.
- ▶ Régler les paramètres du circuit **C**.

**■ Programmation horaire de la pompe du circuit secondaire**

La pompe secondaire fonctionne durant les périodes confort du programme **B** en été comme en hiver.

**■ Mise à l'arrêt**

Pour l'hivernage de votre piscine, contacter votre pisciniste.

**5.9.10. Raccordement d'un ballon mixte**



En mode hiver, la chaudière réchauffe le ballon sanitaire. En mode été, le réchauffage du ballon est assuré par la résistance électrique.

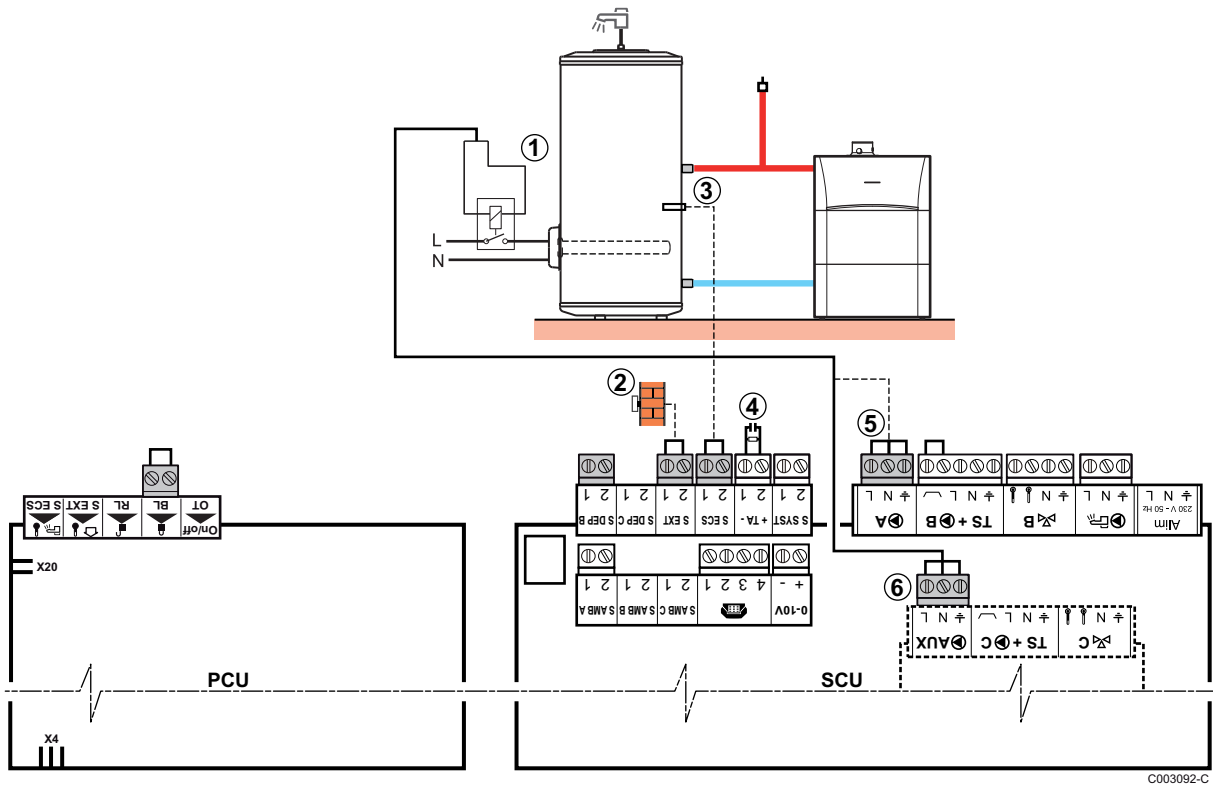

C003092-C

- ① Alimentation du relais de commande de la résistance électrique
- ② Raccorder la sonde extérieure
- ③ Raccorder la sonde ECS (Colis AD212).
- ④ Raccorder l'anode du ballon.



Si le ballon n'est pas équipé d'anode à courant imposé, mettre en place le connecteur de simulation (livré avec la sonde ECS - colis AD212).

- ⑤ Sortie circuit **A** - Possibilité de raccorder le ballon mixte (ou sur ⑥)

- ⑥ Possibilité de raccorder le ballon mixte (Avec l'option AD249) ou sur ⑤

Réglages à effectuer pour ce type d'installation			
Paramètres	Accès	Réglages à effectuer	Voir chapitre
<b>INSTALLATION</b>	Niveau installateur Menu #SYSTEME	<b>ETENDUE</b>	☞ "Afficher les paramètres du mode étendu", page 83
Si le ballon électrique est raccordé sur ▶A : <b>CIRC.A</b> <sup>(1)</sup>	Niveau installateur Menu #SYSTEME	<b>ECS ELEC</b>	☞ "Régler les paramètres spécifiques à l'installation", page 83
Si le ballon électrique est raccordé sur ▶AUX : <b>S.AUX</b> <sup>(1)</sup>	Niveau installateur Menu #SYSTEME	<b>ECS ELEC</b>	

(1) Le paramètre ne s'affiche que si le paramètre **INSTALLATION** est réglé sur **ETENDUE**

### 5.9.11. Raccordement des options

Exemple : module de télésurveillance vocal TELCOM, commandes à distances pour circuits A et B, deuxième ballon sanitaire

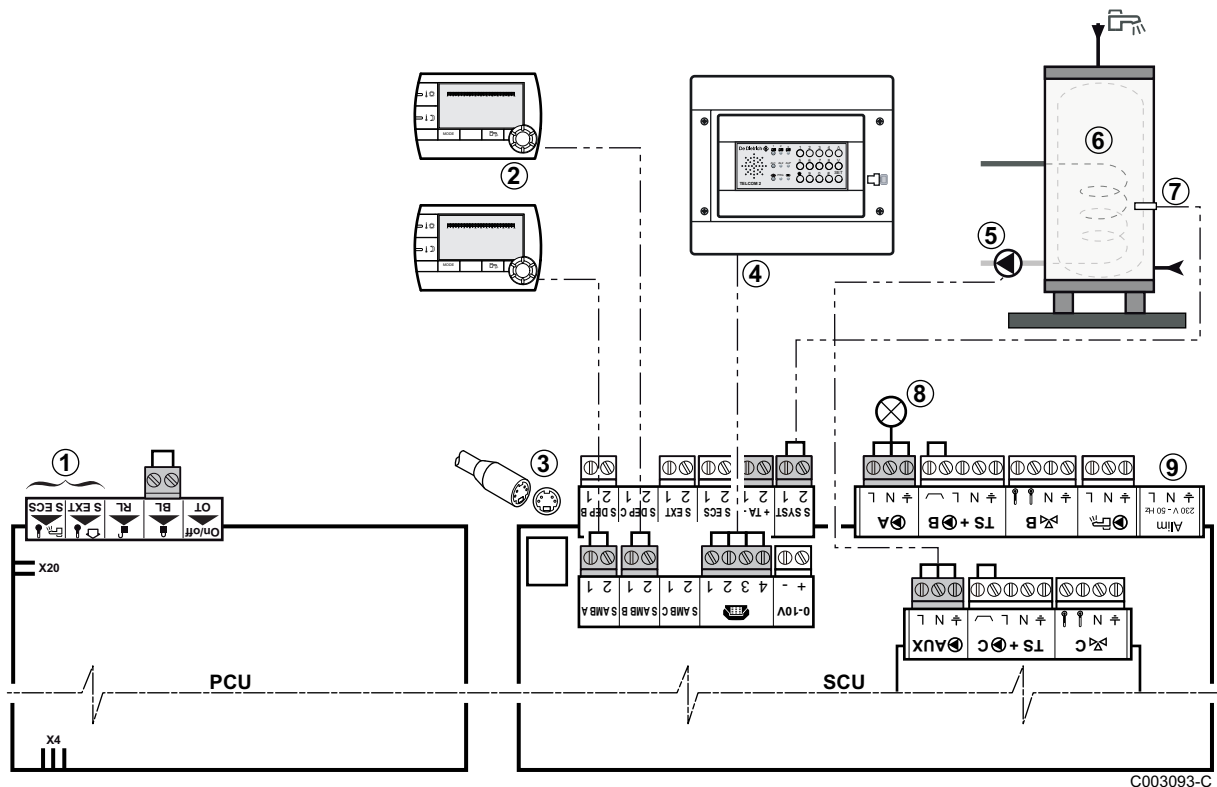

- ① Ne rien raccorder sur le bornier.
- ② Raccorder la commande à distance (Colis AD258).
- ③ Raccordement BUS cascade, VM
- ④ Raccorder le module de télésurveillance vocal TELCOM (selon disponibilité dans le pays).
- ⑤ Raccorder la pompe de charge du deuxième ballon.
- ⑥ Deuxième ballon d'eau chaude sanitaire
- ⑦ Raccorder la sonde ECS du deuxième ballon.

- ⑧ Voyant alarme
- ⑨ Ne rien raccorder sur le bornier.

Réglages à effectuer pour ce type d'installation			
Paramètres	Accès	Réglages à effectuer	Voir chapitre
<b>INSTALLATION</b>	Niveau installateur Menu <b>#SYSTEME</b>	<b>ETENDUE</b>	☞ "Afficher les paramètres du mode étendu", page 83
<b>S.POMPE A<sup>(1)</sup></b>	Niveau installateur Menu <b>#SYSTEME</b>	<b>DEFAUT</b>	☞ "Régler les paramètres spécifiques à l'installation", page 83
Si deuxième ballon raccordé : <b>S.AUX<sup>(1)</sup></b>	Niveau installateur Menu <b>#SYSTEME</b>	<b>ECS</b>	

(1) Le paramètre ne s'affiche que si le paramètre **INSTALLATION** est réglé sur **ETENDUE**

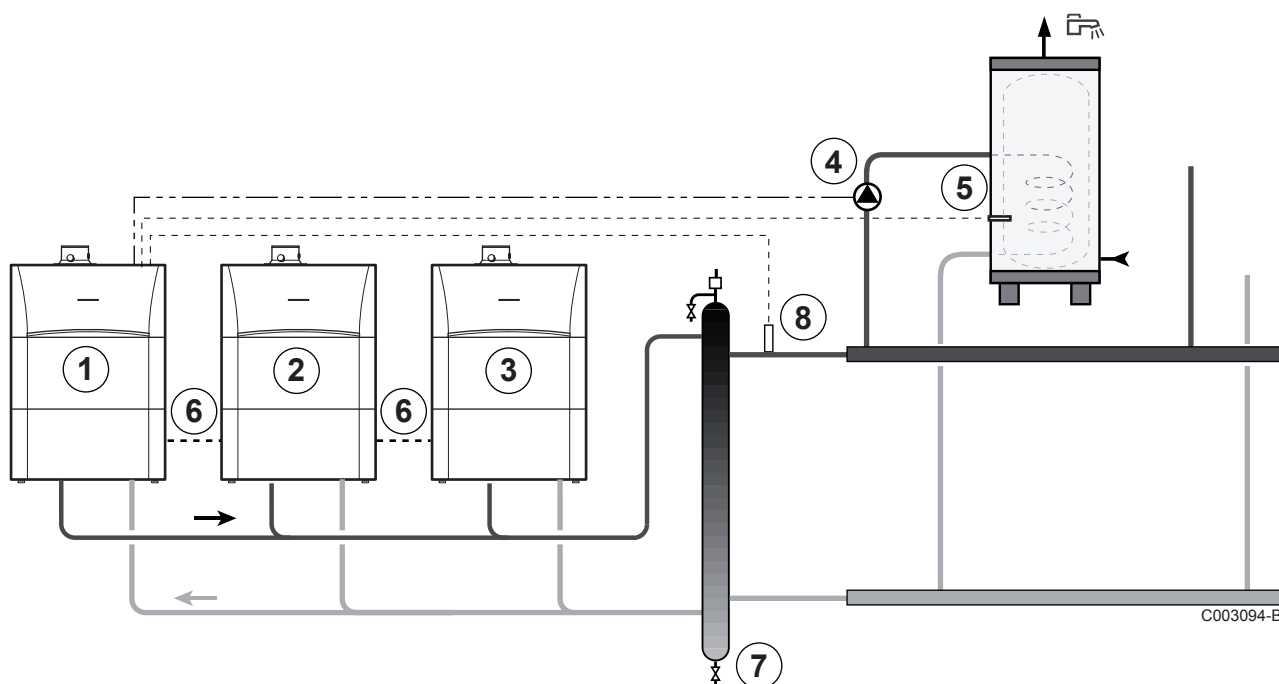

### 5.9.12. Raccordement en cascade

#### ■ Préparateur ECS après la bouteille de découplage





- ① Chaudière pilote
- ② Chaudière suiveuse 2
- ③ Chaudière suiveuse 3
- ④ Pompe de charge eau chaude sanitaire
- ⑤ Raccorder la sonde ECS (Colis AD212)
- ⑥ Câble **BUS**
- ⑦ Bouteille de découplage
- ⑧ Sonde départ cascade  
Brancher la sonde sur le bornier **S SYST** de la chaudière pilote.



Réglages à effectuer pour ce type d'installation : Chaudière pilote			
Paramètres	Accès	Réglages à effectuer	Voir chapitre
INSTALLATION	Niveau installateur Menu #SYSTEME	ETENDUE	 "Afficher les paramètres du mode étendu", page 83
S.ECS <sup>(1)</sup>	Niveau installateur Menu #SYSTEME	POMPE	 "Régler les paramètres spécifiques à l'installation", page 83
CASCADE <sup>(1)</sup>	Niveau installateur Menu #RESEAU	OUI	 "Configurer le réseau", page 103
REGUL. MAITRESSE <sup>(1)</sup>	Niveau installateur Menu #RESEAU	OUI	
RESEAU SYSTÈME <sup>(1)</sup>	Niveau installateur Menu #RESEAU	AJOUT GENE MANU	

(1) Le paramètre ne s'affiche que si le paramètre **INSTALLATION** est réglé sur **ETENDUE**

Réglages à effectuer pour ce type d'installation : Chaudières suiveuses			
Paramètres	Accès	Réglages à effectuer	Voir chapitre
INSTALLATION	Niveau installateur Menu #SYSTEME	ETENDUE	 "Afficher les paramètres du mode étendu", page 83
CASCADE <sup>(1)</sup>	Niveau installateur Menu #RESEAU	OUI	 "Configurer le réseau", page 103
REGUL. MAITRESSE <sup>(1)</sup>	Niveau installateur Menu #RESEAU	NON	
NUMERO ESCLAVE <sup>(1)</sup>	Niveau installateur Menu #RESEAU	2, 3, ...	

(1) Le paramètre ne s'affiche que si le paramètre **INSTALLATION** est réglé sur **ETENDUE**

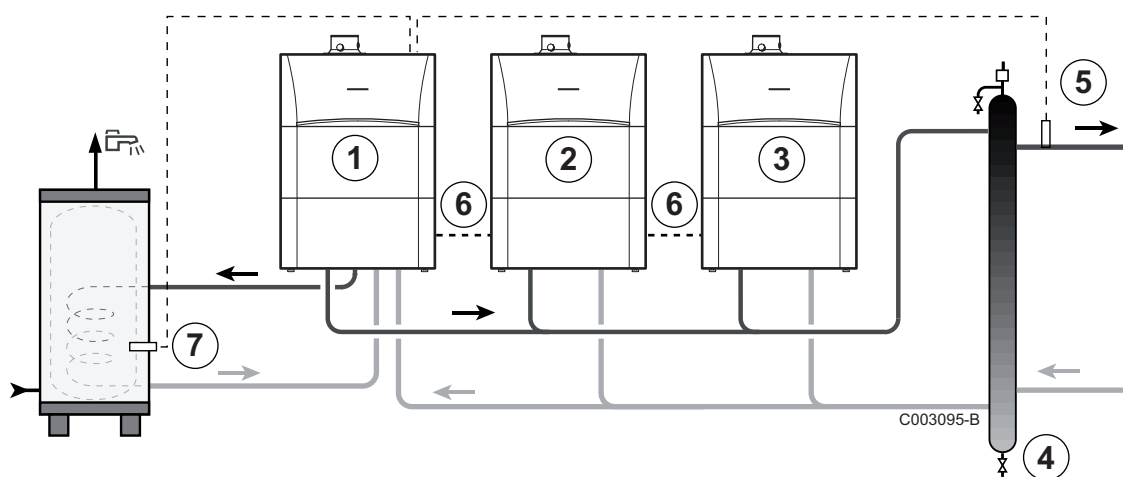

 Dans ce cas, l'ensemble des chaudières assure la production d'eau chaude sanitaire.

■ Préparateur ECS sur chaudière pilote





- ① Chaudière pilote
- ② Chaudière suiveuse 2
- ③ Chaudière suiveuse 3
- ④ Bouteille de découplage

- ⑤ Sonde départ cascade  
Brancher la sonde sur le bornier **S SYST** de la chaudière pilote.
- ⑥ Câble **BUS**
- ⑦ Raccorder la sonde ECS (Colis AD212)

Réglages à effectuer pour ce type d'installation : Chaudière pilote			
Paramètres	Accès	Réglages à effectuer	Voir chapitre
<b>INSTALLATION</b>	Niveau installateur Menu <b>#SYSTEME</b>	<b>ETENDUE</b>	 "Afficher les paramètres du mode étendu", page 83
<b>S.ECS</b> <sup>(1)</sup>	Niveau installateur Menu <b>#SYSTEME</b>	<b>VI</b>	 "Régler les paramètres spécifiques à l'installation", page 83
<b>CASCADE</b> <sup>(1)</sup>	Niveau installateur Menu <b>#RESEAU</b>	<b>OUI</b>	 "Configurer le réseau", page 103
<b>REGUL. MAITRESSE</b> <sup>(1)</sup>	Niveau installateur Menu <b>#RESEAU</b>	<b>OUI</b>	
<b>RESEAU SYSTÈME</b> <sup>(1)</sup>	Niveau installateur Menu <b>#RESEAU</b>	<b>AJOUT GENE MANU</b>	

(1) Le paramètre ne s'affiche que si le paramètre **INSTALLATION** est réglé sur **ETENDUE**

Réglages à effectuer pour ce type d'installation : Chaudières suiveuses			
Paramètres	Accès	Réglages à effectuer	Voir chapitre
<b>INSTALLATION</b>	Niveau installateur Menu <b>#SYSTEME</b>	<b>ETENDUE</b>	 "Afficher les paramètres du mode étendu", page 83
<b>CASCADE</b> <sup>(1)</sup>	Niveau installateur Menu <b>#RESEAU</b>	<b>OUI</b>	 "Configurer le réseau", page 103
<b>REGUL. MAITRESSE</b> <sup>(1)</sup>	Niveau installateur Menu <b>#RESEAU</b>	<b>NON</b>	
<b>NUMERO ESCLAVE</b> <sup>(1)</sup>	Niveau installateur Menu <b>#RESEAU</b>	2, 3, ...	

(1) Le paramètre ne s'affiche que si le paramètre **INSTALLATION** est réglé sur **ETENDUE**



Dans ce cas, seule la chaudière pilote assure la production d'eau chaude sanitaire. Les chaudières suiveuses continuent à fonctionner en mode chauffage.

# 5.10 Schéma électrique

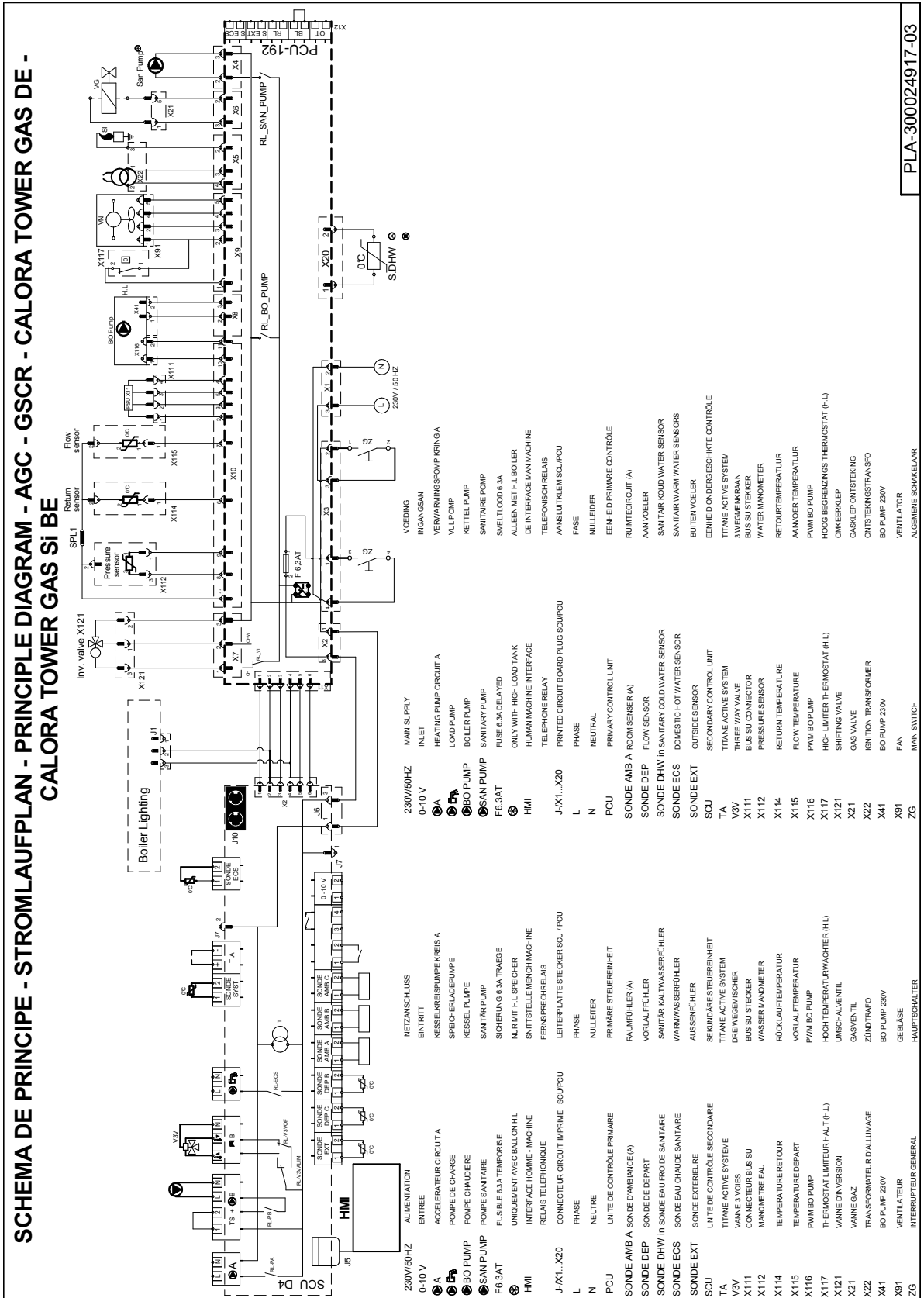

PLA-300024917-03

230V / 50Hz	Alimentation	N	Neutre	X112	Manomètre eau
0-10 V	Entrée	PCU	Unité de contrôle primaire	X114	Température de retour
ⓂA	Pompe circuit A	SONDE AMB A	Sonde d'ambiance pour circuit A	X115	Température de départ
Ⓜ	Pompe de charge	SONDE DEP	Sonde départ	X116	PWM BO PUMP
ⓂBO PUMP	Pompe chaudière	SONDE DHW in	Sonde eau chaude sanitaire	X117	Thermostat limiteur haut
ⓂSAN PUMP	Pompe sanitaire	SONDE ECS	Sonde eau chaude sanitaire	X121	Vanne d'inversion
F6.3AT	Fusible temporisé 6.3A	SONDE EXT	Sonde extérieure	X21	Vanne gaz
*	Uniquement avec ballon HL	SCU	Unité de contrôle secondaire	X22	Transformateur d'allumage
HMI	Interface de commande	TA	Titane Active Systeme	X41	BO PUMP 230V
☎	Relais téléphonique	V3V	Vanne 3 voies	X91	Ventilateur
J - / X1...X20	Connecteur circuit imprimé SCU / PCU	X111	Connecteur bus SU	ZG	Interrupteur général
L	Phase				

## 5.11 Remplissage de l'installation

### 5.11.1. Traitement de l'eau

Dans de nombreux cas, la chaudière et l'installation de chauffage central peuvent être remplies avec de l'eau du robinet normal et aucun traitement de l'eau ne sera nécessaire.



#### AVERTISSEMENT

Ne pas ajouter de produits chimiques à l'eau de chauffage central sans avoir consulté votre fournisseur. Par exemple: antigel, adoucisseurs d'eau, produits pour augmenter ou réduire la valeur pH, additifs chimiques et/ou inhibiteurs. Ceux-ci peuvent provoquer des défauts sur la chaudière et endommager l'échangeur thermique.



- ▶ Pour l'eau non traitée, la valeur pH de l'eau d'installation doit être entre 7 et 9 et pour l'eau traitée entre 7 et 8,5.
- ▶ La dureté maximale de l'eau de l'installation doit être comprise entre 0,5 - 20,0 °dH (En fonction de la puissance totale de l'installation).
- ▶ Pour plus d'informations, se reporter au document règle de qualité de l'eau. Les règles données dans ce document doivent être respectées.

### 5.11.2. Remplissage de l'installation

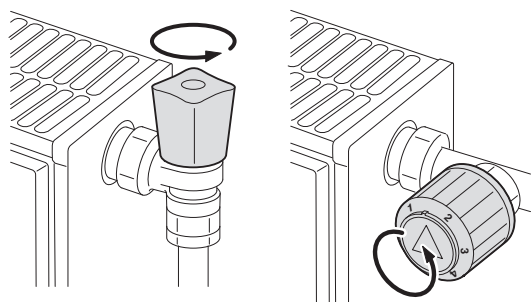

T000181-B



#### ATTENTION

Avant le remplissage, ouvrir les robinets de tous les radiateurs de l'installation.



Pour avoir la possibilité de lire la pression hydraulique sur l'afficheur, il faut mettre la chaudière en marche.

1. Ouvrir les vannes d'entrée eau froide et départ chauffage.
2. Ouvrir le robinet de remplissage / de vidange de l'installation de chauffage.
3. Refermer le robinet de remplissage lorsque le manomètre indique une pression de 2 bar.
4. Vérifier l'étanchéité des raccordements côté eau.



T001507-B

# 6 Mise en service

## 6.1 Tableau de commande

### 6.1.1. Description des touches

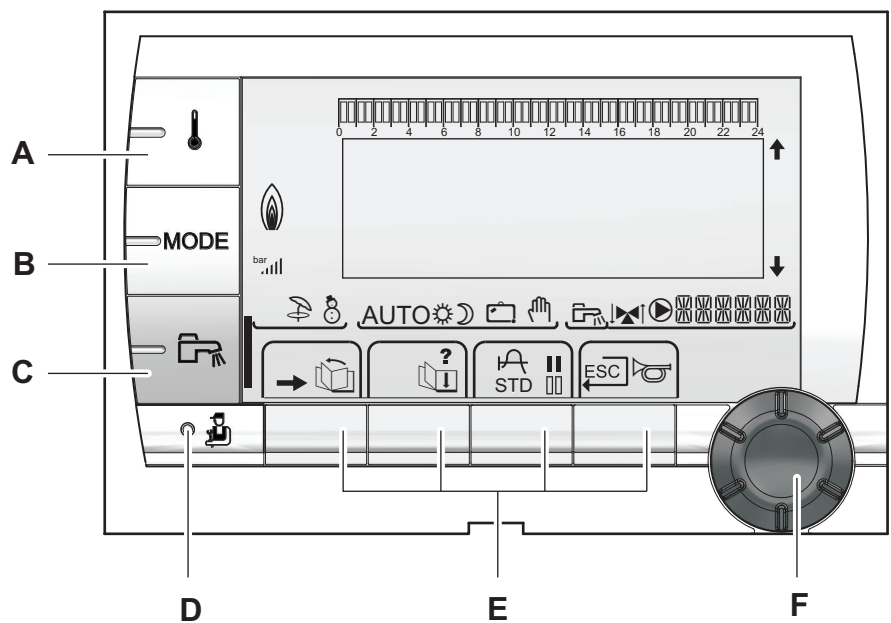



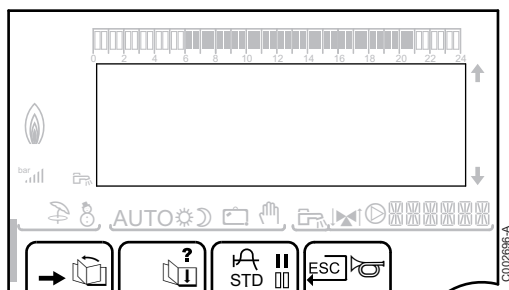

- A** Touche de réglage des températures (chauffage, ECS, piscine)
- B** Touche de sélection du mode de fonctionnement
- C** Touche de dérogation ECS
- D** Touche d'accès aux paramètres réservés au professionnel
- E** Touches dont la fonction varie au fur et à mesure des sélections
- F** Bouton de réglage rotatif :
  - ▶ Tourner le bouton rotatif pour faire défiler les menus ou modifier une valeur
  - ▶ Appuyer sur le bouton rotatif pour accéder au menu sélectionné ou valider une modification de valeur

## 6.1.2. Description de l'afficheur





### ■ Fonctions des touches

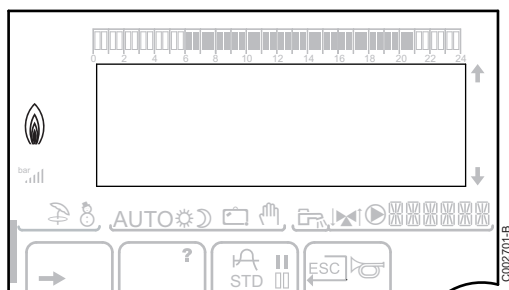

- Accès aux différents menus
-  Permet de faire défiler les menus
-  Permet de faire défiler les paramètres
- ? Le symbole s'affiche lorsqu'une aide est disponible
-  Permet d'afficher la courbe du paramètre sélectionné
- STD** Réinitialisation des programmes horaires
- ||** Sélection en mode confort ou sélection des jours à programmer
- |||** Sélection en mode réduit ou désélection des jours à programmer
-  Retour au niveau précédent
- ESC** Retour au niveau précédent sans enregistrer les modifications effectuées
-  Réarmement manuel

### ■ Niveau de puissance de la flamme



-  C0002705-A Le symbole complet clignote : Le brûleur démarre mais la flamme n'est pas encore présente
-  C0002704-A Une partie du symbole clignote : La puissance augmente
-  C0002703-A Le symbole est fixe : La puissance demandée est atteinte
-  C0002702-A Une partie du symbole clignote : La puissance diminue

## ■ Solaire (Si raccordé)

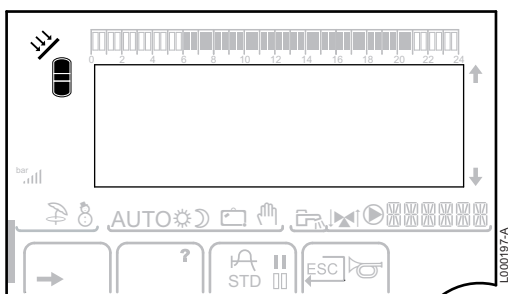

La pompe de charge solaire tourne



La partie haute du ballon est réchauffée à la consigne ballon



L'ensemble du ballon est réchauffé à la consigne ballon



L'ensemble du ballon est réchauffé à la consigne ballon solaire



Le ballon n'est pas chargé - Présence de la régulation solaire

## ■ Modes de fonctionnement

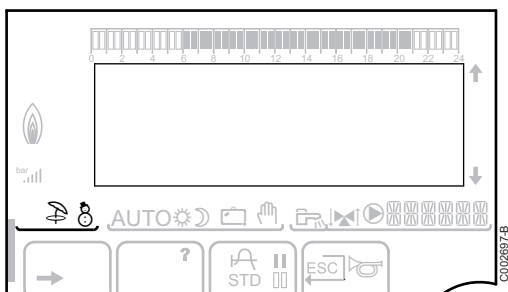

Mode ETE : Le chauffage est arrêté. L'eau chaude sanitaire reste assurée



Mode HIVER : Chauffage et eau chaude sanitaire fonctionnent

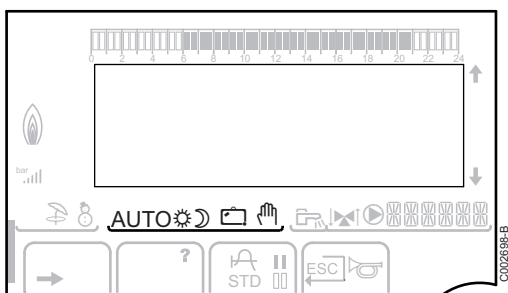

### AUTO

Fonctionnement en mode automatique selon la programmation horaire



Mode Confort : Le symbole s'affiche lorsqu'une dérogation JOUR (confort) est activée

- ▶ Le symbole clignote : Dérogation temporaire
- ▶ Le symbole est fixe : Dérogation permanente



Mode Réduit : Le symbole s'affiche lorsqu'une dérogation NUIT (réduit) est activée

- ▶ Le symbole clignote : Dérogation temporaire
- ▶ Le symbole est fixe : Dérogation permanente



Mode Vacances : Le symbole s'affiche lorsqu'une dérogation VACANCES (antigel) est activée

- ▶ Le symbole clignote : Mode Vacances programmé
- ▶ Le symbole est fixe : Mode Vacances actif



Mode manuel : La chaudière travaille avec la consigne affichée. Toutes les pompes sont en marche. Les vannes 3 voies ne sont pas commandées.



## ■ Pression de l'installation

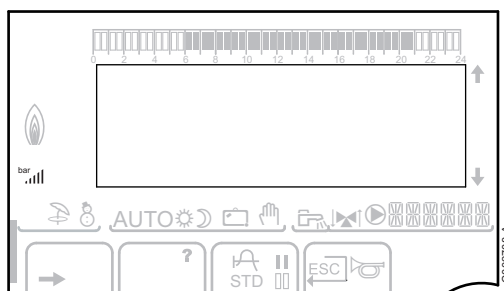

**bar**

Indicateur de pression : Le symbole s'affiche lorsqu'un capteur de pression d'eau est raccordé.

- ▶ Le symbole clignote : La pression d'eau est insuffisante.
- ▶ Le symbole est fixe : La pression d'eau est suffisante.

**■**

Niveau de la pression d'eau

- ▶ ■ : 0,9 à 1,1 bar
- ▶ ■■ : 1,2 à 1,5 bar
- ▶ ■■■ : 1,6 à 1,9 bar
- ▶ ■■■■ : 2,0 à 2,3 bar
- ▶ ■■■■■ : > 2,4 bar

## ■ Dérogation Eau Chaude Sanitaire

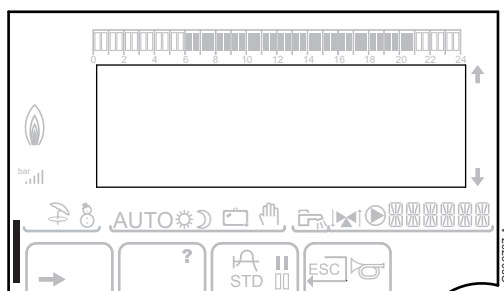

Une barre s'affiche lorsqu'une dérogation ECS est activée :

- ▶ La barre clignote : Dérogation temporaire
- ▶ La barre est fixe : Dérogation permanente

## ■ Autres informations

### 6.1.3. Accès aux différents niveaux de navigation

#### ■ Niveau utilisateur

Les informations et réglages du niveau Utilisateur sont accessibles à tout le monde.

1. Appuyer sur la touche →.

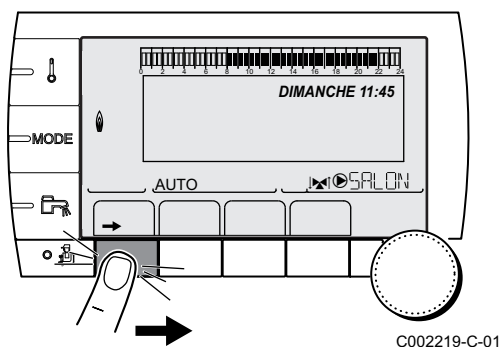

## ■ Niveau installateur

Les informations et réglages du niveau Installateur sont accessibles à des personnes averties.

1. Appuyer sur la touche →.

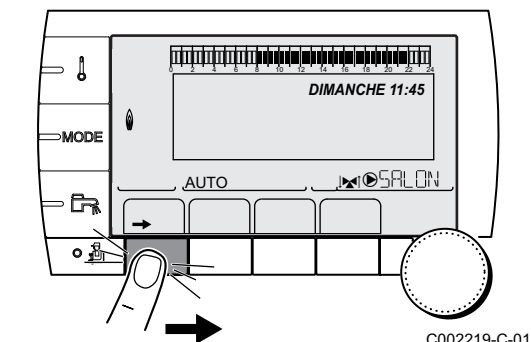

2. Appuyer sur la touche ⏸.



Il est aussi possible d'accéder au niveau installateur en appuyant uniquement sur la touche ⏸ pendant environ 5 secondes.

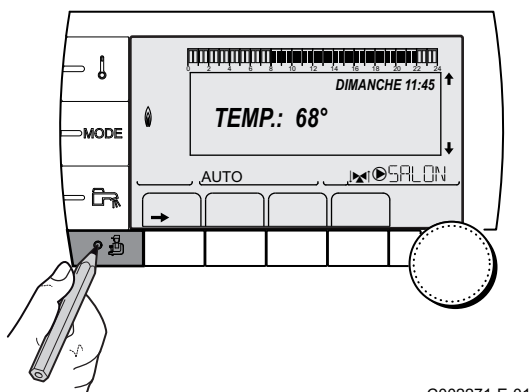

## ■ Niveau SAV

Les informations et réglages du niveau SAV sont accessibles au professionnel assurant le SAV.

1. Appuyer sur la touche →.

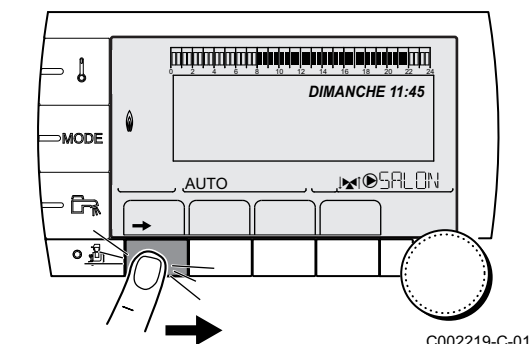

2. Appuyer sur la touche ⏸ pendant environ 5 secondes.



Il est aussi possible d'accéder au niveau SAV en appuyant uniquement sur la touche ⏸ pendant environ 10 secondes.

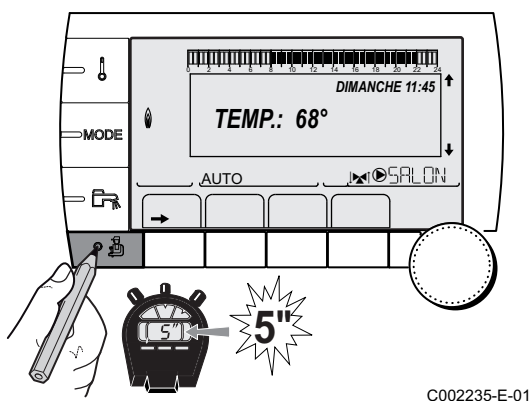

### 6.1.4. Navigation dans les menus

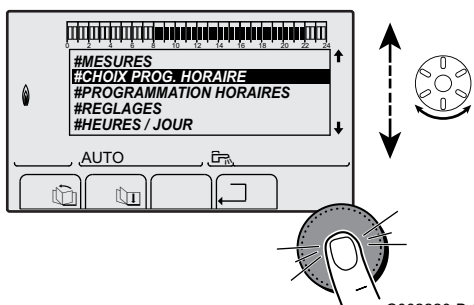

C002220-B-01

1. Pour sélectionner le menu souhaité, tourner le bouton rotatif.
2. Pour accéder au menu, appuyer sur le bouton rotatif.  
Pour revenir à l'affichage précédent, appuyer sur la touche □.

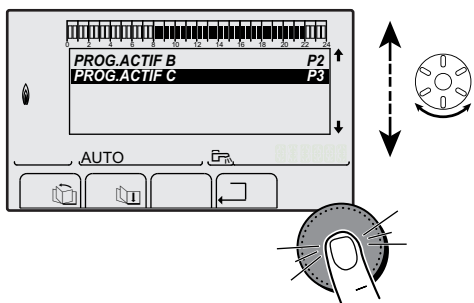

C002221-C-01

3. Pour sélectionner le paramètre souhaité, tourner le bouton rotatif.
4. Pour modifier le paramètre, appuyer sur le bouton rotatif.  
Pour revenir à l'affichage précédent, appuyer sur la touche □.

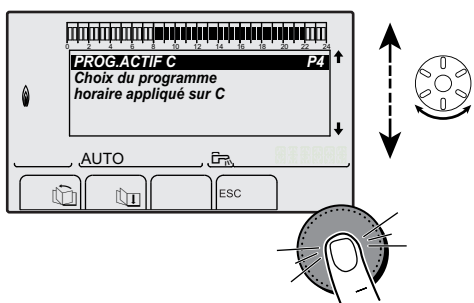

C002222-C-01

5. Pour modifier le paramètre, tourner le bouton rotatif.
6. Pour valider, appuyer sur le bouton rotatif.



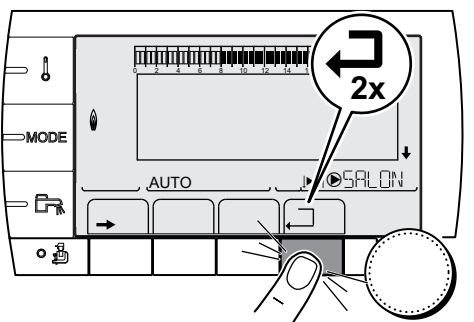

Pour annuler, appuyer sur la touche ESC.



C002224-C-01

7. Pour revenir à l'affichage principal, appuyer 2 fois sur la touche □.



Il est possible d'utiliser les touches  et  au lieu du bouton rotatif.

## 6.2 Points à vérifier avant la mise en service

---

### 6.2.1. Préparer la chaudière à sa mise en service

---



#### AVERTISSEMENT

Si le gaz fourni ne correspond pas aux gaz certifiés pour la chaudière, ne pas procéder à la mise en service.

#### Procédure de préparation à la mise en service de la chaudière :

- ▶ Vérifier que le type de gaz fourni correspond aux données figurant sur la plaquette signalétique de la chaudière.
- ▶ Contrôler le circuit gaz.
- ▶ Contrôler le circuit hydraulique.
- ▶ Contrôler la pression d'eau dans l'installation de chauffage.
- ▶ Vérifier les raccordements électriques du thermostat ainsi que ceux des autres composants externes.
- ▶ Contrôler les autres raccordements.
- ▶ Tester la chaudière à plein régime. Vérifier le réglage du rapport air / gaz.
- ▶ Tester la chaudière à régime réduit. Vérifier le réglage du rapport air / gaz.
- ▶ Travaux de finition.

### 6.2.2. Circuit gaz

---



#### AVERTISSEMENT

Il est formellement interdit d'intervenir sur le bloc gaz. Seule la vérification de l'équipement et des réglages est autorisée.

## ■ Démontage du capot du caisson étanche



### AVERTISSEMENT

S'assurer que la chaudière est hors tension.

1. Ouvrir les 2 clips de fixation situés sur l'avant.
2. Retirer le capot du caisson étanche.



### AVERTISSEMENT

Vérifier l'état du joint d'étanchéité lors du remontage du capot du caisson étanche.

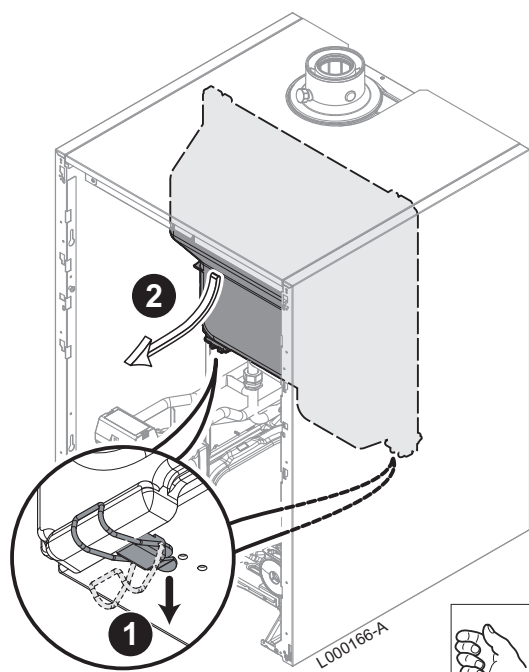

## ■ Vérification du circuit gaz



### AVERTISSEMENT

S'assurer que la chaudière est hors tension.

1. Retirer le panneau avant.
2. Retirer le capot du caisson étanche.  Voir chapitre : "Démontage du capot du caisson étanche", page 75

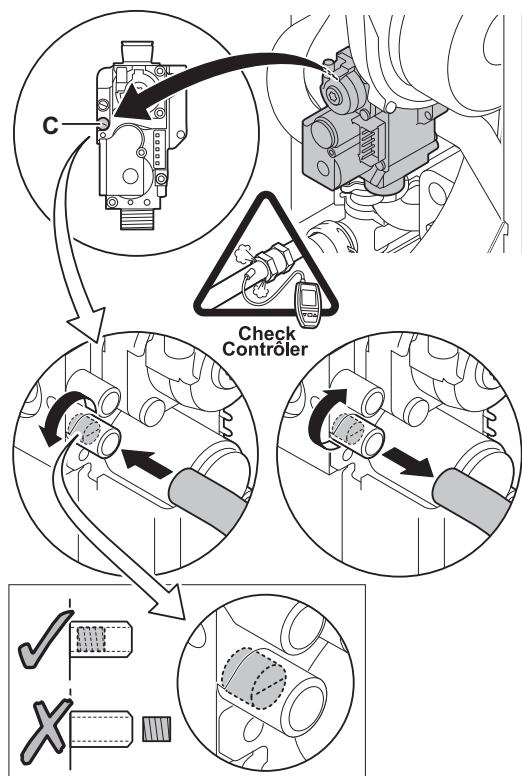

T001518-B

3. Ouvrir le robinet de gaz principal.
4. Vérifier la pression d'alimentation en gaz à la prise de pression **C** sur le bloc gaz.

**AVERTISSEMENT**

Pour connaître les types de gaz autorisés, voir chapitre : "Catégories de gaz", page 12

5. Vérifier l'étanchéité des raccordements gaz réalisés après le bloc gaz dans la chaudière.
6. Vérifier l'étanchéité de la conduite de gaz, robinetterie de gaz incluse. La pression d'essai ne doit pas dépasser 60 mbar.
7. Purger le tuyau d'alimentation gaz en dévissant la prise de pression sur le bloc gaz. Revisser la prise de pression lorsque le tuyau est suffisamment purgé.
8. Vérifier l'étanchéité des raccordements gaz dans la chaudière.

### 6.2.3. Circuit hydraulique

- ▶ Vérifier le siphon d'évacuation des condensats, il doit être rempli d'eau propre jusqu'au repère.
- ▶ Vérifier l'étanchéité hydraulique des raccordements.

### 6.2.4. Raccordements électriques

- ▶ Vérifier le raccordement électrique, notamment la mise à la terre.
- ▶ Vérifier les raccordements électriques du thermostat ainsi que ceux des autres composants externes.

## 6.3 Mise en service de l'appareil

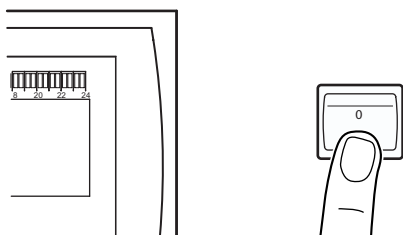

C003159-B

1. Ouvrir le robinet de gaz principal.
2. Mettre sous tension en activant l'interrupteur marche/arrêt de la chaudière.

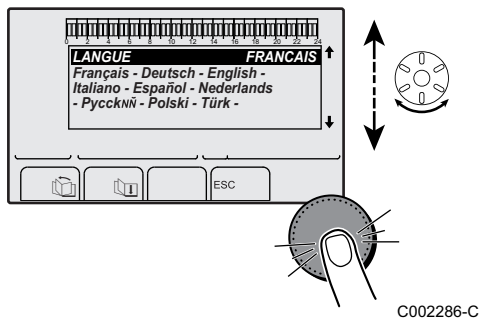

3. A la première mise sous tension, le paramètre **LANGUE** s'affiche. Sélectionner la langue souhaitée en tournant le bouton rotatif.
4. Pour valider, appuyer sur le bouton rotatif.

La chaudière commence un cycle de purge automatique qui dure environ 3 minutes et ce cycle de purge s'enclenche à chaque remise sous tension de la chaudière.



Lors de la première mise en service de la chaudière, l'éclairage du caisson peut être absent ou faible (autonomie maximale de la batterie non atteinte). L'autonomie maximale de la batterie sera atteinte lorsque la chaudière aura été mise sous tension pendant 24 heures.

#### Erreur au cours de la procédure de démarrage :

- ▶ Aucune information n'apparaît sur l'afficheur :
  - Vérifier la tension d'alimentation réseau
  - Vérifier les fusibles
  - Vérifier le raccordement du cordon d'alimentation sur le connecteur X1 de la carte électronique PCU
- ▶ En cas de problème, l'erreur s'affiche à l'écran.
  - ▶ Voir chapitre : "Messages (Code de type Bxx ou Mxx)", page 114

## 6.4 Réglages gaz

### 6.4.1. Adaptation à un autre gaz



#### AVERTISSEMENT

Seul un professionnel qualifié peut effectuer les opérations suivantes.

La chaudière est pré réglée en usine pour un fonctionnement aux gaz naturels H (G20) et L (G25).



#### AVERTISSEMENT

L'adaptation d'un gaz de deuxième famille à un gaz de troisième famille et réciproquement n'est pas autorisée. Seule la vérification de l'équipement et des réglages est autorisée.

Pour le fonctionnement à un autre groupe de gaz, effectuer les opérations suivantes :

- ▶ Pour le fonctionnement au propane, mettre en place le diaphragme.
- ▶ Régler la vitesse du ventilateur à l'aide des paramètres **MIN.VENT.**, **MAX.VENT.CHAUF**, **MAX.VENT.ECS** et **VIT.DEM** :
  - ☞ Voir chapitre : "Réglages professionnels", page 94
- ▶ Procéder au réglage du rapport air / gaz.
  - ☞ "Valeurs de contrôle et de réglage O<sub>2</sub> à charge complète", page 79
  - ☞ "Valeurs de contrôle et de réglage O<sub>2</sub> à faible charge", page 80
- ▶ Coller l'étiquette qui indique pour quel type de gaz la chaudière est équipée et réglée.

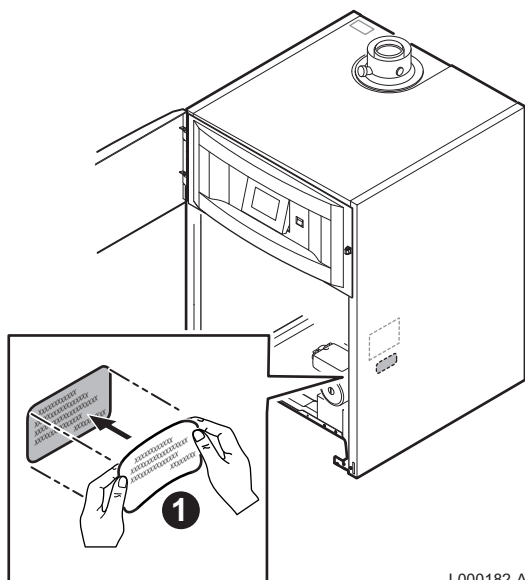

L000182-A

### 6.4.2. Contrôle et réglage de la combustion



#### AVERTISSEMENT

Il est formellement interdit d'intervenir sur le bloc gaz. Seule la vérification de l'équipement et des réglages est autorisée.



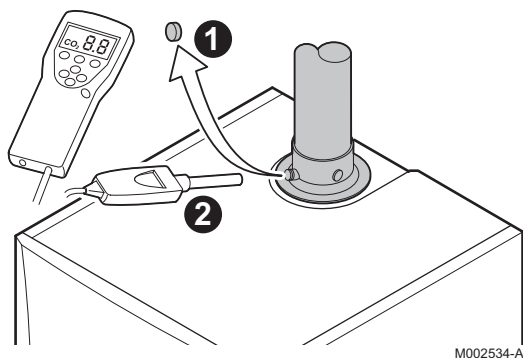

M002534-A

1. Dévisser le bouchon de prélèvement des fumées.
2. Insérer la sonde de l'analyseur de gaz brûlés dans l'ouverture de mesure.



**AVERTISSEMENT**

Veiller à bien obturer l'ouverture autour de la sonde pendant la prise de mesure.



**ATTENTION**

L'analyseur de gaz brûlés doit avoir une précision minimum de 0,25% O<sub>2</sub>.

3. Retirer le capot du caisson étanche.  
 voir chapitre : "Démontage du capot du caisson étanche", page 75
4. Mesurer le pourcentage O<sub>2</sub> dans les gaz brûlés. Réaliser des mesures à grande vitesse et à petite vitesse (Panneau avant démonté).

**■ Valeurs de contrôle et de réglage O<sub>2</sub> à charge complète**

1. A partir de l'affichage principal, appuyer sur la touche . Les caractéristiques du générateur s'affichent.



Si un cycle de purge automatique est en cours, il n'est pas possible d'effectuer ces opérations.

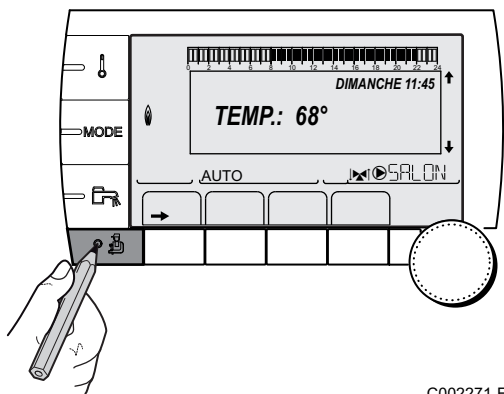

C002271-E-01

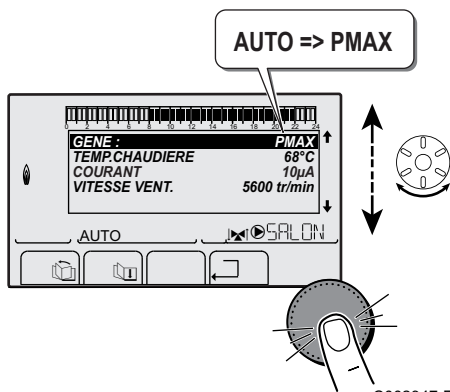

C002347-E-01

2. Tourner le bouton rotatif jusqu'à ce que **P MAX** s'affiche. Le mode grande vitesse est paramétré.
3. Mesurer le pourcentage O<sub>2</sub> dans les gaz brûlés (Capot du caisson étanche démonté) .

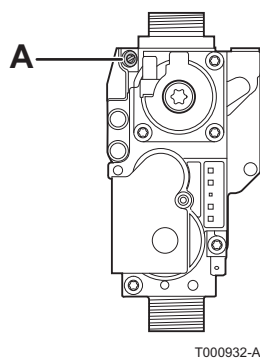

4. Si la valeur mesurée diffère de celles indiquées dans le tableau, corriger le rapport gaz/air.



À l'aide de la vis de réglage A, régler le pourcentage O<sub>2</sub> à la valeur nominale, en fonction du type de gaz utilisé. Cette valeur doit toujours être comprise entre les limites de paramétrage inférieure et supérieure.

- ▶ Tourner la vis A dans le sens des aiguilles d'une montre pour obtenir une valeur O<sub>2</sub> plus élevée.
- ▶ Tourner la vis A dans le sens inverse des aiguilles d'une montre pour obtenir une valeur O<sub>2</sub> plus faible.

5. Contrôler la flamme via le viseur de flamme.



La flamme ne doit pas décoller.

Valeurs à charge complète pour G20 (Gaz H)	O <sub>2</sub> (%)
CALORA TOWER GAS 15Si BE	4,7 - 5,2 <sup>(1)</sup>
CALORA TOWER GAS 25Si BE	3,8 - 4,3 <sup>(1)</sup>
CALORA TOWER GAS 35Si BE	3,9 - 4,4 <sup>(1)</sup>
(1) Valeur nominale	

Valeurs à charge complète pour G25 (Gaz L)	O <sub>2</sub> (%)
CALORA TOWER GAS 15Si BE	8,1 - 8,6 <sup>(1)</sup>
CALORA TOWER GAS 25Si BE	7,4 - 7,9 <sup>(1)</sup>
CALORA TOWER GAS 35Si BE	6,3 - 6,8 <sup>(1)</sup>
(1) Valeur nominale	

Valeurs à charge complète pour G31 (Propane)	O <sub>2</sub> (%)	Diamètre de passage du diaphragme gaz (Ø mm) <sup>(1)</sup>
CALORA TOWER GAS 15Si BE	4,7 - 5,2 <sup>(2)</sup>	3,00
CALORA TOWER GAS 25Si BE	4,7 - 5,2 <sup>(2)</sup>	4,00
CALORA TOWER GAS 35Si BE	4,7 - 5,2 <sup>(2)</sup>	4,40
(1) Placer le diaphragme dans le bloc gaz		
(2) Valeur nominale		

### ■ Valeurs de contrôle et de réglage O<sub>2</sub> à faible charge

1. A partir de l'affichage principal, appuyer sur la touche . Les caractéristiques du générateur s'affichent.



Si un cycle de purge automatique est en cours, il n'est pas possible d'effectuer ces opérations.

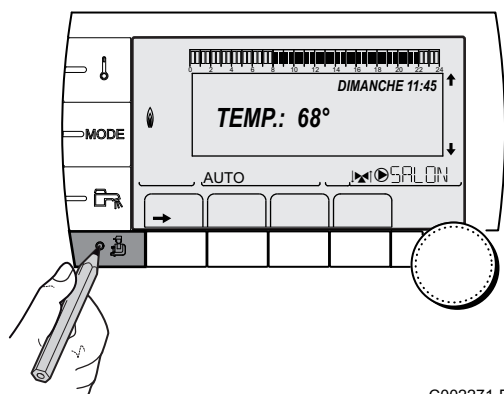

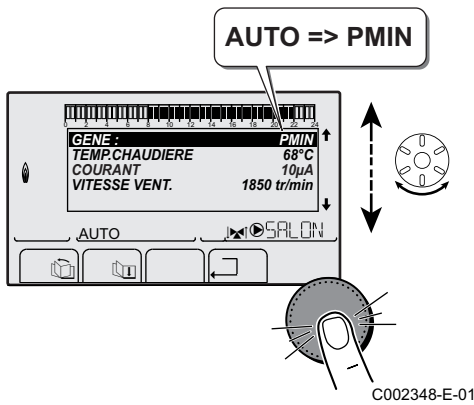

2. Tourner le bouton rotatif jusqu'à ce que **PMIN** s'affiche. Le mode petite vitesse est paramétré.
3. Mesurer le pourcentage O<sub>2</sub> dans les gaz brûlés (Capot du caisson étanche démonté) .

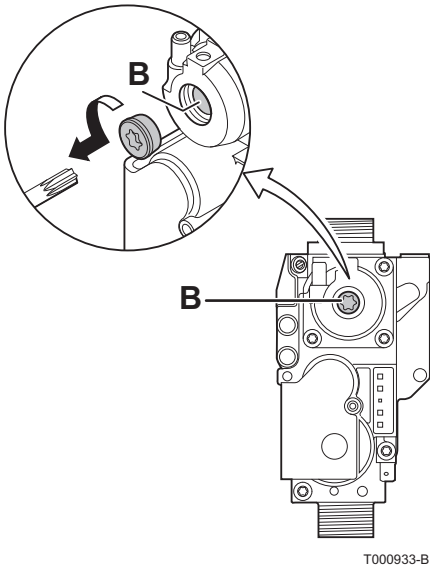

4. Si la valeur mesurée diffère de celles indiquées dans le tableau, corriger le rapport gaz/air.

**i** À l'aide de la vis de réglage B, régler le pourcentage O<sub>2</sub> à la valeur nominale, en fonction du type de gaz utilisé. Cette valeur doit toujours être comprise entre les limites de paramétrage inférieure et supérieure.

- ▶ Tourner la vis B dans le sens des aiguilles d'une montre pour obtenir une valeur O<sub>2</sub> plus faible.
- ▶ Tourner la vis B dans le sens inverse des aiguilles d'une montre pour obtenir une valeur O<sub>2</sub> plus élevée.

5. Contrôler la flamme via le viseur de flamme.

**i** La flamme ne doit pas décoller.

Valeurs à faible charge pour G20 (Gaz H)	O <sub>2</sub> (%)
CALORA TOWER GAS 15Si BE	5,9 <sup>(1)</sup> - 6,3
CALORA TOWER GAS 25Si BE	5,0 <sup>(1)</sup> - 5,4
CALORA TOWER GAS 35Si BE	6,0 <sup>(1)</sup> - 6,4
(1) Valeur nominale	

Valeurs à faible charge pour G25 (Gaz L)	O <sub>2</sub> (%)
CALORA TOWER GAS 15Si BE	9,1 <sup>(1)</sup> - 9,5
CALORA TOWER GAS 25Si BE	8,4 <sup>(1)</sup> - 8,8
CALORA TOWER GAS 35Si BE	7,5 <sup>(1)</sup> - 7,9
(1) Valeur nominale	

Valeurs à faible charge pour G31 (Propane)	O <sub>2</sub> (%)
CALORA TOWER GAS 15Si BE	5,8 <sup>(1)</sup> - 6,1
CALORA TOWER GAS 25Si BE	5,8 <sup>(1)</sup> - 6,1
CALORA TOWER GAS 35Si BE	5,8 <sup>(1)</sup> - 6,1
(1) Valeur nominale	

**AVERTISSEMENT**

Répéter le test à grande vitesse et le test à petite vitesse aussi souvent que nécessaire jusqu'à ce que les valeurs correctes soient obtenues sans avoir à effectuer de réglages supplémentaires.

Pour quitter le mode **TEST RAMONEUR**, appuyer plusieurs fois sur .

Remonter le capot étanche lorsque les réglages O<sub>2</sub> ont été effectués à petite et grande vitesses.

### 6.4.3. Réglage de base pour le rapport gaz/air

Si le rapport gaz/air est dérégulé, le bloc gaz dispose d'un réglage de base. Pour ce faire, procéder comme suit :

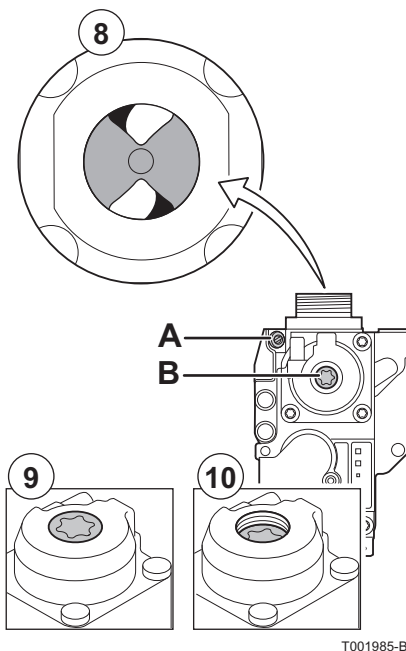

1. Couper l'alimentation électrique de la chaudière.
2. Fermer le robinet gaz de la chaudière.
3. Retirer la conduite d'amenée d'air du venturi.
4. Dévisser le raccord supérieur du bloc gaz.
5. Débrancher le connecteur situé sous le ventilateur.
6. Déclipser les 2 clips qui fixent l'ensemble ventilateur/coude de mélange sur l'échangeur de chaleur.
7. Retirer complètement l'ensemble ventilateur/coude de mélange.
  -  Pour les étapes 3 à 7 inclus, voir le chapitre : "Contrôle du brûleur et nettoyage de l'échangeur de chaleur", page 113
8. Tourner la vis de réglage **A** sur le bloc gaz pour modifier la position de l'étrangleur.
9. Tourner la vis de réglage **B** sur le bloc gaz dans le sens inverse des aiguilles d'une montre jusqu'à ce qu'elle coïncide avec la face avant.
10. Tourner la vis de réglage **B** sur le bloc gaz de 6 tours dans le sens des aiguilles d'une montre.
11. Procéder en sens inverse pour le remontage de tous les composants.

## 6.5 Vérifications et réglages après mise en service

### 6.5.1. Afficher les paramètres du mode étendu

D'origine, le mode d'affichage du tableau de commande est réglé de façon à ne faire apparaître que les paramètres classiques. Il est possible de passer en mode étendu en procédant de la manière suivante :

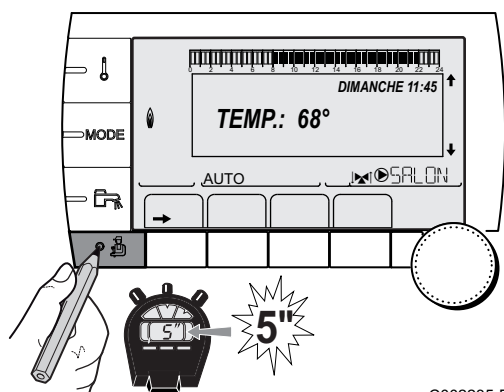

C002235-E-01

1. Accéder au niveau installateur : Appuyer sur la touche  pendant environ 5 secondes.

2. Sélectionner le menu **#SYSTEME**.

- i** ▶ Tourner le bouton rotatif pour faire défiler les menus ou modifier une valeur.
- ▶ Appuyer sur le bouton rotatif pour accéder au menu sélectionné ou valider une modification de valeur.

 Pour une explication détaillée de la navigation dans les menus, se référer au chapitre : "Navigation dans les menus", page 73

3. Régler le paramètre **INSTALLATION** sur **ETENDUE**.

Niveau installateur - Menu #SYSTEME				
Paramètre	Plage de réglage	Description	Réglage d'usine	Réglage client
INSTALLATION	CLASSIQUE	Affichage des paramètres d'une installation classique	CLASSIQUE	
	ETENDUE	Affichage de tous les paramètres		

- i** Quelle que soit l'action sur les touches, le régulateur repasse en mode **CLASSIQUE** après 30 minutes.

### 6.5.2. Régler les paramètres spécifiques à l'installation

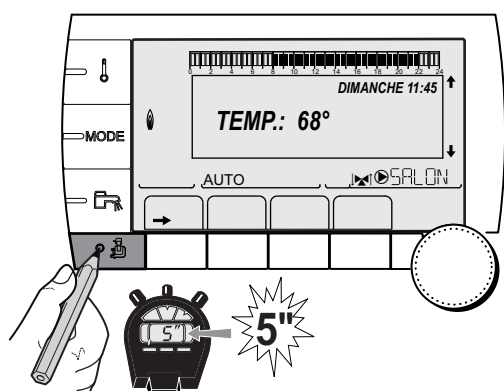

C002235-E-01





1. Accéder au niveau installateur : Appuyer sur la touche  pendant environ 5 secondes.

2. Sélectionner le menu **#SYSTEME**.

- i** ▶ Tourner le bouton rotatif pour faire défiler les menus ou modifier une valeur.
- ▶ Appuyer sur le bouton rotatif pour accéder au menu sélectionné ou valider une modification de valeur.

 Pour une explication détaillée de la navigation dans les menus, se référer au chapitre : "Navigation dans les menus", page 73



3. Régler les paramètres suivants selon les raccordements effectués sur les cartes électroniques :

Niveau installateur - Menu #SYSTEME				
Paramètre	Plage de réglage	Description	Réglage d'usine	Réglage client
<b>CIRC.A</b> <sup>(1)(2)</sup>	<b>DIRECT</b>	Utilisation en circuit direct chauffage	<b>DIRECT</b>	
	<b>PROGRAM.</b>	Utilisation en sortie programmable indépendante		
	<b>H.TEMP</b>	Autorise le fonctionnement du circuit A en été malgré la coupure été manuelle ou automatique		
	<b>ECS</b>	Raccordement d'un second ballon d'ECS		
	<b>ECS ELEC</b>	Permet la commande de la résistance électrique suivant le programme horaire du circuit A, en mode été		
	<b>ABSENT</b>	Aucune donnée relative au circuit A n'est affichée		
<b>CIRC.B</b> <sup>(1)</sup>	<b>V3V</b>	Raccordement d'un circuit avec vanne 3 voies (Exemple : Plancher chauffant)	<b>V3V</b>	
	<b>PISCINE</b>	Utilisation du circuit pour la gestion d'une piscine		
	<b>DIRECT</b>	Utilisation du circuit en circuit direct chauffage		
<b>CIRC.C</b> <sup>(1)</sup>	<b>V3V</b>	Raccordement d'un circuit avec vanne 3 voies (Exemple : Plancher chauffant)	<b>V3V</b>	
	<b>PISCINE</b>	Utilisation du circuit pour la gestion d'une piscine		
	<b>DIRECT</b>	Utilisation du circuit en circuit direct chauffage		
<b>S.POMPE A</b> <sup>(1)(2)</sup>	<b>POMPE CH.A</b>	Pompe chauffage circuit A : La sortie  A est utilisée pour piloter la pompe du circuit A	<b>POMPE CH.A</b>	
	<b>CIRC.AUX</b>	Permet de reprendre les fonctions du paramètre <b>S.AUX</b> , sans rajouter l'option platine + sonde (Colis AD249)		
	<b>BOUC.ECS</b>	Permet de commander la pompe de bouclage sanitaire suivant le programme horaire ECS et de forcer son fonctionnement lors d'une dérogation ECS		
	<b>POMPE PRIM.</b>	La sortie  A est active si une demande de chauffe est présente au secondaire		
	<b>CMD BRULEUR</b>	La sortie  A est active lorsqu'une demande brûleur est présente		
	<b>DEFAUT</b>	La sortie  A est active si un défaut est présent		
	<b>DEF.CASC</b>	Report défaut cascade		
	<b>P.VM</b>	Report pompe VM		
<b>POMPE CHAUDIERE</b> <sup>(1)</sup>	<b>TOUT</b>	La pompe chaudière tourne dès qu'un circuit secondaire est en demande (A, B, C ou ECS)	<b>CIRC.A</b>	
	<b>CIRC.A</b>	La pompe chaudière ne tourne que si le circuit A est en demande		
<b>S.ECS</b> <sup>(1)</sup>	<b>POMPE</b>	Utilisation d'une pompe de charge ballon sur la sortie 	<b>VI</b>	
	<b>VI</b>	Utilisation d'une vanne d'inversion pour la production ECS		

(1) Le paramètre ne s'affiche que si le paramètre **INSTALLATION** est réglé sur **ETENDUE**



(2) Si la pompe intégrée à la chaudière est utilisée pour le circuit A (paramètre **CIRC.A** réglé sur **DIRECT**), la sortie A est libre

(3) Le paramètre ne s'affiche que si le paramètre **S.POMPE A** est réglé sur **CIRC.AUX** ou si l'option platine vanne 3 voies est raccordée







Niveau installateur - Menu #SYSTEME				
Paramètre	Plage de réglage	Description	Réglage d'usine	Réglage client
<b>S.AUX</b> <sup>(1)(3)</sup>	<b>BOUC.ECS</b>	Utilisation en pompe de bouclage sanitaire	<b>BOUC.ECS</b>	
	<b>PROGRAM.</b>	Utilisation en sortie programmable indépendante		
	<b>POMPE PRIM.</b>	La sortie  AUX est active si une demande de chauffe est présente au secondaire		
	<b>CMD BRULEUR</b>	La sortie  AUX est active lorsqu'une demande brûleur est présente		
	<b>ECS</b>	Utilisation en circuit primaire du second ballon ECS		
	<b>DEFAULT</b>	La sortie  AUX est active si un défaut est présent		
	<b>ECS ELEC</b>	Permet la commande de la résistance électrique suivant le programme horaire du circuit AUX, en mode été		
	<b>DEF.CASC</b>	Report défaut cascade		
	<b>P.VM</b>	Report pompe VM		
<b>E.SYST</b> <sup>(1)</sup>	<b>SYSTEME</b>	L'entrée sonde est utilisée pour le raccordement de la sonde départ commun d'une cascade	<b>SYSTEME</b>	
	<b>BALLON TAMPON</b>	Ballon tampon affecté au chauffage seul		
	<b>ECS STRAT</b>	Utilisation du ballon ECS avec 2 sondes (haut et bas)		
	<b>BAL.TAMP+ECS</b>	Ballon tampon pour chauffage et eau chaude sanitaire		
<b>S.TEL.</b> <sup>(1)</sup>	<b>DEFAULT</b>	La sortie téléphonique est fermée en cas de défaut	<b>DEFAULT</b>	
	<b>REVISION</b>	La sortie téléphonique est fermée en cas d'affichage révision		
	<b>DEF+REV</b>	La sortie téléphonique est fermée en cas de défaut ou d'affichage révision		
<b>CTC.TEL</b> <sup>(1)</sup>	<b>FERME</b>	Voir tableau ci-après.	<b>FERME</b>	
	<b>OUVRE</b>			

(1) Le paramètre ne s'affiche que si le paramètre **INSTALLATION** est réglé sur **ETENDUE**  
(2) Si la pompe intégrée à la chaudière est utilisée pour le circuit A (paramètre **CIRC.A** réglé sur **DIRECT**), la sortie A est libre  
(3) Le paramètre ne s'affiche que si le paramètre **S.POMPE A** est réglé sur **CIRC.AUX** ou si l'option platine vanne 3 voies est raccordée

Niveau installateur - Menu #SYSTEME				
Paramètre	Plage de réglage	Description	Réglage d'usine	Réglage client
<b>E.TEL</b> <sup>(1)</sup>	<b>ANTIGEL</b>	Commande de la mise en antigel de la chaudière	<b>ANTIGEL</b>	
	<b>TOR A</b>	Contact tout ou rien : Permet d'utiliser <b>E.TEL</b> comme une entrée de mise en hors gel du circuit A		
	<b>TOR B</b>	Contact tout ou rien : Permet d'utiliser <b>E.TEL</b> comme une entrée de mise en hors gel du circuit B		
	<b>TOR C</b>	Contact tout ou rien : Permet d'utiliser <b>E.TEL</b> comme une entrée de mise en hors gel du circuit C		
	<b>TOR ECS</b>	Contact tout ou rien : Permet d'utiliser <b>E.TEL</b> comme une entrée de mise en hors gel du circuit ECS		
	<b>TOR AUX</b>	Contact tout ou rien : Permet d'utiliser <b>E.TEL</b> comme une entrée de mise en hors gel du circuit AUX ( <b>S.AUX</b> si l'option AD249 est raccordée ou si le paramètre <b>S.POMPE A</b> est réglé sur <b>CIRC.AUX</b> ) Lorsque <b>E.TEL</b> n'est pas actif, le circuit auxiliaire (AUX) suit la température maximale de la chaudière (paramètre <b>MAX.CHAUD.</b> ).		
<p>(1) Le paramètre ne s'affiche que si le paramètre <b>INSTALLATION</b> est réglé sur <b>ETENDUE</b></p> <p>(2) Si la pompe intégrée à la chaudière est utilisée pour le circuit A (paramètre <b>CIRC.A</b> réglé sur <b>DIRECT</b>), la sortie <b>DA</b> est libre</p> <p>(3) Le paramètre ne s'affiche que si le paramètre <b>S.POMPE A</b> est réglé sur <b>CIRC.AUX</b> ou si l'option platine vanne 3 voies est raccordée</p>				

Influence du réglage du paramètre CTC.TEL sur le contact E.TEL			
CTC.TEL	E.TEL	Contact  fermé	Contact  ouvert
<b>FERME</b>	<b>ANTIGEL</b>	Le mode antigel est actif sur tous les circuits de la chaudière.	Le mode sélectionné sur la chaudière est actif.
	<b>TOR A</b>	Le mode sélectionné sur le circuit est actif.	Le mode antigel est actif sur le circuit concerné.
	<b>TOR B</b>	Le mode sélectionné sur le circuit est actif.	Le mode antigel est actif sur le circuit concerné.
	<b>TOR A+B</b>	Le mode sélectionné sur les circuits est actif.	Le mode antigel est actif sur les circuits concernés.
	<b>TOR C</b>	Le mode sélectionné sur le circuit est actif.	Le mode antigel est actif sur le circuit concerné.
	<b>TOR A+C</b>	Le mode sélectionné sur les circuits est actif.	Le mode antigel est actif sur les circuits concernés.
	<b>TOR B+C</b>	Le mode sélectionné sur les circuits est actif.	Le mode antigel est actif sur les circuits concernés.
	<b>TOR A+B+C</b>	Le mode sélectionné sur les circuits est actif.	Le mode antigel est actif sur les circuits concernés.
	<b>TOR ECS</b>	Le mode sélectionné sur le circuit ECS est actif.	Le mode antigel est actif pour le circuit ECS.
	<b>TOR A+ECS</b>	Le mode sélectionné sur les circuits est actif.	Le mode antigel est actif sur les circuits concernés.
	<b>TOR B+ECS</b>	Le mode sélectionné sur les circuits est actif.	Le mode antigel est actif sur les circuits concernés.
	<b>TOR A+B+ECS</b>	Le mode sélectionné sur les circuits est actif.	Le mode antigel est actif sur les circuits concernés.
	<b>TOR C+ECS</b>	Le mode sélectionné sur les circuits est actif.	Le mode antigel est actif sur les circuits concernés.
	<b>TOR A+C+ECS</b>	Le mode sélectionné sur les circuits est actif.	Le mode antigel est actif sur les circuits concernés.
	<b>TOR B+C+ECS</b>	Le mode sélectionné sur les circuits est actif.	Le mode antigel est actif sur les circuits concernés.



Influence du réglage du paramètre CTC.TEL sur le contact E.TEL			
CTC.TEL	E.TEL	Contact  fermé	Contact  ouvert
	<b>TOR AUX</b>	<ul style="list-style-type: none"> <li>▶ La sortie  du bornier de raccordement est active.</li> <li>▶ La chaudière fonctionne avec une température de consigne égale à <b>MAX.CHAUD..</b></li> </ul>	<ul style="list-style-type: none"> <li>▶ La sortie  du bornier de raccordement n'est pas active.</li> <li>▶ La chaudière fonctionne avec une température de consigne en fonction de la température extérieure.</li> </ul>
<b>OUVRE</b>	<b>ANTIGEL</b>	Le mode sélectionné sur la chaudière est actif.	Le mode antigel est actif sur tous les circuits de la chaudière.
	<b>TOR A</b>	Le mode antigel est actif sur le circuit concerné.	Le mode sélectionné sur le circuit est actif.
	<b>TOR B</b>	Le mode antigel est actif sur le circuit concerné.	Le mode sélectionné sur le circuit est actif.
	<b>TOR A+B</b>	Le mode antigel est actif sur les circuits concernés	Le mode sélectionné sur les circuits est actif
	<b>TOR C</b>	Le mode antigel est actif sur le circuit concerné.	Le mode sélectionné sur le circuit est actif.
	<b>TOR A+C</b>	Le mode antigel est actif sur les circuits concernés	Le mode sélectionné sur les circuits est actif
	<b>TOR B+C</b>	Le mode antigel est actif sur les circuits concernés	Le mode sélectionné sur les circuits est actif
	<b>TOR A+B+C</b>	Le mode antigel est actif sur les circuits concernés	Le mode sélectionné sur les circuits est actif
	<b>TOR ECS</b>	Le mode antigel est actif pour le circuit ECS.	Le mode sélectionné sur le circuit ECS est actif.
	<b>TOR A+ECS</b>	Le mode antigel est actif sur les circuits concernés	Le mode sélectionné sur les circuits est actif
	<b>TOR B+ECS</b>	Le mode antigel est actif sur les circuits concernés	Le mode sélectionné sur les circuits est actif
	<b>TOR A+B+ECS</b>	Le mode antigel est actif sur les circuits concernés	Le mode sélectionné sur les circuits est actif
	<b>TOR C+ECS</b>	Le mode antigel est actif sur les circuits concernés	Le mode sélectionné sur les circuits est actif
	<b>TOR A+C+ECS</b>	Le mode antigel est actif sur les circuits concernés	Le mode sélectionné sur les circuits est actif
	<b>TOR B+C+ECS</b>	Le mode antigel est actif sur les circuits concernés	Le mode sélectionné sur les circuits est actif
	<b>TOR AUX</b>	<ul style="list-style-type: none"> <li>▶ La sortie  du bornier de raccordement n'est pas active.</li> <li>▶ La chaudière fonctionne avec une température de consigne en fonction de la température extérieure.</li> </ul>	<ul style="list-style-type: none"> <li>▶ La sortie  du bornier de raccordement est active.</li> <li>▶ La chaudière fonctionne avec une température de consigne égale à <b>MAX.CHAUD..</b></li> </ul>

### 6.5.3. Nommer les circuits et les générateurs

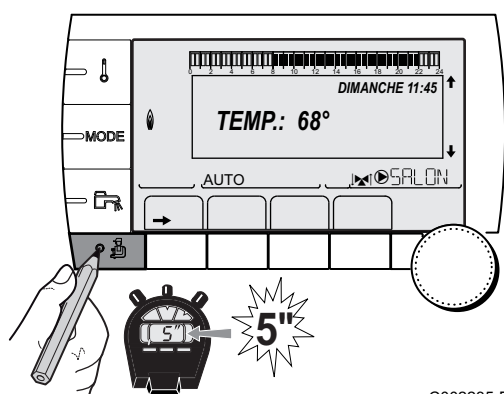

C002235-E-01

1. Accéder au niveau installateur : Appuyer sur la touche  pendant environ 5 secondes.
2. Sélectionner le menu **#NOMS DES CIRCUITS**.



- ▶ Tourner le bouton rotatif pour faire défiler les menus ou modifier une valeur.
- ▶ Appuyer sur le bouton rotatif pour accéder au menu sélectionné ou valider une modification de valeur.

 Pour une explication détaillée de la navigation dans les menus, se référer au chapitre : "Navigation dans les menus", page 73

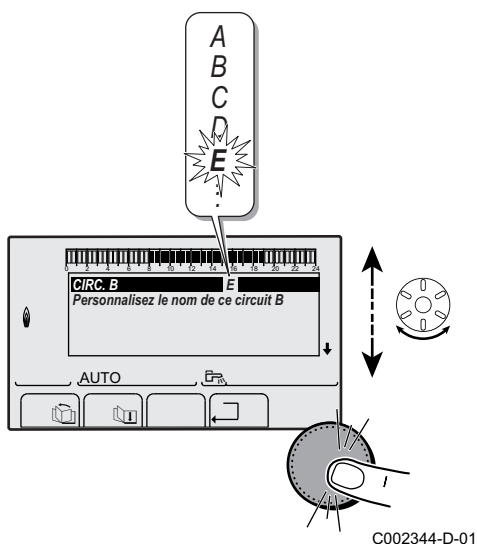

C002344-D-01

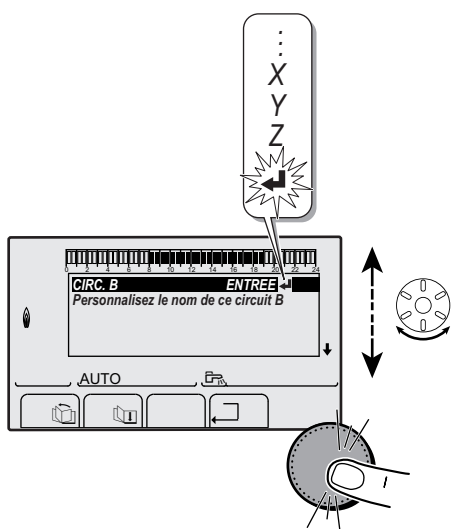

C002345-D-01

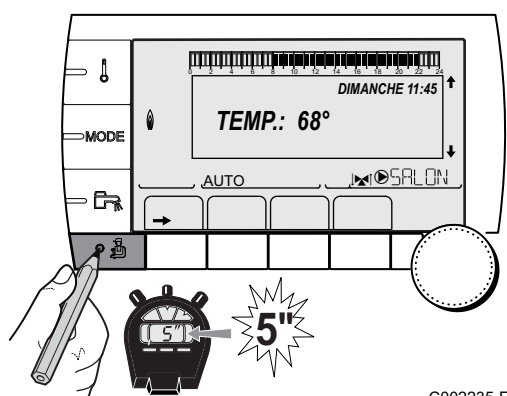

C002235-E-01

3. Sélectionner le circuit ou le générateur à renommer.

Niveau installateur - Menu #NOMS DES CIRCUITS		
Paramètre	Description	Nom attribué par le client
CIRC.A	Circuit A	
CIRC.B	Circuit B	
CIRC.C	Circuit C	
CIRC.AUX	Circuit auxiliaire	
CIRC.ECS	Circuit eau chaude sanitaire	
GENE	Générateur	

4. Tourner le bouton rotatif pour choisir le premier caractère dans la liste. Pour valider, appuyer sur le bouton rotatif.
5. Appuyer une deuxième fois pour entrer un deuxième caractère à la suite ou tourner le bouton rotatif pour laisser un espace vide.
6. Choisir les autres caractères de la même manière. La zone de saisie peut contenir jusqu'à 6 caractères.

**i** Pour se déplacer d'un caractère à un autre, tourner le bouton rotatif. Pour quitter sans modifier, appuyer sur la touche **ESC**.

7. Pour valider le nom, appuyer sur le bouton rotatif puis tourner légèrement le bouton dans le sens inverse des aiguilles d'une montre. Lorsque le symbole ← apparaît, appuyer sur le bouton rotatif. Le nom est validé.

**i** Si le nom atteint 6 caractères, il est automatiquement validé en confirmant le dernier caractère.

#### 6.5.4. Régler la courbe de chauffe

1. Accéder au niveau installateur : Appuyer sur la touche **i** pendant environ 5 secondes.
2. Sélectionner le menu **#SECONDAIRE P.INSTAL.**

- i**
- ▶ Tourner le bouton rotatif pour faire défiler les menus ou modifier une valeur.
  - ▶ Appuyer sur le bouton rotatif pour accéder au menu sélectionné ou valider une modification de valeur.

**👉** Pour une explication détaillée de la navigation dans les menus, se référer au chapitre : "Navigation dans les menus", page 73.

3. Sélectionner le paramètre **PENTE CIRC...**

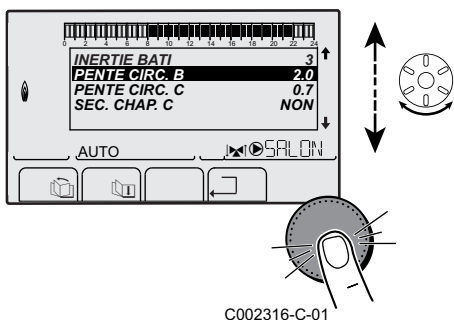

4. Pour modifier directement la valeur, tourner le bouton rotatif. Pour modifier la valeur en visualisant la courbe, appuyer sur la touche **↔**.

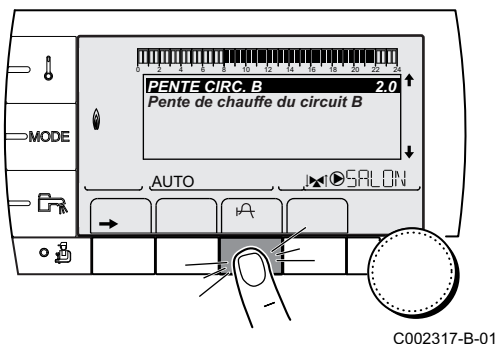

5. Pour modifier la courbe, tourner le bouton rotatif.  
6. Pour valider, appuyer sur le bouton rotatif. Pour annuler, appuyer sur la touche **ESC**.

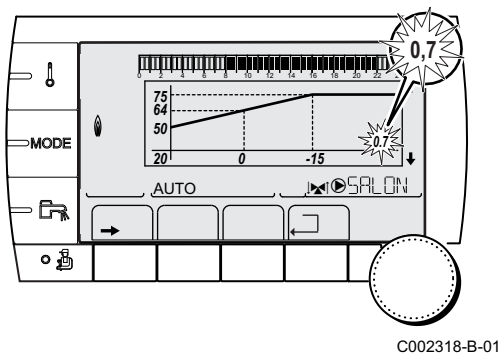

**0.7** = Pente de chauffe réglée.

■ **Courbe de chauffe sans TPC**

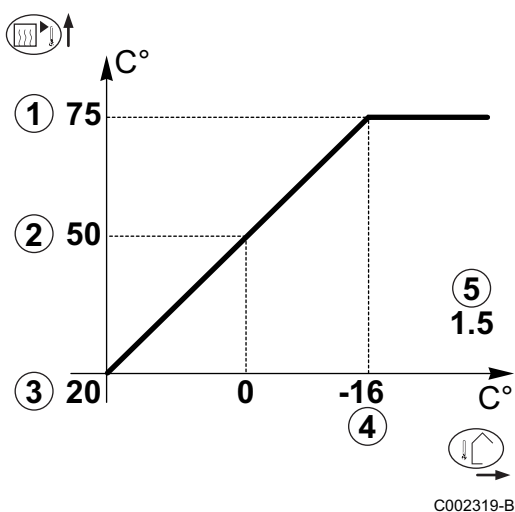

①

Température maximale du circuit

②

Température de l'eau du circuit pour une température extérieure de 0 °C

③

Consigne **JOUR** du circuit

④

Température extérieure pour laquelle la température maximale d'eau du circuit est atteinte

⑤

Valeur de la pente de chauffe  
Sélectionner le paramètre **PENTE CIRC...**



En modifiant la pente de chauffe, ② et ④ se recalculent et se repositionnent automatiquement.

## ■ Courbe de chauffe avec TPC

Le paramètre **TPC** (Température de Pied de Courbe de chauffe) permet d'imposer au circuit chaudière une température de fonctionnement minimale (cette température peut être constante si la pente du circuit est nulle).

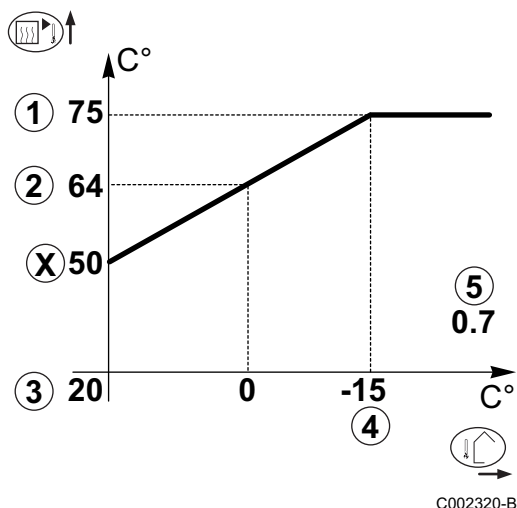

- ① Température maximale du circuit
- ② Température de l'eau du circuit pour une température extérieure de 0 °C
- ③ Consigne **JOUR** du circuit
- ④ Température extérieure pour laquelle la température maximale d'eau du circuit est atteinte
- ⑤ Valeur de la pente de chauffe  
Sélectionner le paramètre **PENTE CIRC...**
- x Valeur réglée sur le paramètre **TPC J**

**i** En modifiant la pente de chauffe, ② et ④ se recalculent et se repositionnent automatiquement.

### 6.5.5. Travaux de finition

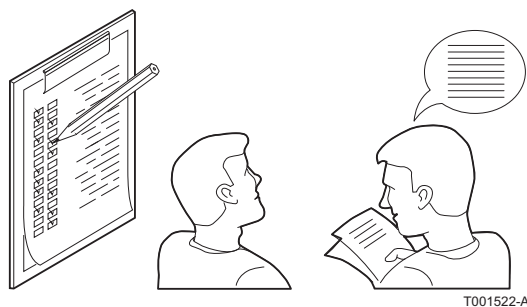

1. Retirer l'équipement de mesure.
2. Remettre en place le bouchon de prélèvement des fumées.
3. Remonter le panneau avant.
4. Amener la température de l'installation de chauffage à environ 70 °C.
5. Mettre la chaudière à l'arrêt.
6. Après environ 10 minutes, purger l'air de l'installation de chauffage.
7. Contrôle de la pression hydraulique. Si nécessaire, compléter le niveau d'eau dans l'installation de chauffage (pression hydraulique conseillée entre 1,5 et 2 bar).
8. Sur la plaquette signalétique, cocher la catégorie de gaz utilisé.
9. A la fin de l'installation, coller la plaquette signalétique fournie dans le sachet notice sur l'habillage de l'appareil, à un emplacement visible
10. Compléter la liste de contrôle.
11. Expliquer aux utilisateurs le fonctionnement de l'installation, de la chaudière et du régulateur.
12. Informer l'utilisateur de la périodicité des entretiens à effectuer.  
Paramétrer la date de révision et les coordonnées de l'installateur.  
**i** Voir chapitre : "Personnaliser l'entretien", page 109.
13. Remettre toutes les notices à l'utilisateur.

La mise en service de la chaudière est à présent terminée.

**i** Les différents paramètres de la chaudière sont pré-réglés d'usine. Ces réglages d'usine sont adaptés aux installations de chauffage les plus courantes. Pour d'autres installations et situations, les paramètres peuvent être modifiés.

## 6.6 Affichage des valeurs mesurées

Les différentes valeurs mesurées par l'appareil sont affichées dans le menu **#MESURES**.

1. Accéder au niveau utilisateur : Appuyer sur la touche →.
2. Sélectionner le menu **#MESURES**.

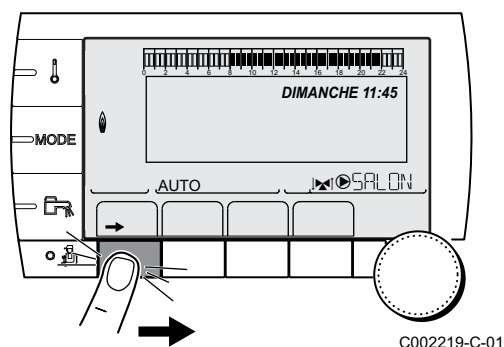

- ▶ Tourner le bouton rotatif pour faire défiler les menus ou modifier une valeur.
- ▶ Appuyer sur le bouton rotatif pour accéder au menu sélectionné ou valider une modification de valeur.

Pour une explication détaillée de la navigation dans les menus, se référer au chapitre : "Navigation dans les menus", page 73.

Niveau utilisateur - Menu #MESURES		
Paramètre	Description	Unité
TEMP.EXTERIEUR	Température extérieure	°C
TEMP.AMB A (1)	Température ambiante du circuit A	°C
TEMP.AMB B (1)	Température ambiante du circuit B	°C
TEMP.AMB C (1)	Température ambiante du circuit C	°C
TEMP.CHAUDIERE	Température de l'eau dans la chaudière	°C
PRESSION	Pression d'eau de l'installation	bar (MPa)
TEMP.BALLON (1)	Température d'eau du ballon ECS	°C
TEMP.ECS INST (1)	Température de l'eau chaude instantanée	°C
TEMP.TAMPON (1)	Température de l'eau dans le ballon tampon	°C
TEMP.PISCINE B (1)	Température de l'eau de piscine du circuit B	°C
TEMP.PISCINE C (1)	Température de l'eau de piscine du circuit C	°C
TEMP.DEPART B (1)	Température de l'eau départ du circuit B	°C
TEMP.DEPART C (1)	Température de l'eau départ du circuit C	°C
TEMP.SYSTEME (1)	Température de l'eau départ système si multi-générateurs	°C
T.BALLON BAS (1)	Température de l'eau dans le bas du ballon ECS	°C
T.BALLON AUX (1)	Température de l'eau dans le second ballon ECS raccordé sur le circuit AUX	°C
TEMP.BALLON A (1)	Température de l'eau dans le second ballon ECS raccordé sur le circuit A	°C
T.BAL.SOLAIRE (1)	Température d'eau chaude produite par le solaire (TS)	°C
T.PAN.SOLAIRE (1)	Température des panneaux solaires (TC)	°C
ENERGIE.SOL (1)	Energie solaire accumulée dans le ballon	kWh
TEMP.RETOUR	Température de l'eau retour chaudière	°C
VITESSE VENT	Vitesse de rotation du ventilateur	tr/min
PUISSANCE INST	Puissance instantanée relative de la chaudière (0 % : Brûleur à l'arrêt ou en fonctionnement à puissance minimale)	%
COURANT (µA)	Courant d'ionisation	µA

(1) Le paramètre ne s'affiche que pour les options, circuits ou sondes correspondants effectivement raccordés.  
 (2) Le paramètre ne s'affiche que si la fonction est activée (paramètre **COMPTEURS ENERGIE** dans le menu **#CONFIGURATION**)

Niveau utilisateur - Menu #MESURES		
Paramètre	Description	Unité
CONSO CH <sup>(2)</sup>	Energie consommée de la chaudière en mode chauffage (Valeur estimée)	kWh
CONSO ECS <sup>(2)</sup>	Energie consommée de la chaudière en mode ECS (Valeur estimée)	kWh
NB IMPULS.	Nombre de démarrages du brûleur (non réinitialisable) Le compteur s'incrémente de 8 tous les 8 démarrages	
FCT.BRUL.	Nombre d'heures de fonctionnement du brûleur (non réinitialisable) Le compteur s'incrémente de 2 toutes les 2 heures	h
ENTR.0-10V <sup>(1)</sup>	Tension sur l'entrée 0-10 V	V
SEQUENCE	Séquence de la régulation	
CTRL	Numéro de contrôle du logiciel	

(1) Le paramètre ne s'affiche que pour les options, circuits ou sondes correspondants effectivement raccordés.  
(2) Le paramètre ne s'affiche que si la fonction est activée (paramètre **COMPTEURS ENERGIE** dans le menu **#CONFIGURATION**)

## 6.7 Modification des réglages

Le tableau de commande de la chaudière est réglé pour les installations de chauffage les plus courantes. Avec ces réglages, pratiquement toutes les installations de chauffage fonctionneront correctement. L'utilisateur ou l'installateur peut optimiser les paramètres selon ses besoins.

 Pour les réglages utilisateur, se référer à la notice d'utilisation.

### 6.7.1. Sélectionner la langue

1. Accéder au niveau installateur : Appuyer sur la touche  pendant environ 5 secondes.
2. Sélectionner le menu **#LANGUE**.

- i**
- ▶ Tourner le bouton rotatif pour faire défiler les menus ou modifier une valeur.
  - ▶ Appuyer sur le bouton rotatif pour accéder au menu sélectionné ou valider une modification de valeur.

 Pour une explication détaillée de la navigation dans les menus, se référer au chapitre : "Navigation dans les menus", page 73

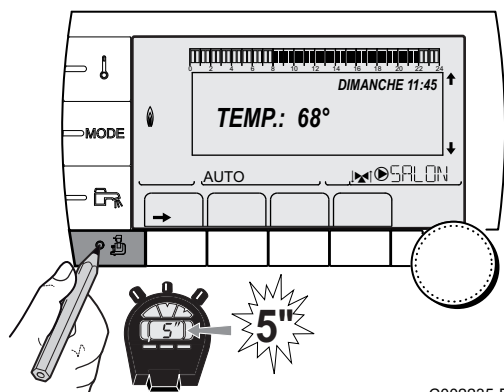

C002235-E-01

Niveau installateur - Menu #LANGUE	
Plage de réglage	Description
FRANCAIS	Affichage en français
DEUTSCH	Affichage en allemand
ENGLISH	Affichage en anglais
ITALIANO	Affichage en italien
ESPAÑOL	Affichage en espagnol
NEDERLANDS	Affichage en néerlandais
POLSKY	Affichage en polonais
TÜRK	Affichage en turc
РУССКИЙ	Affichage en russe

### 6.7.2. Calibrer les sondes

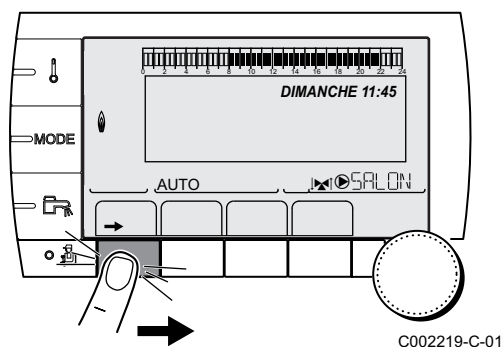

1. Accéder au niveau utilisateur : Appuyer sur la touche →.
2. Sélectionner le menu #REGLAGES.



- ▶ Tourner le bouton rotatif pour faire défiler les menus ou modifier une valeur.
- ▶ Appuyer sur le bouton rotatif pour accéder au menu sélectionné ou valider une modification de valeur.



Pour une explication détaillée de la navigation dans les menus, se référer au chapitre : "Navigation dans les menus", page 73

3. Régler les paramètres suivants :

Niveau utilisateur - Menu #REGLAGES				
Paramètre	Plage de réglage	Description	Réglage d'usine	Réglage client
ETE/HIVER	15 à 30 °C	Permet de régler la température extérieure au-dessus de laquelle le chauffage sera coupé.  ▶ Les pompes chauffage sont coupées. ▶ Le brûleur ne démarre que pour les besoins en eau chaude sanitaire. ▶ Le symbole  s'affiche.	22 °C	
	NON	Le chauffage n'est jamais coupé automatiquement		
CALIBR.EXT		Calibrage sonde extérieure : Permet de corriger l'indication de la température extérieure	Température extérieure	
CALIBR.AMB.A <sup>(1)(2)</sup>		Calibrage de la sonde d'ambiance du circuit A Effectuer ce réglage 2 heures après la mise sous tension, lorsque la température ambiante est stabilisée	Température ambiante du circuit A	
DECALAGE AMB.A <sup>(1)(3)</sup>	-5.0 à +5.0 °C	Décalage d'ambiance du circuit A : Permet de régler un décalage d'ambiance Effectuer ce réglage 2 heures après la mise sous tension, lorsque la température ambiante est stabilisée	0.0	
ANTIGEL AMB.A	0.5 à 20 °C	Température ambiante d'activation de l'antigel du circuit A	6 °C	
CALIBR.AMB.B <sup>(2)(1)(4)</sup>		Calibrage de la sonde d'ambiance du circuit B Effectuer ce réglage 2 heures après la mise sous tension, lorsque la température ambiante est stabilisée	Température ambiante du circuit B	
DECALAGE AMB.B <sup>(3)(4)(1)</sup>	-5.0 à +5.0 °C	Décalage d'ambiance du circuit B : Permet de régler un décalage d'ambiance Effectuer ce réglage 2 heures après la mise sous tension, lorsque la température ambiante est stabilisée	0.0	
ANTIGEL AMB.B <sup>(4)</sup>	0.5 à 20 °C	Température ambiante d'activation de l'antigel du circuit B	6 °C	

(1) Le paramètre ne s'affiche que si le paramètre **INSTALLATION** est réglé sur **ETENDUE**  
 (2) Le paramètre n'est affiché que si une sonde d'ambiance est raccordée sur le circuit concerné  
 (3) Le paramètre n'est affiché que si aucune sonde d'ambiance n'est raccordée sur le circuit concerné ou que l'influence de la sonde est nulle  
 (4) Le paramètre n'est affiché que si le circuit concerné est effectivement raccordé

Niveau utilisateur - Menu #REGLAGES				
Paramètre	Plage de réglage	Description	Réglage d'usine	Réglage client
<b>CALIBR.AMB.C</b> <sup>(4)(1)(2)</sup>		Calibrage de la sonde d'ambiance du circuit C Effectuer ce réglage 2 heures après la mise sous tension, lorsque la température ambiante est stabilisée	Température ambiante du circuit C	
<b>DECALAGE AMB.C</b> <sup>(4)</sup> <sup>(1)(3)</sup>	-5.0 à +5.0 °C	Décalage d'ambiance du circuit C : Permet de régler un décalage d'ambiance Effectuer ce réglage 2 heures après la mise sous tension, lorsque la température ambiante est stabilisée	0.0	
<b>ANTIGEL AMB.C</b> <sup>(4)</sup>	0.5 à 20 °C	Température ambiante d'activation de l'antigel du circuit C	6 °C	

(1) Le paramètre ne s'affiche que si le paramètre **INSTALLATION** est réglé sur **ETENDUE**  
(2) Le paramètre n'est affiché que si une sonde d'ambiance est raccordée sur le circuit concerné  
(3) Le paramètre n'est affiché que si aucune sonde d'ambiance n'est raccordée sur le circuit concerné ou que l'influence de la sonde est nulle  
(4) Le paramètre n'est affiché que si le circuit concerné est effectivement raccordé

### 6.7.3. Réglages professionnels

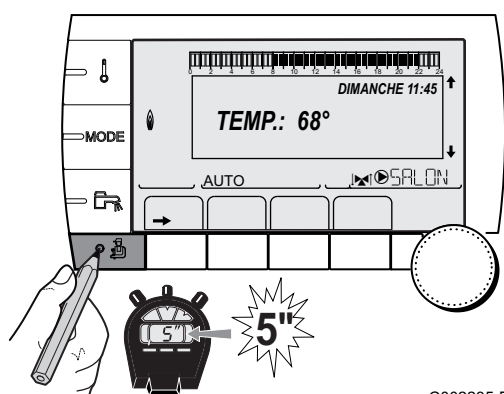

1. Accéder au niveau installateur : Appuyer sur la touche  pendant environ 5 secondes.

2. Régler les paramètres suivants :



- ▶ Tourner le bouton rotatif pour faire défiler les menus ou modifier une valeur.
- ▶ Appuyer sur le bouton rotatif pour accéder au menu sélectionné ou valider une modification de valeur.

 Pour une explication détaillée de la navigation dans les menus, se référer au chapitre : "Navigation dans les menus", page 73.

Niveau installateur - Menu #PRIMAIRE LIMITES				
Paramètre	Plage de réglage	Description	Réglage d'usine	Réglage client
<b>MAX.CHAUD.</b>	20 à 90 °C	Température maximale de la chaudière	80 °C	
<b>P.MAX CHAUF(%)</b> <sup>(1)</sup>	0-100 %	Puissance maximale chaudière en chauffage	100 %	
<b>P.MAX ECS(%)</b> <sup>(1)(2)</sup>	0-100 %	Puissance maximale chaudière en ECS	100 %	
<b>MIN.VENT.</b> <sup>(1)</sup>	1000-5000 tr/min	Vitesse minimale du ventilateur	Voir tableau ci-après	
<b>MAX.VENT.CHAUF</b> <sup>(1)</sup>	1000-9000 tr/min	Réglage de la vitesse maximale du ventilateur en chauffage	Voir tableau ci-après	
<b>MAX.VENT.ECS</b> <sup>(1)</sup>	1000-7000 tr/min	Réglage de la vitesse maximale du ventilateur en eau chaude sanitaire	Voir tableau ci-après	
<b>VIT.DEM.VENT</b> <sup>(1)</sup>	1000-5000 tr/min	Réglage de la vitesse optimale de démarrage	Voir tableau ci-après	
<b>VIT.MIN POMPE</b> <sup>(1)</sup>	20-100 %	Vitesse minimale de la pompe	20 %	
<b>VIT.MAX POMPE</b> <sup>(1)</sup>	20-100 %	Vitesse maximale de la pompe	60 %	

(1) Le paramètre ne s'affiche que si le paramètre **INSTALLATION** est réglé sur **ETENDUE**  
(2) Le paramètre ne s'affiche que si **S.ECS** est réglé sur **POMPE**







Type de gaz utilisé	Paramètre	Unité	CALORA TOWER GAS 15Si BE	CALORA TOWER GAS 25Si BE	CALORA TOWER GAS 35Si BE
Gaz H (G20)	MIN.VENT.	tr/min	1800	1800	1700
	MAX.VENT.CHAUF	tr/min	4500	5200	5700
	MAX.VENT.ECS	tr/min	4500	5900	5700
	VIT.DEM.VENT	tr/min	3700	3700	4000
Gaz L (G25)	MIN.VENT.	tr/min	1800	1800	1700
	MAX.VENT.CHAUF	tr/min	4500	5200	5700
	MAX.VENT.ECS	tr/min	4500	5900	5700
	VIT.DEM.VENT	tr/min	3700	3700	4000
Propane (G31)	MIN.VENT.	tr/min	2200	1800	1700
	MAX.VENT.CHAUF	tr/min	4400	5300	6200
	MAX.VENT.ECS	tr/min	4400	5900	6200
	VIT.DEM.VENT	tr/min	3700	3000	4000
Tout type de gaz	VIT.MAX POMPE	%	60	60	60
Tout type de gaz	VIT.MIN POMPE	%	20	20	20









Niveau installateur - Menu #SECONDAIRE LIMITES			
Paramètre	Plage de réglage	Description	Réglage d'usine
MAX.CIRC.A	30 à 95 °C	Température maximale (Circuit A)  "MAX. CIRC. ...", page 99	75 °C
MAX.CIRC.B	20 à 95 °C	Température maximale (Circuit B)  "MAX. CIRC. ...", page 99	50 °C
MAX.CIRC.C	20 à 95 °C	Température maximale (Circuit C)  "MAX. CIRC. ...", page 99	50 °C
HORS GEL EXT.	NON, -8 à +10 °C	Température extérieure activant la protection hors-gel de l'installation. En-dessous de cette température, les pompes fonctionnent en permanence et les températures minimales de chaque circuit sont respectées. En cas de réglage <b>NUIT :ARRET</b> , la température réduite de chaque circuit est maintenue (Menu #SECONDAIRE P.INSTAL). <b>NON</b> : La protection hors-gel n'est pas activée	+3 °C
TPC J A <sup>(1) (2)</sup>	NON, 20 à 90 °C	Température de pied de courbe en mode Jour (Circuit A)	NON
TPC N A <sup>(1) (2)</sup>	NON, 20 à 90 °C	Température de pied de courbe en mode Nuit (Circuit A)	NON
TPC J B <sup>(1) (2)</sup>	NON, 20 à 90 °C	Température de pied de courbe en mode Jour (Circuit B)	NON
TPC N B <sup>(1) (2)</sup>	NON, 20 à 90 °C	Température de pied de courbe en mode Nuit (Circuit B)	NON
TPC J C <sup>(1) (2)</sup>	NON, 20 à 90 °C	Température de pied de courbe en mode Jour (Circuit C)	NON
TPC N C <sup>(1) (2)</sup>	NON, 20 à 90 °C	Température de pied de courbe en mode Nuit (Circuit C)	NON
TEMP.PRIM.ECS <sup>(1)</sup>	50 à 95 °C	Température de consigne chaudière en cas de production d'eau chaude sanitaire	65 °C
(1) Le paramètre ne s'affiche que si le paramètre <b>INSTALLATION</b> est réglé sur <b>ETENDUE</b>			
(2) Le paramètre peut être réglé sur la courbe de chauffe en appuyant sur la touche  .			

Niveau installateur - Menu #PRIMAIRE P.INSTAL <sup>(1)</sup>				
Paramètre	Plage de réglage	Description	Réglage d'usine	Réglage client
FCT.MIN.BRUL	0 à 180 secondes	Réglage du temps de fonctionnement minimal du brûleur (En mode chauffage)	30 secondes	
TEMPO P.GENE <sup>(1)</sup>	0 à 99 minutes	Durée maximale de post-fonctionnement de la pompe du générateur	4 minutes	
ENT.BL <sup>(1)</sup>	ARRET CHAUFF.	Configuration de l'entrée BL de la carte PCU Si le contact est ouvert, le chauffage est arrêté. Néanmoins la production ECS (si paramètre <b>S.ECS</b> est réglé sur <b>VI</b> ) reste fonctionnelle. Remise en marche automatique lorsque le contact se ferme.	ARRET TOTAL	
	ARRET TOTAL	Configuration de l'entrée BL de la carte PCU Si le contact est ouvert, le chauffage et la production ECS sont à l'arrêt. Remise en marche automatique lorsque le contact se ferme.		
	MISE EN SECU	Configuration de l'entrée BL de la carte PCU Si le contact est ouvert, la chaudière est mise en sécurité. La remise en marche nécessite le réarmement de la chaudière.		

(1) Le menu ne s'affiche que si le paramètre **INSTALLATION** est réglé sur **ETENDUE**

Niveau installateur - Menu #SECONDAIRE P.INSTAL				
Paramètre	Plage de réglage	Description	Réglage d'usine	Réglage client
INERTIE BATI <sup>(1)</sup>	0 (10 heures) à 10 (50 heures)	Caractérisation de l'inertie du bâtiment : 0 pour un bâtiment à faible inertie thermique. 3 pour un bâtiment à inertie thermique normale. 10 pour un bâtiment à forte inertie thermique. <b>La modification du réglage d'usine n'est utile que dans des cas exceptionnels.</b>	3 (22 heures)	
PENTE CIRC.A <sup>(2)</sup>	0 à 4	Pente de chauffe du circuit A  "PENTE CIRC...", page 100	1.5	
ANTICIP.A <sup>(1)</sup>	0.0 à 10.0	Activation et réglage du temps d'anticipation  "ANTICIP.A, ANTICIP.B, ANTICIP.C ", page 100	NON	
INFL.S.AMB.A <sup>(1)</sup>	0 à 10	Influence de la sonde d'ambiance A  "INFL.S.AMB.", page 101	3	
PENTE CIRC.B <sup>(2)</sup>	0 à 4	Pente de chauffe du circuit B  "PENTE CIRC...", page 100	0.7	
ANTICIP.B <sup>(1)</sup>	0.0 à 10.0	Activation et réglage du temps d'anticipation  "ANTICIP.A, ANTICIP.B, ANTICIP.C ", page 100	NON	

(1) Le paramètre ne s'affiche que si le paramètre **INSTALLATION** est réglé sur **ETENDUE**  
(2) Le paramètre peut être réglé sur la courbe de chauffe en appuyant sur la touche  $\mu^A$   
(3) Le paramètre ne s'affiche que si **SECHAGE CHAPE** est différent de **NON**  
(4) Le paramètre ne s'affiche que si le paramètre **ENTR.0-10V** est réglé sur **OUI**.  
(5) Le paramètre ne s'affiche que si le paramètre **S.ECS** est réglé sur **POMPE**  
(6) Si une vanne d'inversion est raccordée, la priorité ECS sera toujours totale quel que soit le réglage.  
(7) Le paramètre ne s'affiche que si **ANTILEG.** est différent de **NON**

Niveau installateur - Menu #SECONDAIRE P.INSTAL				
Paramètre	Plage de réglage	Description	Réglage d'usine	Réglage client
INFL.S.AMB.B <sup>(1)</sup>	0 à 10	Influence de la sonde d'ambiance B  "INFL.S.AMB.", page 101	3	
PENTE CIRC.C <sup>(2)</sup>	0 à 4	Pente de chauffe du circuit C  "PENTE CIRC...", page 100	0.7	
ANTICIP.C <sup>(1)</sup>	0.0 à 10.0	Activation et réglage du temps d'anticipation  "ANTICIP.A, ANTICIP.B, ANTICIP.C", page 100	NON	
INFL.S.AMB.C <sup>(1)</sup>	0 à 10	Influence de la sonde d'ambiance C  "INFL.S.AMB.", page 101	3	
SECHAGE CHAPE	NON, B, C, B+C	Séchage de la chape  "SECHAGE CHAPE", page 100	NON	
TEMP.SEC.DEBUT <sup>(3)</sup>	20 à 50 °C	Température de début du séchage de la chape	20 °C	
TEMP.SEC.FIN <sup>(3)</sup>	20 à 50 °C	Température de fin du séchage de la chape	20 °C	
NB JOURS SEC. <sup>(3)</sup>	0 à 99	Nombre de jours de séchage chape	0	
NUIT <sup>(1)</sup>	ABAIS.	La température réduite est maintenue (Mode Nuit)  "NUIT", page 101	ABAIS.	
	ARRET	La chaudière est arrêtée (Mode Nuit)  "NUIT", page 101		
ENTR.0-10V	NON / TEMPERATURE / PUISSANCE %	Activation de la commande en 0-10 V  "Fonction 0-10 V", page 102	NON	
VMIN/OFF 0-10V <sup>(1)(4)</sup>	0 à 10 V	Tension correspondant à la consigne minimale	0.5 V	
VMAX 0-10V <sup>(1)(4)</sup>	0 à 10 V	Tension correspondant à la consigne maximale	10 V	
CONS.MIN 0-10V <sup>(1)(4)</sup>	0 à 100	Consigne minimum de température ou puissance	5	
CONS.MAX 0-10V <sup>(1)(4)</sup>	5 à 100	Consigne maximum de température ou puissance	100	
LARGEUR BANDE <sup>(1)</sup>	4 à 16 K	Largeur de bande de régulation pour les vannes 3 voies. Possibilité d'augmenter la largeur de bande si les vannes sont rapides ou de la diminuer si elles sont lentes.	12 K	
DEC.CHAUD/V3V <sup>(1)</sup>	0 à 16 K	Ecart de température minimum entre la chaudière et les vannes	4 K	
TEMPO P.CHAUFF <sup>(1)</sup>	0 à 15 minutes	Temporisation de la coupure des pompes de chauffage. La temporisation de la coupure des pompes chauffage évite une surchauffe de la chaudière.	4 minutes	

(1) Le paramètre ne s'affiche que si le paramètre **INSTALLATION** est réglé sur **ETENDUE**

(2) Le paramètre peut être réglé sur la courbe de chauffe en appuyant sur la touche 

(3) Le paramètre ne s'affiche que si **SECHAGE CHAPE** est différent de **NON**

(4) Le paramètre ne s'affiche que si le paramètre **ENTR.0-10V** est réglé sur **OUI**.

(5) Le paramètre ne s'affiche que si le paramètre **S.ECS** est réglé sur **POMPE**

(6) Si une vanne d'inversion est raccordée, la priorité ECS sera toujours totale quel que soit le réglage.

(7) Le paramètre ne s'affiche que si **ANTILEG.** est différent de **NON**

Niveau installateur - Menu #SECONDAIRE P.INSTAL				
Paramètre	Plage de réglage	Description	Réglage d'usine	Réglage client
<b>TEMPO P. ECS</b> <sup>(1)(5)</sup>	2 à 15 minutes	Temporisation de la coupure de la pompe eau chaude sanitaire. La temporisation de la coupure de la pompe de charge eau chaude sanitaire évite une surchauffe de la chaudière et des circuits chauffage (Uniquement si une pompe de charge est utilisée).	<b>2 minutes</b>	
<b>ADAPT</b>	<b>LIBEREE</b>	Adaptation automatique des courbes de chauffe pour tout circuit disposant d'une sonde d'ambiance dont l'influence est >0.	<b>LIBEREE</b>	
	<b>BLOQUEE</b>	Les courbes de chauffe ne peuvent être modifiées que manuellement.		
<b>PRIORITE ECS</b> <sup>(6)</sup>	<b>TOTALE</b>	Interruption du chauffage et du réchauffage de la piscine pendant la production d'eau chaude sanitaire.	<b>TOTALE</b>	
	<b>RELATIVE</b>	Production d'eau chaude sanitaire et chauffage des circuits vanne si la puissance disponible est suffisante et si le raccordement hydraulique le permet.		
	<b>AUCUNE</b>	Chauffage et production d'eau chaude sanitaire en parallèle si le raccordement hydraulique le permet. ⚠ Risque de surchauffe pour le circuit direct.		
<b>ANTILEG.</b>		La fonction antilégionellose permet de lutter contre l'apparition de légionelles dans le ballon, bactéries responsables de la légionellose.	<b>NON</b>	
	<b>NON</b>	Fonction antilégionellose non activée		
	<b>JOURNALIER</b>	Le ballon est surchauffé tous les jours de 4:00 h à 5:00 h		
	<b>HEBDO.</b>	Le ballon est surchauffé tous les samedis de 4:00 h à 5:00 h		
<b>HEUR.DEB.ANTILEG</b> <sup>(7)</sup>	00:00 à 23:30	Heure de démarrage de l'antilégionellose	4:00 h (Pas de réglage : 30 minutes)	
<b>DUREE.ANTILEG</b> <sup>(7)</sup>	0 à 360 min	Durée de fonctionnement de l'antilégionellose	60 minutes (Pas de réglage : 30 minutes)	
<b>OPTIM.ECS</b> <sup>(5)</sup>	<b>NON</b>	La fonction est désactivée	<b>NON</b>	
	<b>TEMP.CHAUD</b>	Lorsqu'en mode chauffage, la température chaudière dépasse <b>TEMP.PRIM.ECS+3 °C</b> et que le préparateur n'est pas satisfait, la pompe de charge sanitaire démarre		
	<b>TEMP.SYST</b>	Lorsqu'en mode chauffage, la température système dépasse <b>TEMP.PRIM.ECS+3 °C</b> et que le préparateur n'est pas satisfait, la pompe de charge sanitaire démarre		

(1) Le paramètre ne s'affiche que si le paramètre **INSTALLATION** est réglé sur **ETENDUE**  
(2) Le paramètre peut être réglé sur la courbe de chauffe en appuyant sur la touche **⌘**  
(3) Le paramètre ne s'affiche que si **SECHAGE CHAPE** est différent de **NON**  
(4) Le paramètre ne s'affiche que si le paramètre **ENTR.0-10V** est réglé sur **OUI**.  
(5) Le paramètre ne s'affiche que si le paramètre **S.ECS** est réglé sur **POMPE**  
(6) Si une vanne d'inversion est raccordée, la priorité ECS sera toujours totale quel que soit le réglage.  
(7) Le paramètre ne s'affiche que si **ANTILEG.** est différent de **NON**

Niveau installateur - Menu #SECONDAIRE P.INSTAL				
Paramètre	Plage de réglage	Description	Réglage d'usine	Réglage client
LIBERE.ECS <sup>(5)</sup>	NON	La fonction est désactivée	NON	
	TEMP.CHAUD	En mode ECS, la pompe de charge ECS démarre uniquement si la température chaudière est supérieure à la consigne <b>TEMP.BALLON + 5°C</b>		
	TEMP.SYST	En mode ECS, la pompe de charge ECS démarre uniquement si la température système est supérieure à la consigne <b>TEMP.BALLON + 5°C</b>		
<p>(1) Le paramètre ne s'affiche que si le paramètre <b>INSTALLATION</b> est réglé sur <b>ETENDUE</b></p> <p>(2) Le paramètre peut être réglé sur la courbe de chauffe en appuyant sur la touche <math>\mu^{\text{A}}</math></p> <p>(3) Le paramètre ne s'affiche que si <b>SECHAGE CHAPE</b> est différent de <b>NON</b></p> <p>(4) Le paramètre ne s'affiche que si le paramètre <b>ENTR.0-10V</b> est réglé sur <b>OUI</b>.</p> <p>(5) Le paramètre ne s'affiche que si le paramètre <b>S.ECS</b> est réglé sur <b>POMPE</b></p> <p>(6) Si une vanne d'inversion est raccordée, la priorité ECS sera toujours totale quel que soit le réglage.</p> <p>(7) Le paramètre ne s'affiche que si <b>ANTILEG.</b> est différent de <b>NON</b></p>				

Niveau installateur - Menu #SOLAIRE <sup>(1)</sup>				
Paramètre	Plage de réglage	Description	Réglage d'usine	Réglage client
DEC.ECS.SOLAIRE	0 à 30 °C	Baisse maximale de la consigne ECS quand la pompe solaire tourne à 100 %	5 °C	
DT DE REFERENCE	10 à 20 °C	Différence de température que la pompe solaire tente de maintenir entre la sonde ballon solaire et le panneau	10 °C	
T.MAX.CAPTEUR	100 à 125 °C	Température du panneau au-delà de laquelle la pompe solaire se met en marche. La pompe reste à l'arrêt si la température du ballon solaire est supérieure à 80 °C.	100 °C	
TPS MAX POMPE	1 à 5 min	Durée minimum de fonctionnement de la pompe solaire à 100 % lors de son démarrage	1 minute	
VIT.MIN POMPE	50 à 100 %	Vitesse minimale de la pompe solaire	50 %	
CAPTEUR TUBULAIRE	OUI / NON	Régler sur <b>OUI</b> si des capteurs tubulaires sont utilisés	NON	
DEBIT MAX.	0 à 20 l/min	Débit maximum de la pompe solaire  "DEBIT MAX.", page 102	6.7 l/min.	
(1) Le menu ne s'affiche que si la régulation solaire est raccordée et que le paramètre <b>INSTALLATION</b> est réglé sur <b>ETENDUE</b>				

### ■ MAX. CIRC. ...



#### AVERTISSEMENT

Dans le cas d'un plancher chauffant, ne pas modifier le réglage d'usine (50 °C). Pour son installation, on se reportera à la législation en vigueur.

- ▶ Dans le cas d'un circuit direct, raccorder un thermostat de sécurité sur le contact BL.
- ▶ Dans le cas d'un circuit vanne 3 voies (B ou C), raccorder un thermostat de sécurité sur le contact TS.

## ■ PENTE CIRC...

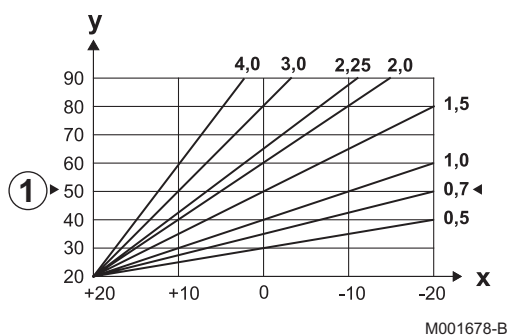

### Courbe de chauffe circuit A, B ou C

- x**      Température extérieure (°C)  
**y**      Température départ eau (°C)  
 ①      Température maximale du circuit B - C

## ■ ANTICIP.A, ANTICIP.B, ANTICIP.C

- ①      Consigne de température ambiante - Confort  
 ②      Consigne de température ambiante - Réduite  
 ③      Programme horaire  
 ④      Temps d'anticipation = Phase de réchauffage accéléré

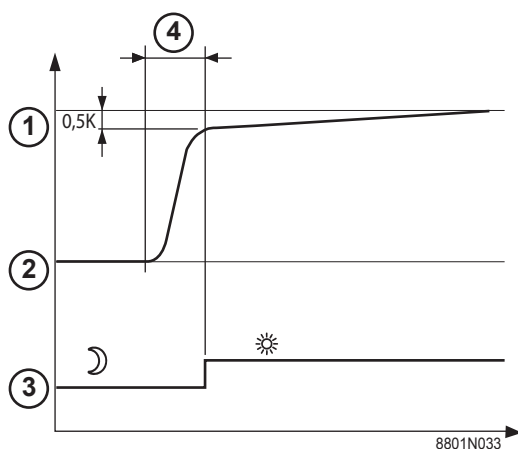

La fonction d'anticipation calcule l'heure de redémarrage du chauffage pour atteindre la température ambiante désirée moins 0,5 K à l'heure programmée du passage au mode confort. L'heure de début du programme horaire correspond à la fin de la phase de réchauffage accéléré.

La fonction est activée en réglant une valeur différente de **NON**. La valeur réglée correspond au temps que l'on estime nécessaire au système pour remettre l'installation en température (à température extérieure 0 °C) ; en partant d'une température ambiante résiduelle correspondant à la consigne d'abaissement nocturne. L'anticipation est optimisée si une sonde d'ambiance est raccordée. Le régulateur affinera automatiquement le temps d'anticipation.



Cette fonction est dépendante de la surpuissance disponible dans l'installation.

## ■ SECHAGE CHAPE

Permet d'imposer une température de départ constante ou des paliers de température successifs pour accélérer le séchage d'une chape plancher chauffant.

Le réglage de ces températures doit suivre les recommandations du chapiste.

L'activation de ce paramètre (réglage différent de **NON**) force l'affichage permanent de **SECHAGE CHAPE** et désactive toutes les autres fonctions de la régulation.

Lorsque le séchage chape est actif sur un circuit, tous les autres circuits (exemple : ECS) sont arrêtés. L'utilisation de cette fonction n'est possible que sur les circuits B et C.

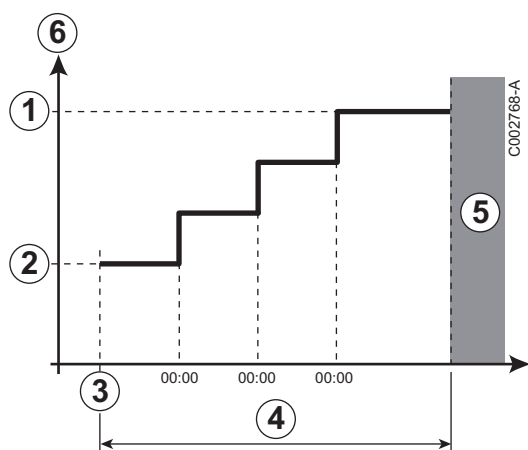

- ① **TEMP.SEC.FIN**
- ② **TEMP.SEC.DEBUT**
- ③ Aujourd'hui
- ④ **NB JOURS SEC.**
- ⑤ Régulation normale (Fin du séchage)
- ⑥ Température de consigne chauffage (°C)

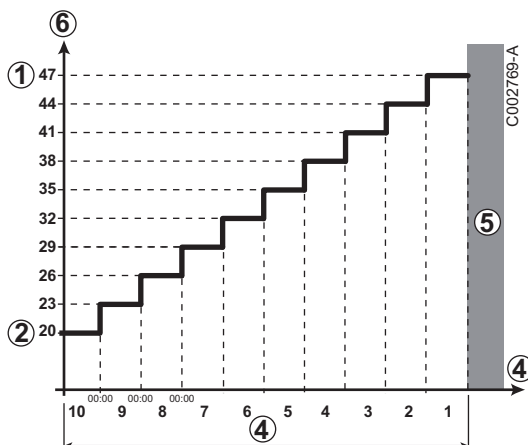

- Exemple**
- ① **TEMP.SEC.FIN** : 47 °C
  - ② **TEMP.SEC.DEBUT** : 20 °C
  - ④ **NB JOURS SEC.**
  - ⑤ Régulation normale (Fin du séchage)
  - ⑥ Température de consigne chauffage (°C)
- i** Tous les jours à minuit (00:00) : la consigne (**TEMP.SEC.DEBUT**) est recalculée et le nombre de jours restants (**NB JOURS SEC.**) est décrémenté.

■ **INFL.S.AMB.**

Permet d'ajuster l'influence de la sonde d'ambiance sur la température d'eau du circuit concerné.

Réglage	Description
0	Pas de prise en compte (commande à distance montée à un endroit sans influence)
1	Prise en compte faible
3	Prise en compte moyenne (conseillée)
10	Fonctionnement type thermostat d'ambiance

■ **NUIT**

**i** Ce paramètre s'affiche si au moins un circuit ne comporte pas de sonde d'ambiance.

**Pour les circuits sans sonde d'ambiance :**

- ▶ **NUIT :ABAI.** (Abaissement) : La température réduite est maintenue pendant les périodes réduites. La pompe du circuit fonctionne en permanence.
- ▶ **NUIT :ARRET** (Arrêt) : Le chauffage est arrêté pendant les périodes réduites. Lorsque l'antigel d'installation est actif, la température réduite est maintenue pendant les périodes réduites.

**Pour les circuits avec sonde d'ambiance :**

- ▶ Lorsque la température d'ambiance est inférieure à la consigne de la sonde d'ambiance : La température réduite est maintenue pendant les périodes réduites. La pompe du circuit fonctionne en permanence.
- ▶ Lorsque la température d'ambiance est supérieure à la consigne de la sonde d'ambiance : Le chauffage est arrêté pendant les périodes réduites. Lorsque l'antigel d'installation est actif, la température réduite est maintenue pendant les périodes réduites.

**■ Fonction 0-10 V**

Cette fonction permet de commander la chaudière à travers un système externe comportant une sortie 0-10 V reliée à l'entrée 0-10 V. Cette commande impose à la chaudière une consigne en température ou en puissance. Il faudra veiller à ce que le paramètre **MAX.CHAUD.** soit supérieur à **CONS.MAX 0-10V** si la commande est en température.

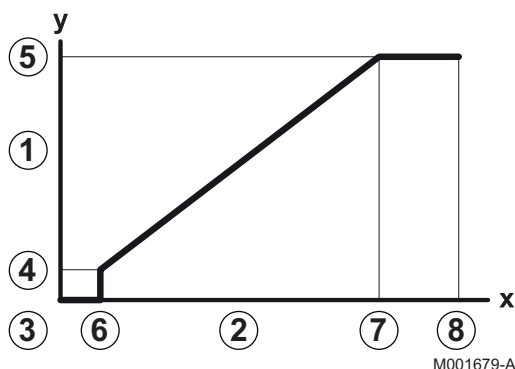

- |   |  |
|---|--|
| 1 | Température de consigne départ (°C) ou puissance (%) |
| 2 | Tension sur l'entrée (V) - DC                        |
| 3 | 0 V  |
| 4 | <b>CONS.MIN 0-10V</b>                                |
| 5 | <b>CONS.MAX 0-10V</b>                                |
| 6 | <b>VMIN/OFF 0-10V</b>                                |
| 7 | <b>VMAX 0-10V</b>                                    |
| 8 | 10 V   |
| x | Tension sur l'entrée                                 |
| y | Température chaudière ou puissance relative          |

Si la tension d'entrée est inférieure à **VMIN/OFF 0-10V**, la chaudière est à l'arrêt.

La température consigne chaudière correspond strictement à l'entrée 0-10 V. Les circuits secondaires de la chaudière continuent de fonctionner mais n'ont aucune incidence sur la température d'eau de la chaudière. En cas d'utilisation de l'entrée 0-10 V et d'un circuit secondaire de la chaudière, il faut que le régulateur externe fournissant cette tension 0-10 V demande toujours une température au minimum égale aux besoins du circuit secondaire.

**■ DEBIT MAX.**

Pour que la régulation puisse calculer la quantité de chaleur produite par l'installation (paramètre kWh), renseigner le paramètre **DEBIT MAX.** Le paramètre **DEBIT MAX.** est égal au débit en l/min dans le circuit solaire.

Déterminer la valeur **DEBIT MAX.** à l'aide du tableau ci-après, selon la configuration de l'installation et le nombre ou la surface des capteurs.

Lorsque le débit est renseigné de manière incorrecte, l'affichage kWh sera également incorrect.





La quantité de chaleur (valeur kWh) ne peut être utilisée que pour des suivis effectués à titre personnel.

Capteurs solaires plans				
Montage des capteurs	Surface (m <sup>2</sup> )	Nombre de capteurs	Débit (l/h)	Débit (l/min)
	3...5	1 ou 2	400	6,7
	6...8	3 ou 4	300	5,0
	8...10	4 ou 5	250	4,1
	8...10	2x2	750	12,5
	12...15	2x3	670	11,2
	16...20	2x4	450	7,5
	12...15	3x2	850	14,2
	18...23	3x3	800	13,4
	24...30	3x4	650	10,9
	16...20	4x2	1200	20,0
	24...30	4x3	850	14,2

### 6.7.4. Configurer le réseau

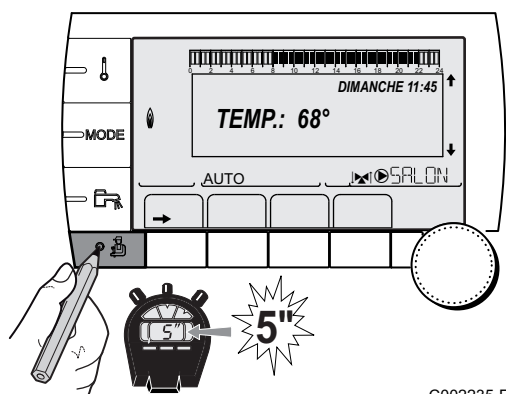

C002235-E-01

1. Accéder au niveau installateur : Appuyer sur la touche pendant environ 5 secondes.
2. Sélectionner le menu #RESEAU.



- ▶ Tourner le bouton rotatif pour faire défiler les menus ou modifier une valeur.
- ▶ Appuyer sur le bouton rotatif pour accéder au menu sélectionné ou valider une modification de valeur.

Pour une explication détaillée de la navigation dans les menus, se référer au chapitre : "Navigation dans les menus", page 73

3. Régler les paramètres suivants :

Niveau installateur - Menu #RESEAU <sup>(1)</sup>				
Paramètre	Plage de réglage	Description	Réglage d'usine	Réglage client
<b>CASCADE</b>	<b>OUI / NON</b>	<b>OUI</b> : Système en cascade	<b>NON</b>	
<b>RESEAU VM</b> <sup>(2)</sup>		Menu spécifique : Enrôler des VM en mode cascade Voir chapitre : "Raccorder des VM iSense Pro en cascade", page 105		
<b>REGUL. MAITRESSE</b> <sup>(3)</sup>	<b>OUI / NON</b>	Configurer cette régulation comme pilote sur le bus	<b>OUI</b>	
<b>RESEAU SYSTÈME</b> <sup>(4)</sup>		Menu spécifique : Enrôler des générateurs ou VM en mode cascade Voir chapitre : "Raccorder des VM iSense Pro en cascade", page 105		

- (1) Le menu ne s'affiche que si le paramètre **INSTALLATION** est réglé sur **ETENDUE**  
 (2) Le paramètre ne s'affiche que si **CASCADE** est réglé sur **NON**  
 (3) Le paramètre ne s'affiche que si **CASCADE** est réglé sur **OUI**  
 (4) Le paramètre ne s'affiche que si **REGUL. MAITRESSE** est réglé sur **OUI**  
 (5) Le paramètre ne s'affiche que si **FONCT** est réglé sur **PARALLELE**  
 (6) Le paramètre ne s'affiche que si **REGUL. MAITRESSE** est réglé sur **NON**  
 (7) Selon la configuration

Niveau installateur - Menu #RESEAU <sup>(1)</sup>				
Paramètre	Plage de réglage	Description	Réglage d'usine	Réglage client
FONCT <sup>(4)</sup>	CLASSIQUE	Fonctionnement en cascade : Enclenchement successif des différents générateurs de la cascade en fonction des besoins	CLASSIQUE	
	PARALLELE	Fonctionnement en cascade parallèle : Si la température extérieure est inférieure à la valeur <b>CASC.PARALLELE</b> , tous les générateurs sont mis en route en même temps		
CASC.PARALLELE <sup>(5)</sup>	-10 à 20 °C	Température extérieure d'enclenchement de toutes les allures en mode parallèle	10 °C	
TEMPO P.GENE CASC <sup>(3)</sup>	0 à 30 min	Durée minimale de post fonctionnement de la pompe générateur	0 min	
TEMPO.INTER.ALLURE <sup>(3)</sup>	1 à 60 min	Temporisation à l'enclenchement et au déclenchement des générateurs.	4 min	
NUMERO ESCLAVE <sup>(6)</sup>	2 à 10	Régler l'adresse réseau du générateur suiveur	2	
NUMERO VM <sup>(7)</sup>	20 à 39	Régler l'adresse réseau du module	20	

(1) Le menu ne s'affiche que si le paramètre **INSTALLATION** est réglé sur **ETENDUE**  
(2) Le paramètre ne s'affiche que si **CASCADE** est réglé sur **NON**  
(3) Le paramètre ne s'affiche que si **CASCADE** est réglé sur **OUI**  
(4) Le paramètre ne s'affiche que si **REGUL. MAITRESSE** est réglé sur **OUI**  
(5) Le paramètre ne s'affiche que si **FONCT** est réglé sur **PARALLELE**  
(6) Le paramètre ne s'affiche que si **REGUL. MAITRESSE** est réglé sur **NON**  
(7) Selon la configuration

Niveau utilisateur - Menu #REGLAGES				
Paramètre	Plage de réglage	Description	Réglage d'usine	Réglage client
PERMUT <sup>(1)</sup>	AUTO / 1 ... 10	Ce paramètre permet de déterminer la chaudière meneuse. <ul style="list-style-type: none"> <li>▶ <b>AUTO</b> : La chaudière meneuse permute automatiquement tous les 7 jours</li> <li>▶ 1 ... 10 : La chaudière meneuse reste toujours celle définie par cette valeur</li> </ul>	AUTO	

(1) Le paramètre ne s'affiche que si **CASCADE** est sur **OUI** et **REGUL. MAITRESSE** sur **OUI**

## ■ Raccorder des appareils en cascade

Il est possible, dans le cas d'une configuration en cascade, d'enrôler des générateurs et/ou des VM iSense Pro en suiveur. Procéder comme suit :

1. Régler le paramètre **CASCADE** sur **OUI**.
2. Sélectionner **RESEAU SYSTÈME** et appuyer sur le bouton rotatif pour entrer dans le menu spécifique.

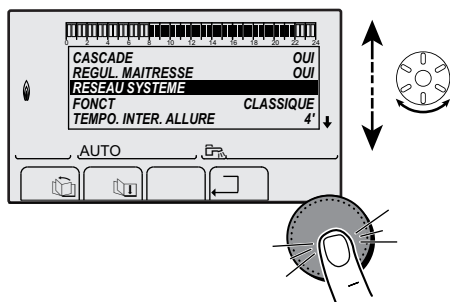

C002409-B-01

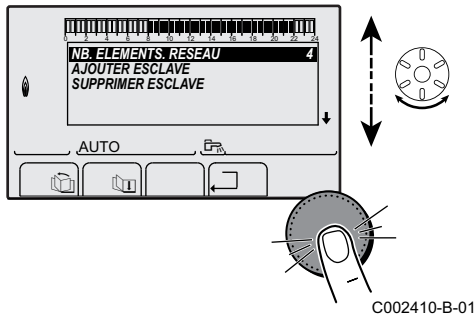

3. Pour ajouter un appareil suiveur au réseau, sélectionner **AJOUT ESCLAVE**.

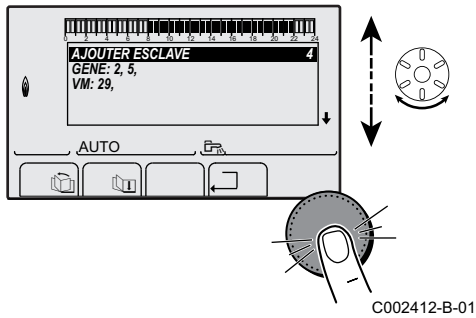

4. L'écran qui s'affiche permet de choisir des numéros de chaudières suiveuses à ajouter au réseau. Les numéros 2 à 10 sont dédiés aux générateurs, et les numéros 20 à 39 aux VM iSense Pro. Tourner le bouton rotatif pour faire défiler les numéros et appuyer pour valider le numéro choisi. Appuyer sur  $\square$  pour retourner à la liste précédente.

5. Pour supprimer un appareil suiveur du réseau, sélectionner **SUPPRIMER ESCLAVE**.

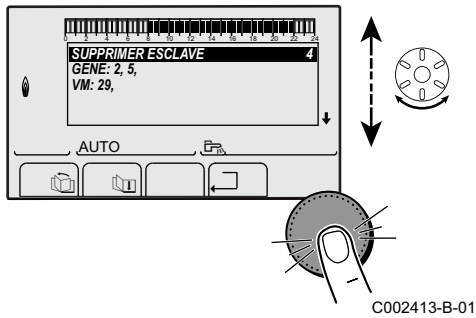

6. L'écran qui s'affiche permet de choisir les numéros de chaudières suiveuses à supprimer du réseau. Tourner le bouton rotatif pour faire défiler les numéros et appuyer pour supprimer le numéro choisi. Appuyer sur  $\square$  pour retourner à la liste précédente.

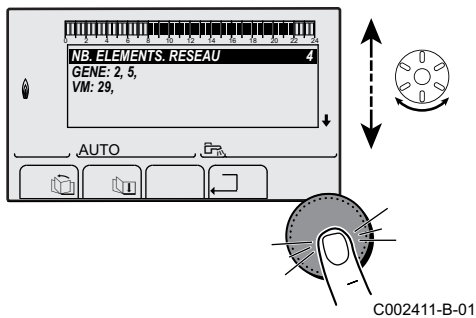

7. Sélectionner **NB.ELEMENTS.RESEAU**. Cet écran résume les éléments du réseau reconnus par le système. Appuyer sur  $\square$  pour retourner à la liste précédente.

■ **Raccorder des VM iSense Pro en cascade**

Il est possible d'enrôler des VM uniquement en suiveur. Procéder comme suit :

1. Sélectionner **RESEAU VM** et appuyer sur le bouton rotatif pour entrer dans le menu spécifique.
2. L'écran qui s'affiche permet de choisir des numéros des VM suiveuses à ajouter au réseau. Les numéros 20 à 39 sont dédiés aux VM. Tourner le bouton rotatif pour faire défiler les numéros et appuyer pour valider le numéro choisi. Appuyer sur  $\square$  pour retourner à la liste précédente.
3. Pour supprimer une VM suiveuse du réseau, sélectionner **SUPPRIMER VM**.

- L'écran qui s'affiche permet de choisir des numéros des VM suiveuses à supprimer du réseau. Tourner le bouton rotatif pour faire défiler les numéros et appuyer pour supprimer le numéro choisi. Appuyer sur  $\square$  pour retourner à la liste précédente.
- Sélectionner **NB.ELEMENTS.RESEAU**. Cet écran résume les éléments du réseau reconnus par le système. Appuyer sur  $\square$  pour retourner à la liste précédente.

### 6.7.5. Retour aux réglages d'usine

Pour réinitialiser l'appareil, procéder comme suit :

- Appuyer simultanément sur les touches  $\downarrow$ ,  $\rightarrow$  et  $\square$  pendant 4 secondes. Le menu **#RESET** s'affiche.
- Régler les paramètres suivants :

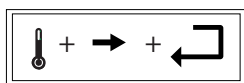
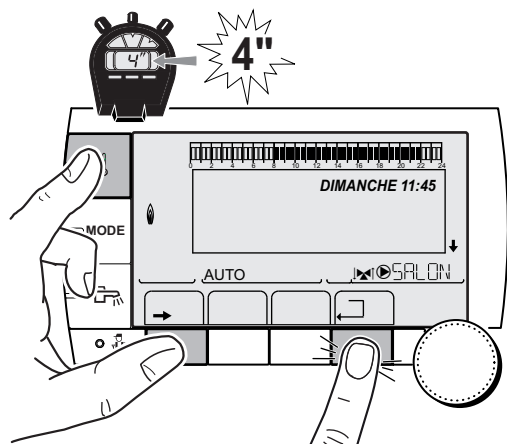

C002296-A-01

Menu #RESET			
Choix du générateur	Paramètre	Description	
GENERATEUR	RESET	TOTAL	Effectue un RESET TOTAL de tous les paramètres
		HORS PROG.	Effectue un RESET des paramètres, en conservant les programmes horaires
		PROG.	Effectue un RESET des programmes horaires, en conservant les paramètres
		SONDE SCU	Effectue un RESET des présences des sondes générateurs
		SONDE AMB	Effectue un RESET des présences des sondes ambiances

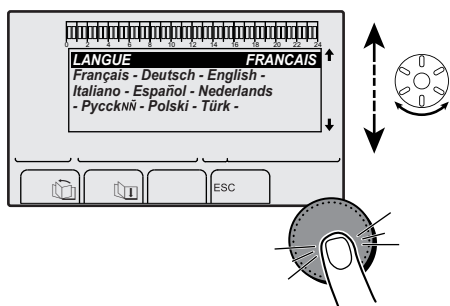

C002286-C

Après une réinitialisation **RESET TOTAL** ou **RESET HORS PROG.**, la régulation retourne au bout de quelques secondes à l'affichage du choix de la langue.

- Sélectionner la langue souhaitée en tournant le bouton rotatif.
- Pour valider, appuyer sur le bouton rotatif.

# 7 Arrêt de l'appareil

## 7.1 Arrêt de l'installation

Si le système de chauffage central n'est pas utilisé pendant une longue période, il est recommandé de mettre la chaudière hors tension.

- ▶ Placer l'interrupteur Marche/Arrêt sur position Arrêt.
- ▶ Couper l'alimentation électrique de la chaudière.
- ▶ Couper l'alimentation en gaz.
- ▶ Assurer la protection antigél.

## 7.2 Protection antigél

Lorsque la température de l'eau de chauffage dans la chaudière est trop basse, le système intégré de protection de la chaudière se met en route. Cette protection fonctionne comme suit :

- ▶ Si la température d'eau est inférieure à 7 °C, la pompe de chauffage se met en route.
- ▶ Si la température d'eau est inférieure à 4°C, la chaudière se met en route.
- ▶ Si la température d'eau est supérieure à 10°C, la chaudière se met à l'arrêt et la pompe de circulation continue à tourner pendant un court moment.
- ▶ Si la température de l'eau dans le ballon tampon est inférieure à 4 °C, celle-ci est réchauffée à sa valeur de consigne.



### ATTENTION

- ▶ La protection antigél ne fonctionne pas si l'appareil a été mis hors service.
- ▶ Le système de protection intégré protège uniquement la chaudière, pas l'installation. Pour protéger l'installation, régler l'appareil en mode **VACANCES**.

Le mode **VACANCES** protège :

- ▶ L'installation si la température extérieure est inférieure à 3 °C (réglage d'usine).
- ▶ L'ambiance si une commande à distance est branchée et si la température ambiante est inférieure à 6 °C (réglage d'usine).
- ▶ Le ballon d'eau chaude sanitaire si la température du ballon est inférieure à 4 °C (l'eau est réchauffée à 10 °C).

Pour configurer le mode vacances :  Se référer à la notice d'utilisation.

# 8 Contrôle et entretien

## 8.1 Consignes générales



### AVERTISSEMENT

- ▶ Les opérations de maintenance sont à effectuer par un professionnel qualifié.
- ▶ Une inspection annuelle est obligatoire.
- ▶ Seules des pièces de rechange d'origine doivent être utilisées.



- ▶ Effectuer un ramonage **au moins une fois par an**, ou davantage selon la réglementation en vigueur dans le pays.
  - ☞ Voir chapitre : "Instructions pour le ramoneur", page 108
- ▶ Effectuer les opérations de contrôle et d'entretien standard une fois par an.
  - ☞ Voir chapitre : "Opérations de contrôle et d'entretien standard", page 110
- ▶ Effectuer les opérations d'entretien spécifiques si nécessaire :
  - Remplacement de l'électrode d'ionisation/d'allumage
  - Remplacement de la vanne 3 voies
  - Remplacement du clapet anti-retour.

## 8.2 Instructions pour le ramoneur



### ATTENTION

Effectuer un ramonage **au moins une fois par an**, ou davantage selon la réglementation en vigueur dans le pays. Seul un professionnel qualifié peut effectuer les opérations suivantes.

1. Appuyer sur la touche .
2. Vérifier la combustion lors de chaque ramonage.
  - ☞ Voir chapitre : "Valeurs de contrôle et de réglage O<sub>2</sub> à charge complète", page 79 + "Valeurs de contrôle et de réglage O<sub>2</sub> à faible charge", page 80
3. Pour revenir à l'affichage principal, appuyer 2 fois sur la touche .

Menu TEST RAMONEUR			
Générateur	Fonction disponible	Description	Valeurs affichées
Nom du générateur	<b>AUTO</b>	Fonctionnement normal	<b>TEMP.CHAUDIERE</b> °C <b>COURANT</b> µA <b>VITESSE VENT</b> tr/minutes <b>TEMP.RETOUR</b> °C
	<b>PMIN</b>	Fonctionnement en puissance minimale	<b>TEMP.CHAUDIERE</b> °C <b>COURANT</b> µA <b>VITESSE VENT</b> tr/minutes <b>TEMP.RETOUR</b> °C
	<b>PMAX</b>	Fonctionnement en puissance maximale	<b>TEMP.CHAUDIERE</b> °C <b>COURANT</b> µA <b>VITESSE VENT</b> tr/minutes <b>TEMP.RETOUR</b> °C

## 8.3 Personnaliser l'entretien

### 8.3.1. Message d'entretien

La chaudière intègre une fonction permettant de faire afficher un message d'entretien. Pour paramétrer cette fonction, procéder comme suit :

1. Accéder au niveau SAV : Maintenir la touche  enfoncée jusqu'à ce que **#PARAMETRES** s'affiche.
2. Sélectionner le menu **#REVISION**.



- ▶ Tourner le bouton rotatif pour faire défiler les menus ou modifier une valeur.
- ▶ Appuyer sur le bouton rotatif pour accéder au menu sélectionné ou valider une modification de valeur.

 Pour une explication détaillée de la navigation dans les menus, se référer au chapitre : "Navigation dans les menus", page 73

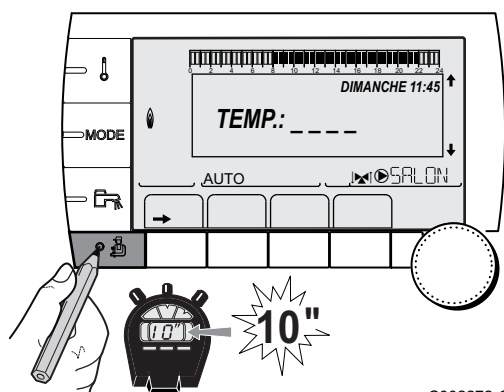

C002272-C-01

3. Régler les paramètres suivants :

Niveau SAV - Menu #REVISION		
Paramètre	Plage de réglage	Description
<b>TYPE</b>	<b>NON</b>	Réglage d'usine Pas de message indiquant qu'un entretien est nécessaire
	<b>MANU</b>	Réglage conseillé Signale à la date sélectionnée qu'un entretien est nécessaire. Régler la date avec les paramètres ci dessous.
	<b>AUTO</b>	 Non applicable. Ne pas sélectionner ce réglage.
<b>HEURE REVISION</b> <sup>(1)</sup>	0 à 23	Heure à laquelle l'affichage <b>REVISION</b> apparaît
<b>ANNEE REV.</b> <sup>(1)</sup>	2008 à 2099	Année à laquelle l'affichage <b>REVISION</b> apparaît
<b>MOIS REVISION</b> <sup>(1)</sup>	1 à 12	Mois auquel l'affichage <b>REVISION</b> apparaît
<b>DATE REVISION</b> <sup>(1)</sup>	1 à 31	Jour auquel l'affichage <b>REVISION</b> apparaît

(1) Le paramètre n'est affiché que si **MANU** est configuré.

**Acquitter le message d'entretien :**

Après avoir effectué les opérations d'entretien, modifier la date dans le menu **#REVISION** pour acquitter le message.

#### En cas d'entretien avant affichage du message d'entretien :

Après avoir effectué un entretien anticipé, il faut redéfinir une nouvelle date dans le menu **#REVISION**.

### 8.3.2. Coordonnées du professionnel pour le SAV

Afin d'orienter l'utilisateur en cas d'affichage d'un défaut ou d'un message de révision, il est possible d'indiquer les coordonnées du professionnel à contacter. Pour saisir les coordonnées du professionnel, procéder comme suit :

1. Accéder au niveau SAV : Maintenir la touche  enfoncée jusqu'à ce que **#PARAMETRES** s'affiche.
2. Sélectionner le menu **#SAV**.



- ▶ Tourner le bouton rotatif pour faire défiler les menus ou modifier une valeur.
- ▶ Appuyer sur le bouton rotatif pour accéder au menu sélectionné ou valider une modification de valeur.

 Pour une explication détaillée de la navigation dans les menus, se référer au chapitre : "Navigation dans les menus", page 73

3. Régler les paramètres suivants :

Niveau SAV - Menu #SAV	
Paramètre	Description
NOM	Saisir le nom de l'installateur
TEL	Saisir le numéro de téléphone de l'installateur

Lorsque le message **REVISION** s'affiche, appuyer sur ? pour afficher le numéro de téléphone du professionnel.

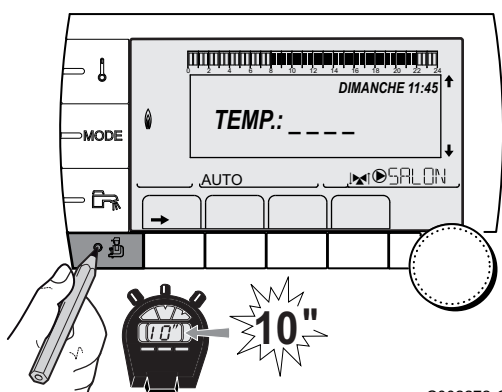

C002272-C-01

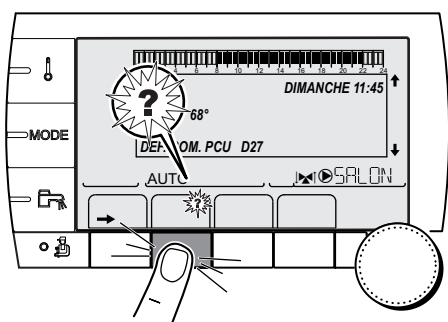

C002302-B-01

## 8.4 Opérations de contrôle et d'entretien standard



#### ATTENTION

Lors des opérations de contrôle et d'entretien, toujours remplacer tous les joints sur les pièces démontées.



### 8.4.1. Contrôle de la pression hydraulique

---

La pression hydraulique doit s'élever au minimum à 0,8 bar. Si la pression hydraulique est inférieure à 0,8 bar, le symbole **bar** clignote.



Si nécessaire, compléter le niveau d'eau dans l'installation de chauffage (pression hydraulique conseillée entre 1,5 et 2 bar).

### 8.4.2. Contrôle du vase d'expansion

---

1. Retirer le capot du caisson étanche.



voir chapitre : "Démontage du capot du caisson étanche", page 75

2. Contrôler le vase d'expansion et le remplacer, si nécessaire.

### 8.4.3. Contrôle du courant d'ionisation

---

Le courant d'ionisation s'affiche dans le menu **#MESURES**.



Voir chapitre : "Affichage des valeurs mesurées", page 91

### 8.4.4. Contrôle de l'étanchéité de l'évacuation des fumées et de l'amenée d'air

---

Vérifier l'étanchéité du raccordement de l'évacuation des fumées et de l'amenée d'air.

### 8.4.5. Vérification de la combustion

---

Le contrôle de la combustion s'effectue en mesurant le pourcentage de O<sub>2</sub> dans la conduite d'évacuation des fumées. Pour ce faire, procéder comme suit :

1. Dévisser le bouchon de prélèvement des fumées.
2. Insérer la sonde de l'analyseur de gaz brûlés dans l'ouverture de mesure.





#### AVERTISSEMENT

Veiller à bien obturer l'ouverture autour de la sonde pendant la prise de mesure.



#### ATTENTION

L'analyseur de gaz brûlés doit avoir une précision minimum de 0,25 % O<sub>2</sub>.

3. Régler la chaudière sur le mode grande vitesse.  
 voir chapitre : "Valeurs de contrôle et de réglage O<sub>2</sub> à charge complète", page 79  
A présent, la chaudière tourne à plein régime. Mesurer le pourcentage de O<sub>2</sub> et comparer cette valeur avec les valeurs de consigne données.
4. Régler la chaudière sur le mode petite vitesse  
 voir chapitre : "Valeurs de contrôle et de réglage O<sub>2</sub> à faible charge", page 80  
A présent, la chaudière tourne à régime réduit. Mesurer le pourcentage de O<sub>2</sub> et comparer cette valeur avec les valeurs de consigne données.

#### 8.4.6. Contrôle du purgeur automatique

---

1. Couper l'alimentation électrique de la chaudière.
2. Fermer le robinet principal d'arrivée de gaz.
3. Retirer le panneau avant.
4. Basculer le tableau de commande en position haute.
5. Retirer le capot du caisson étanche.  
 voir chapitre : "Démontage du capot du caisson étanche", page 75
6. En cas de fuite, remplacer le purgeur.

#### 8.4.7. Contrôle de la soupape de sécurité

---

1. Vérifier si de l'eau est présente dans le tuyau d'écoulement de la soupape de sécurité.
2. En cas de fuite, remplacer la soupape de sécurité.

#### 8.4.8. Contrôle du siphon

---

1. Retirer le capot du caisson étanche.  
 voir chapitre : "Démontage du capot du caisson étanche", page 75
2. Retirer le siphon et le nettoyer.
3. Remplir le siphon d'eau.
4. Remettre en place le siphon.

### 8.4.9. Contrôle du brûleur et nettoyage de l'échangeur de chaleur



#### ATTENTION

Lors des opérations de contrôle et d'entretien, toujours remplacer tous les joints sur les pièces démontées.

1. Retirer la conduite d'amenée d'air du venturi.
2. Dévisser le raccord supérieur du bloc gaz.
3. Débrancher le connecteur situé sous le ventilateur.
4. Déclipser les 2 clips qui fixent l'ensemble ventilateur/coude de mélange sur l'échangeur de chaleur.
5. Retirer complètement l'ensemble ventilateur/coude de mélange.
6. Incliner le brûleur et le retirer avec le joint de l'échangeur de chaleur.
7. Utiliser un aspirateur équipé d'un embout spécial (accessoire en option) pour nettoyer la partie supérieure de l'échangeur de chaleur (foyer).
8. Aspirer une nouvelle fois en profondeur sans la brosse supérieure de l'embout.
9. Vérifier (à l'aide d'un miroir par exemple) si des poussières restent visibles. Si oui, les aspirer.
10. Le brûleur est autonettoyant et ne requiert aucun entretien. Vérifier qu'il n'y a pas de fissures et/ou d'autres cassures à la surface du brûleur démonté. Si ce n'est pas le cas, remplacer le brûleur.
11. Contrôler l'électrode d'allumage/d'ionisation. L'écartement doit être compris entre 3,5 et 4 mm.
12. Pour le remontage, procéder en sens inverse.



#### ATTENTION

- ▶ Penser à rebrancher le connecteur du ventilateur.
- ▶ Vérifier que le joint est placé correctement entre le coude de mélange et l'échangeur de chaleur. (Bien à plat dans la rainure appropriée signifie étanchéité).

13. Ouvrir le robinet d'arrivée de gaz et rebrancher la prise de courant sur le secteur.

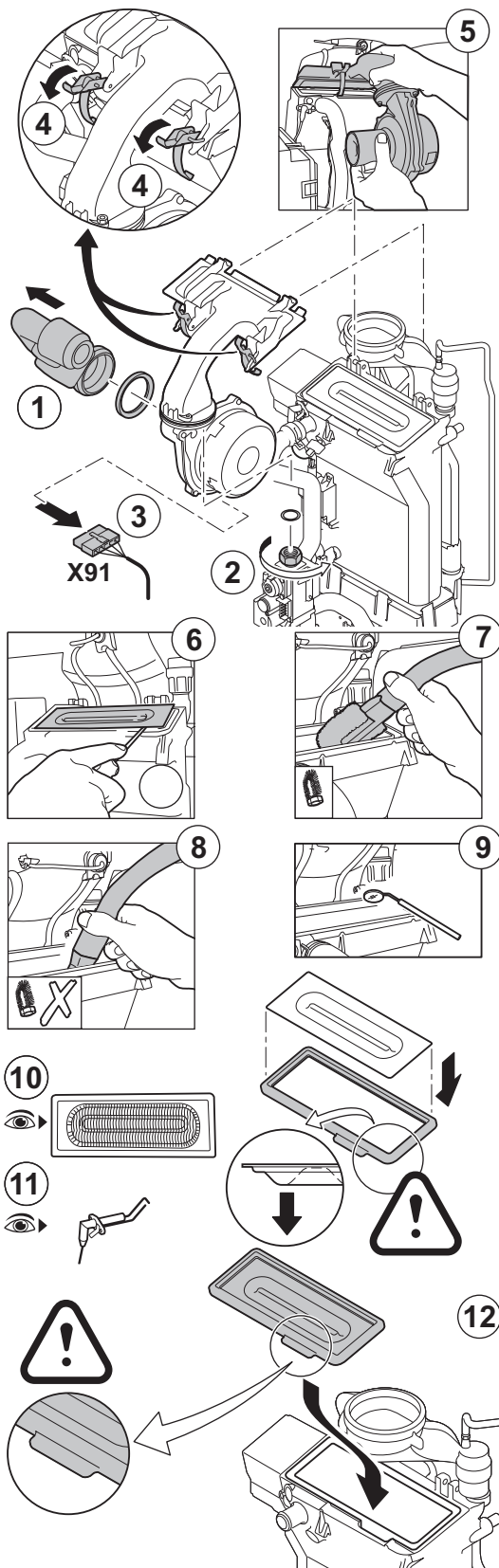

T001220-B

## 9 En cas de dérangement

### 9.1 Anti court-cycle

Lorsque la chaudière est en mode de fonctionnement Anti court-cycle, le symbole ? clignote.

- Appuyer sur la touche "?".  
Le message **Fonctionnement assuré lorsque la température de redémarrage sera atteinte** s'affiche.



Ce message n'est pas un message d'erreur, mais une information.

### 9.2 Messages (Code de type Bxx ou Mxx)

En cas de dérangement, le tableau de commande affiche un message et un code correspondant.

- Noter le code affiché.  
Le code est important pour le dépiage correct et rapide du type de dérangement et pour une éventuelle assistance technique.
- Eteindre et rallumer la chaudière.  
La chaudière se remet en service de façon autonome lorsque la cause du blocage a été levée.
- Si le code s'affiche à nouveau, remédier au problème en suivant les instructions du tableau suivant :

Code	Messages	Description	Vérification / solution
B00	BL.PSU ERROR	La carte électronique PSU est mal configurée	Erreur de paramètres sur la carte électronique PSU <ul style="list-style-type: none"> <li>▶ Régler à nouveau le type de générateur dans le menu <b>#CONFIGURATION</b> (Se reporter à la plaquette signalétique d'origine)</li> </ul>
B01	BL.MAX CHAUD	Température de départ maximale dépassée	Le débit d'eau est insuffisant dans l'installation <ul style="list-style-type: none"> <li>▶ Contrôler la circulation (sens, pompe, vannes)</li> </ul>
B02	BL.DERIVE CHAUD	L'augmentation de la température de départ a dépassé sa limite maximale	Le débit d'eau est insuffisant dans l'installation <ul style="list-style-type: none"> <li>▶ Contrôler la circulation (sens, pompe, vannes)</li> <li>▶ Contrôler la pression d'eau</li> <li>▶ Vérifier l'état de propreté du corps de chauffe</li> </ul>
			Erreur de sonde <ul style="list-style-type: none"> <li>▶ Vérifier le bon fonctionnement des sondes</li> <li>▶ Vérifier si la sonde chaudière a été montée correctement</li> </ul>

Code	Messages	Description	Vérification / solution
B07	BL.DT DEP RETOUR	Ecart maximum entre la température de départ et de retour dépassé	Le débit d'eau est insuffisant dans l'installation <ul style="list-style-type: none"> <li>▶ Contrôler la circulation (sens, pompe, vannes)</li> <li>▶ Contrôler la pression d'eau</li> <li>▶ Vérifier l'état de propreté du corps de chauffe</li> </ul>
			Erreur de sonde <ul style="list-style-type: none"> <li>▶ Vérifier le bon fonctionnement des sondes</li> <li>▶ Vérifier si la sonde chaudière a été montée correctement</li> </ul>
B08	BL.RL OUVERT	L'entrée <b>RL</b> sur le bornier de la carte électronique PCU est ouverte	Erreur de paramètre <ul style="list-style-type: none"> <li>▶ Régler à nouveau le type de générateur dans le menu <b>#CONFIGURATION</b> (Se reporter à la plaquette signalétique d'origine)</li> </ul>
			Mauvaise connexion <ul style="list-style-type: none"> <li>▶ Vérifier le câblage</li> </ul>
B09	BL.INV.L/N	Régler à nouveau le type de générateur dans le menu <b>#CONFIGURATION</b> (Se reporter à la plaquette signalétique d'origine )	
B10 B11	BL.ENT.BL OUV.	L'entrée <b>BL</b> sur le bornier de la carte électronique PCU est ouverte	Le contact branché sur l'entrée <b>BL</b> est ouvert <ul style="list-style-type: none"> <li>▶ Vérifier le contact sur l'entrée <b>BL</b></li> </ul>
			Erreur de paramètre <ul style="list-style-type: none"> <li>▶ Vérifier le paramètre <b>ENT.BL</b></li> </ul>
			Mauvaise connexion <ul style="list-style-type: none"> <li>▶ Vérifier le câblage</li> </ul>
B13	BL.COM PCU	Erreur de communication avec la carte électronique SCU	Mauvais raccordement <ul style="list-style-type: none"> <li>▶ Vérifier le câblage</li> </ul>
			Carte électronique SCU non installée dans la chaudière <ul style="list-style-type: none"> <li>▶ Installer une carte électronique SCU</li> </ul>
B14	BL.MANQUE EAU	La pression d'eau est inférieure à 0,8 bar	Manque d'eau dans le circuit <ul style="list-style-type: none"> <li>▶ Rajouter de l'eau dans l'installation</li> </ul>
B15	BL.PRESS.GAZ	Pression gaz trop faible	Mauvais réglage du pressostat gaz sur la carte électronique SCU <ul style="list-style-type: none"> <li>▶ Vérifier que le robinet gaz est bien ouvert</li> <li>▶ Vérification de la pression d'alimentation gaz</li> <li>▶ Vérifier si le système de contrôle de la pression gaz a été correctement monté</li> <li>▶ Remplacer le système de contrôle de la pression gaz le cas échéant</li> </ul>
B16	BL.MAUVAIS SU	La carte électronique SU n'est pas reconnue	Mauvaise carte électronique SU pour cette chaudière <ul style="list-style-type: none"> <li>▶ Remplacer la carte électronique SU</li> </ul>
B17	BL.PCU ERROR	Les paramètres stockés sur la carte électronique PCU sont altérés	Erreur de paramètres sur la carte électronique PCU <ul style="list-style-type: none"> <li>▶ Remplacer la carte électronique PCU</li> </ul>
B18	BL.MAUVAIS PSU	La carte électronique PSU n'est pas reconnue	Mauvaise carte électronique PSU pour cette chaudière <ul style="list-style-type: none"> <li>▶ Remplacer la carte électronique PSU</li> </ul>
B19	BL.PAS DE CONFIG	La chaudière n'est pas configurée	La carte électronique PSU a été changée <ul style="list-style-type: none"> <li>▶ Régler à nouveau le type de générateur dans le menu <b>#CONFIGURATION</b> (Se reporter à la plaquette signalétique d'origine)</li> </ul>
B21	BL.COM SU	Erreur de communication entre les cartes électroniques PCU et SU	Mauvaise connexion <ul style="list-style-type: none"> <li>▶ Vérifier que la carte électronique SU est bien mise en place sur la carte électronique PCU</li> <li>▶ Remplacer la carte électronique SU</li> </ul>

Code	Messages	Description	Vérification / solution
B22	BL.DISP.FLAMME	Disparition de la flamme pendant le fonctionnement	<p>Pas de courant d'ionisation</p> <ul style="list-style-type: none"> <li>▶ Purger le conduit gaz</li> <li>▶ Vérifier que le robinet gaz est bien ouvert</li> <li>▶ Vérifier la pression d'alimentation en gaz</li> <li>▶ Vérifier le fonctionnement et le réglage du bloc gaz</li> <li>▶ Vérifier que les conduits d'arrivée d'air et d'évacuation des fumées ne sont pas obstrués</li> <li>▶ Vérifier que les fumées ne sont pas réaspirées</li> </ul>
B25	BL.SU ERROR	Erreur interne de la carte électronique SU	<ul style="list-style-type: none"> <li>▶ Remplacer la carte électronique SU</li> </ul>
B26	BL.S.BALLON	La sonde du ballon ECS est déconnectée ou en court-circuit	<ul style="list-style-type: none"> <li>▶ S'il n'y a pas de ballon HL de raccordé, régler le bon type de chaudière dans le menu <b>#CONFIGURATION</b> (Voir plaquette signalétique)</li> <li>▶ Vérifier que la sonde est bien raccordée sur l'entrée S.ECS de la SCU</li> <li>▶ Vérifier le câblage</li> <li>▶ Vérifier la valeur ohmique de la sonde. La remplacer, si nécessaire</li> </ul>
B27	BL.ECS INST	La sonde en sortie de l'échangeur à plaques est déconnectée ou en court-circuit	<ul style="list-style-type: none"> <li>▶ S'il n'y a pas de ballon HL de raccordé, régler le bon type de chaudière dans le menu <b>#CONFIGURATION</b> (Voir plaquette signalétique)</li> <li>▶ Vérifier que la sonde est bien raccordée sur l'entrée X20 du PCU</li> <li>▶ Vérifier le câblage</li> <li>▶ Vérifier la valeur ohmique de la sonde. La remplacer, si nécessaire</li> </ul>
B28	BL.MAUVAISE CONF.	Un ballon HL est détecté alors que la chaudière ne peut pas le piloter. Ce message disparaît au bout de 10 secondes si la chaudière peut piloter le ballon HL	<ul style="list-style-type: none"> <li>▶ Attendre 10 secondes pour voir si le défaut persiste</li> <li>▶ Vérifier qu'il n'y a pas de ballon HL raccordé</li> <li>▶ Vérifier qu'il n'y a pas de sonde raccordée sur l'entrée X20 du PCU</li> </ul>
B29 à B34	BL.INCONNU Bxx	Mauvaise configuration du PCU	<ul style="list-style-type: none"> <li>▶ Dans le menu <b>#CONFIGURATION</b>, mettre le paramètre <b>AUTODETECTION</b> sur <b>OUI</b> (il repassera automatiquement sur <b>NON</b>)</li> </ul>
M04	REVISION	Une révision est demandée	<p>La date programmée pour la révision est atteinte</p> <ul style="list-style-type: none"> <li>▶ Effectuer l'entretien de la chaudière</li> <li>▶ Pour acquitter la révision, programmer une autre date dans le menu <b>#REVISION</b> ou régler le paramètre <b>TYPE REVISION</b> sur <b>NON</b></li> </ul>
M05	REVISION A	Une révision A, B ou C est demandée	La date programmée pour la révision est atteinte
M06	REVISION B		<ul style="list-style-type: none"> <li>▶ Effectuer l'entretien de la chaudière</li> </ul>
M07	REVISION C		<ul style="list-style-type: none"> <li>▶ Pour acquitter la révision, appuyer sur la touche </li> </ul>
M20	PURGE	Un cycle de purge de la chaudière est en cours	<p>Mise sous tension de la chaudière</p> <ul style="list-style-type: none"> <li>▶ Attendre 3 minutes</li> </ul>
	SEC.CHAP.B XX JOURS	Le séchage de la chape est actif <b>XX JOURS</b> = Nombre de jours de séchage chape restant.	<p>Un séchage de la chape est en cours. Le chauffage des circuits non concernés est coupé.</p> <ul style="list-style-type: none"> <li>▶ Attendre que le nombre de jours indiqué passe à 0</li> <li>▶ Régler le paramètre <b>SECHAGE CHAPE</b> sur <b>NON</b></li> </ul>
	SEC.CHAP.C XX JOURS		
	SEC.CHAP.B+C XX JOURS		

Code	Messages	Description	Vérification / solution
M23	CHANGER SONDE EXT.	La sonde extérieure est défectueuse.	Changer la sonde extérieure radio.
M30	BL.COM MODBUS	Pas de communication avec la régulation maîtresse par le réseau MODBUS	Vérifier le câblage entre le module et l'appareil pilote.
M31	BL.RESEAU.SYSTEME	Mauvaise configuration du réseau MODBUS	<ul style="list-style-type: none"> <li>▶ Vérifier que l'adresse de l'appareil est bien configuré dans le menu <b>#RESEAU</b>.</li> <li>▶ Vérifier que la configuration cascade est bien réglée sur le module pilote.</li> </ul>

### 9.3 Historique des messages

Le menu **#HISTORIQUE MESSAGES** permet de consulter les 10 derniers messages affichés par le tableau de commande.

1. Accéder au niveau SAV : Maintenir la touche  enfoncée jusqu'à ce que **#PARAMETRES** s'affiche.
2. Sélectionner le menu **#HISTORIQUE MESSAGES**.

- 
  - ▶ Tourner le bouton rotatif pour faire défiler les menus ou modifier une valeur.
  - ▶ Appuyer sur le bouton rotatif pour accéder au menu sélectionné ou valider une modification de valeur.

 Pour une explication détaillée de la navigation dans les menus, se référer au chapitre : "Navigation dans les menus", page 73

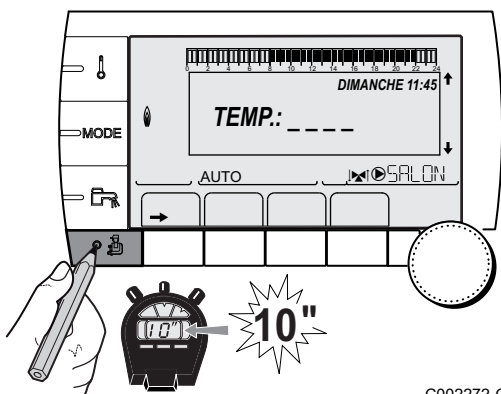

C002272-C-01

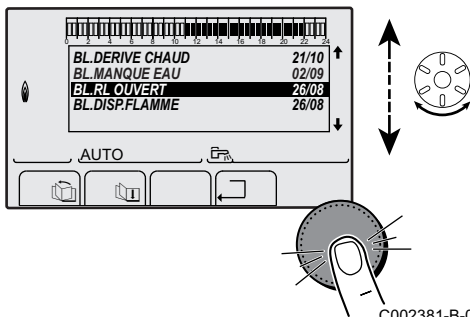

C002381-B-01

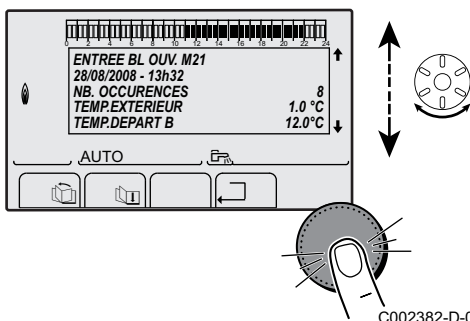

C002382-D-01

3. La liste des 10 derniers messages s'affiche.

4. Sélectionner un message pour consulter les informations relatives à celui-ci.

## 9.4 Défautes (Code de type Lxx ou Dxx)

En cas de défaut de fonctionnement, le tableau de commande clignote et affiche un message d'erreur et un code correspondant.

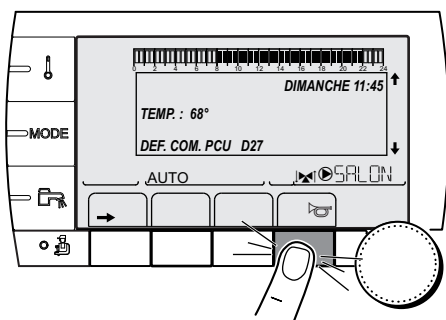

C002604-A-01

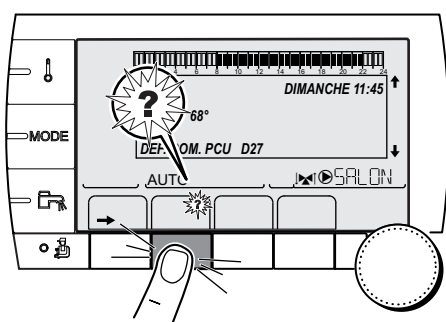

C002302-B-01

1. Noter le code affiché.  
Le code est important pour le dépannage correct et rapide du type de dérangement et pour une éventuelle assistance technique.
2. Appuyer sur la touche . Si le code s'affiche à nouveau, éteindre et rallumer la chaudière.
3. Appuyer sur la touche . Suivre les indications affichées pour résoudre le problème.
4. Consulter la signification des codes dans le tableau suivant :

Code	Défauts	Origine du défaut	Description	Vérification / solution
L00	DEF.PSU	PCU	Carte électronique PSU non connectée	Mauvaise connexion
				<ul style="list-style-type: none"> <li>▶ Vérifier le câblage entre les cartes électroniques PCU et PSU</li> </ul>
L01	DEF.PSU PARAM	PCU	Les paramètres de sécurité sont erronés	Carte électronique PSU défectueuse
				<ul style="list-style-type: none"> <li>▶ Remplacer la carte électronique PSU</li> </ul>
L02	DEF.S.DEPART	PCU	La sonde départ chaudière est en court-circuit	Mauvaise connexion
				<ul style="list-style-type: none"> <li>▶ Vérifier le câblage entre la carte électronique PCU et la sonde</li> <li>▶ Vérifier que la carte électronique SU est bien mise en place</li> <li>▶ Vérifier si la sonde a été montée correctement</li> </ul>
				Défaillance de sonde
				<ul style="list-style-type: none"> <li>▶ Vérifier la valeur ohmique de la sonde</li> <li>▶ Remplacer la sonde le cas échéant</li> </ul>





Code	Défauts	Origine du défaut	Description	Vérification / solution
L03	DEF.S.DEPART	PCU	La sonde départ chaudière est en circuit ouvert	Mauvaise connexion <ul style="list-style-type: none"> <li>▶ Vérifier le câblage entre la carte électronique PCU et la sonde</li> <li>▶ Vérifier que la carte électronique SU est bien mise en place</li> <li>▶ Vérifier si la sonde a été montée correctement</li> </ul>
				Défaillance de sonde <ul style="list-style-type: none"> <li>▶ Vérifier la valeur ohmique de la sonde</li> <li>▶ Remplacer la sonde le cas échéant</li> </ul>
L04	DEF.S.DEPART	PCU	Température de chaudière trop basse	Mauvaise connexion <ul style="list-style-type: none"> <li>▶ Vérifier le câblage entre la carte électronique PCU et la sonde</li> <li>▶ Vérifier que la carte électronique SU est bien mise en place</li> <li>▶ Vérifier si la sonde a été montée correctement</li> </ul>
				Défaillance de sonde <ul style="list-style-type: none"> <li>▶ Vérifier la valeur ohmique de la sonde</li> <li>▶ Remplacer la sonde le cas échéant</li> </ul>
				Aucune circulation d'eau <ul style="list-style-type: none"> <li>▶ Purger l'air de l'installation de chauffage</li> <li>▶ Contrôler la circulation (sens, pompe, vannes)</li> <li>▶ Contrôler la pression d'eau</li> <li>▶ Vérifier l'état de propreté du corps de chauffe</li> </ul>
L05	STB DEPART	PCU	Température de chaudière trop haute	Mauvaise connexion <ul style="list-style-type: none"> <li>▶ Vérifier le câblage entre la carte électronique PCU et la sonde</li> <li>▶ Vérifier que la carte électronique SU est bien mise en place</li> <li>▶ Vérifier si la sonde a été montée correctement</li> </ul>
				Défaillance de sonde <ul style="list-style-type: none"> <li>▶ Vérifier la valeur ohmique de la sonde</li> <li>▶ Remplacer la sonde le cas échéant</li> </ul>
				Aucune circulation d'eau <ul style="list-style-type: none"> <li>▶ Purger l'air de l'installation de chauffage</li> <li>▶ Contrôler la circulation (sens, pompe, vannes)</li> <li>▶ Contrôler la pression d'eau</li> <li>▶ Vérifier l'état de propreté du corps de chauffe</li> </ul>
L06	DEF.S.RETOUR	PCU	La sonde de température retour est en court-circuit	Mauvaise connexion <ul style="list-style-type: none"> <li>▶ Vérifier le câblage entre la carte électronique PCU et la sonde</li> <li>▶ Vérifier que la carte électronique SU est bien mise en place</li> <li>▶ Vérifier si la sonde a été montée correctement</li> </ul>
				Défaillance de sonde <ul style="list-style-type: none"> <li>▶ Vérifier la valeur ohmique de la sonde</li> <li>▶ Remplacer la sonde le cas échéant</li> </ul>





Code	Défauts	Origine du défaut	Description	Vérification / solution
L07	DEF.S.RETOUR	PCU	La sonde de température retour est en circuit ouvert	<p>Mauvaise connexion</p> <ul style="list-style-type: none"> <li>▶ Vérifier le câblage entre la carte électronique PCU et la sonde</li> <li>▶ Vérifier que la carte électronique SU est bien mise en place</li> <li>▶ Vérifier si la sonde a été montée correctement</li> </ul> <p>Défaillance de sonde</p> <ul style="list-style-type: none"> <li>▶ Vérifier la valeur ohmique de la sonde</li> <li>▶ Remplacer la sonde le cas échéant</li> </ul>
L08	DEF.S.RETOUR	PCU	Température de retour trop basse	<p>Mauvaise connexion</p> <ul style="list-style-type: none"> <li>▶ Vérifier le câblage entre la carte électronique PCU et la sonde</li> <li>▶ Vérifier que la carte électronique SU est bien mise en place</li> <li>▶ Vérifier si la sonde a été montée correctement</li> </ul> <p>Défaillance de sonde</p> <ul style="list-style-type: none"> <li>▶ Vérifier la valeur ohmique de la sonde</li> <li>▶ Remplacer la sonde le cas échéant</li> </ul> <p>Aucune circulation d'eau</p> <ul style="list-style-type: none"> <li>▶ Purger l'air de l'installation de chauffage</li> <li>▶ Contrôler la circulation (sens, pompe, vannes)</li> <li>▶ Contrôler la pression d'eau</li> <li>▶ Vérifier l'état de propreté du corps de chauffe</li> </ul>
L09	STB RETOUR	PCU	Température de retour trop élevée	<p>Mauvaise connexion</p> <ul style="list-style-type: none"> <li>▶ Vérifier le câblage entre la carte électronique PCU et la sonde</li> <li>▶ Vérifier que la carte électronique SU est bien mise en place</li> <li>▶ Vérifier si la sonde a été montée correctement</li> </ul> <p>Défaillance de sonde</p> <ul style="list-style-type: none"> <li>▶ Vérifier la valeur ohmique de la sonde</li> <li>▶ Remplacer la sonde le cas échéant</li> </ul> <p>Aucune circulation d'eau</p> <ul style="list-style-type: none"> <li>▶ Purger l'air de l'installation de chauffage</li> <li>▶ Contrôler la circulation (sens, pompe, vannes)</li> <li>▶ Contrôler la pression d'eau</li> <li>▶ Vérifier l'état de propreté du corps de chauffe</li> </ul>
L10	DT.RET-DEP>MAX	PCU	Ecart insuffisant entre les températures de départ et de retour	<p>Défaillance de sonde</p> <ul style="list-style-type: none"> <li>▶ Vérifier la valeur ohmique de la sonde</li> <li>▶ Remplacer la sonde le cas échéant</li> </ul> <p>Mauvaise connexion</p> <ul style="list-style-type: none"> <li>▶ Vérifier si la sonde a été montée correctement</li> </ul> <p>Aucune circulation d'eau</p> <ul style="list-style-type: none"> <li>▶ Purger l'air de l'installation de chauffage</li> <li>▶ Contrôler la circulation (sens, pompe, vannes)</li> <li>▶ Contrôler la pression d'eau</li> <li>▶ Vérifier l'état de propreté du corps de chauffe</li> <li>▶ Vérifier le bon fonctionnement de la pompe chauffage</li> </ul>



Code	Défauts	Origine du défaut	Description	Vérification / solution
L11	DT.DEP-RET>MAX	PCU	Ecart entre les températures de départ et de retour trop important	Défaillance de sonde <ul style="list-style-type: none"> <li>▶ Vérifier la valeur ohmique de la sonde</li> <li>▶ Remplacer la sonde le cas échéant</li> </ul>
				Mauvaise connexion <ul style="list-style-type: none"> <li>▶ Vérifier si la sonde a été montée correctement</li> </ul>
				Aucune circulation d'eau <ul style="list-style-type: none"> <li>▶ Purger l'air de l'installation de chauffage</li> <li>▶ Contrôler la circulation (sens, pompe, vannes)</li> <li>▶ Contrôler la pression d'eau</li> <li>▶ Vérifier l'état de propreté du corps de chauffe</li> <li>▶ Vérifier le bon fonctionnement de la pompe chauffage</li> </ul>
L12	STB OUVERT	PCU	Température maximale de la chaudière dépassée (Thermostat maximum STB)	Mauvaise connexion <ul style="list-style-type: none"> <li>▶ Vérifier le câblage entre la carte électronique PCU et le STB</li> <li>▶ Vérifier que la carte électronique SU est bien mise en place</li> <li>▶ Vérifier la continuité électrique du STB</li> <li>▶ Vérifier si le STB a été monté correctement</li> </ul>
				Défaillance de sonde <ul style="list-style-type: none"> <li>▶ Remplacer le STB le cas échéant</li> </ul>
				Aucune circulation d'eau <ul style="list-style-type: none"> <li>▶ Purger l'air de l'installation de chauffage</li> <li>▶ Contrôler la circulation (sens, pompe, vannes)</li> <li>▶ Contrôler la pression d'eau</li> <li>▶ Vérifier l'état de propreté du corps de chauffe</li> </ul>

Code	Défauts	Origine du défaut	Description	Vérification / solution
L14	DEF.ALLUMAGE	PCU	5 échecs de démarrage du brûleur	<p>Absence d'arc d'allumage</p> <ul style="list-style-type: none"> <li>▶ Vérifier le câblage entre la carte électronique PCU et le transformateur d'allumage</li> <li>▶ Vérifier que la carte électronique SU est bien mise en place</li> <li>▶ Vérifier l'électrode d'ionisation/d'allumage</li> <li>▶ Vérifier la mise à la terre</li> <li>▶ Carte électronique SU défectueuse : Changer la carte électronique</li> </ul> <p>Présence d'arc d'allumage mais pas de formation de flamme</p> <ul style="list-style-type: none"> <li>▶ Purger les conduits gaz</li> <li>▶ Vérifier que le robinet gaz est bien ouvert</li> <li>▶ Vérification de la pression d'alimentation gaz</li> <li>▶ Vérifier le fonctionnement et le réglage du bloc gaz</li> <li>▶ Vérifier que les conduits d'arrivée d'air et d'évacuation des fumées ne sont pas obstrués</li> <li>▶ Vérifier le câblage du bloc gaz</li> <li>▶ Carte électronique SU défectueuse : Changer la carte électronique</li> </ul> <p>Présence de flamme mais ionisation insuffisante (&lt;3 µA)</p> <ul style="list-style-type: none"> <li>▶ Vérifier que le robinet gaz est bien ouvert</li> <li>▶ Vérification de la pression d'alimentation gaz</li> <li>▶ Vérifier l'électrode d'ionisation/d'allumage</li> <li>▶ Vérifier la mise à la terre</li> <li>▶ Vérifier le câblage de l'électrode d'ionisation/d'allumage</li> </ul>
L16	FLAM.PARASI.	PCU	Détection d'une flamme parasite	<p>Présence d'un courant d'ionisation alors qu'il n'y a pas de flamme</p> <p>Transformateur d'allumage défectueux</p> <ul style="list-style-type: none"> <li>▶ Vérifier le transformateur d'allumage</li> <li>▶ Vérifier l'électrode d'ionisation/d'allumage</li> </ul> <p>Vanne gaz défectueuse</p> <ul style="list-style-type: none"> <li>▶ Vérifier la vanne gaz et la remplacer le cas échéant</li> </ul> <p>Le brûleur reste incandescent : O<sub>2</sub> trop faible</p> <ul style="list-style-type: none"> <li>▶ Régler la valeur O<sub>2</sub></li> </ul>
L17	DEF.VANNE GAZ	PCU	Problème sur la vanne gaz	<p>Carte électronique SU défectueuse</p> <ul style="list-style-type: none"> <li>▶ Contrôler la carte électronique SU et la remplacer, le cas échéant</li> </ul>



Code	Défauts	Origine du défaut	Description	Vérification / solution
L34	DEF.VENTILO	PCU	Le ventilateur ne tourne pas à la bonne vitesse	<p>Mauvaise connexion</p> <ul style="list-style-type: none"> <li>▶ Vérifier le câblage entre la carte électronique PCU et le ventilateur</li> </ul> <p>Ventilateur défectueux</p> <ul style="list-style-type: none"> <li>▶ Vérifier le bon tirage au niveau du raccordement de la cheminée</li> <li>▶ Remplacer le ventilateur le cas échéant</li> <li>▶ Vérifier l'état de propreté des échangeurs</li> <li>▶ Vérifier le sens de raccordement des tuyaux départ et retour vers le préparateur d'eau chaude sanitaire (Si présent)</li> </ul>
L35	DEF.RET>CHAUD	PCU	Départ et retour inversés	<p>Mauvaise connexion</p> <ul style="list-style-type: none"> <li>▶ Vérifier si la sonde a été montée correctement</li> </ul> <p>Défaillance de sonde</p> <ul style="list-style-type: none"> <li>▶ Vérifier la valeur ohmique des sondes</li> <li>▶ Remplacer la sonde le cas échéant</li> </ul> <p>Sens de la circulation d'eau inversé</p> <ul style="list-style-type: none"> <li>▶ Contrôler la circulation (sens, pompe, vannes)</li> </ul>
L36	DEF.IONISATION	PCU	La flamme a disparu plus de 5 fois en 24 heures pendant que le brûleur était en marche	<p>Pas de courant d'ionisation</p> <ul style="list-style-type: none"> <li>▶ Purger le conduit gaz</li> <li>▶ Vérifier que le robinet gaz est bien ouvert</li> <li>▶ Vérification de la pression d'alimentation gaz</li> <li>▶ Vérifier le fonctionnement et le réglage du bloc gaz</li> <li>▶ Vérifier que les conduits d'arrivée d'air et d'évacuation des fumées ne sont pas obstrués</li> <li>▶ Vérifier que les fumées ne sont pas réaspirées</li> <li>▶ Vérifier l'état de propreté des échangeurs</li> <li>▶ Vérifier le sens de raccordement des tuyaux départ et retour vers le préparateur d'eau chaude sanitaire (Si présent)</li> </ul>
L37	DEF.COM.SU	PCU	Rupture de communication avec la carte électronique SU	<p>Mauvaise connexion</p> <ul style="list-style-type: none"> <li>▶ Contrôler si la carte électronique SU a été placée correctement dans le connecteur de la carte électronique PCU</li> <li>▶ Changer la carte électronique SU</li> </ul>
L38	DEF.COM.PCU	PCU	Rupture de communication entre les cartes électroniques PCU et SCU	<p>Mauvaise connexion</p> <ul style="list-style-type: none"> <li>▶ Vérifier le câblage entre les cartes électroniques PCU et SCU</li> <li>▶ Faire une <b>AUTODETECTION</b> dans le menu <b>#CONFIGURATION</b></li> </ul> <p>Carte électronique SCU non connectée ou défectueuse</p> <ul style="list-style-type: none"> <li>▶ Remplacer la carte électronique SCU</li> </ul>
L39	DEF BL OUVERT	PCU	L'entrée <b>BL</b> s'est ouverte durant un instant	<p>Mauvaise connexion</p> <ul style="list-style-type: none"> <li>▶ Vérifier le câblage</li> </ul> <p>Cause externe</p> <ul style="list-style-type: none"> <li>▶ Vérifier l'organe raccordé sur le contact <b>BL</b></li> </ul> <p>Paramètre mal réglé</p> <ul style="list-style-type: none"> <li>▶ Vérifier le paramètre <b>ENT.BL</b></li> </ul>

Code	Défauts	Origine du défaut	Description	Vérification / solution
L40	DEF.TEST.HRU	PCU	Erreur de test de l'unité de récupération de chaleur	<p>Mauvaise connexion</p> <ul style="list-style-type: none"> <li>▶ Vérifier le câblage</li> </ul> <p>Paramètre mal réglé</p> <ul style="list-style-type: none"> <li>▶ Régler à nouveau le type de générateur dans le menu <b>#CONFIGURATION</b> (Se reporter à la plaquette signalétique d'origine)</li> </ul>
L250	DEF.MANQUE EAU	PCU	La pression d'eau est trop faible	<p>Circuit hydraulique mal purgé</p> <p>Fuite d'eau</p> <p>Erreur de mesure</p> <ul style="list-style-type: none"> <li>▶ Faire un appoint d'eau si nécessaire</li> <li>▶ Réarmer la chaudière</li> </ul>
L251	DEF.MANOMETRE	PCU	Défaut du manomètre	<p>Problème de câblage</p> <p>Le manomètre est défectueux</p> <p>Carte sondes défectueuse</p> <ul style="list-style-type: none"> <li>▶ Vérifier le câblage entre la carte électronique PCU et le manomètre</li> <li>▶ Vérifier si le manomètre a été monté correctement</li> <li>▶ Remplacer le manomètre le cas échéant</li> </ul>
D03 D04	DEF.S.DEP.B DEF.S.DEP.C	SCU	<p>Défaut sonde départ circuit B</p> <p>Défaut sonde départ circuit C</p> <p>Remarques :</p> <p>La pompe du circuit tourne.</p> <p>Le moteur de la vanne 3 voies du circuit n'est plus alimenté et peut être manoeuvré manuellement.</p>	<p>Mauvaise connexion</p> <ul style="list-style-type: none"> <li>▶ Vérifier si la sonde est raccordée :  Voir chapitre : "Effacement des sondes de la mémoire de la carte électronique ", page 127</li> <li>▶ Vérifier la liaison et les connecteurs</li> <li>▶ Vérifier si la sonde a été montée correctement</li> </ul> <p>Défaillance de sonde</p> <ul style="list-style-type: none"> <li>▶ Vérifier la valeur ohmique de la sonde</li> <li>▶ Remplacer la sonde le cas échéant</li> </ul>
D05	DEF.S.EXT.	SCU	<p>Défaut sonde extérieure</p> <p>Remarques :</p> <p>La consigne chaudière est égale au paramètre <b>MAX.CHAUD..</b></p> <p>La régulation des vannes n'est plus assurée mais la surveillance de la température maximale du circuit après vanne reste assurée.</p> <p>Les vannes peuvent être manoeuvrées manuellement.</p> <p>Le réchauffage de l'eau chaude sanitaire reste assuré.</p>	<p>Mauvaise connexion</p> <ul style="list-style-type: none"> <li>▶ Vérifier si la sonde est raccordée :  Voir chapitre : "Effacement des sondes de la mémoire de la carte électronique ", page 127</li> <li>▶ Vérifier la liaison et les connecteurs</li> <li>▶ Vérifier si la sonde a été montée correctement</li> </ul> <p>Défaillance de sonde</p> <ul style="list-style-type: none"> <li>▶ Vérifier la valeur ohmique de la sonde</li> <li>▶ Remplacer la sonde le cas échéant</li> </ul>
D07	DEF.S.AUX.	SCU	Défaut sonde auxiliaire	<p>Mauvaise connexion</p> <ul style="list-style-type: none"> <li>▶ Vérifier si la sonde est raccordée :  Voir chapitre : "Effacement des sondes de la mémoire de la carte électronique ", page 127</li> <li>▶ Vérifier la liaison et les connecteurs</li> <li>▶ Vérifier si la sonde a été montée correctement</li> </ul> <p>Défaillance de sonde</p> <ul style="list-style-type: none"> <li>▶ Vérifier la valeur ohmique de la sonde</li> <li>▶ Remplacer la sonde le cas échéant</li> </ul>

Code	Défauts	Origine du défaut	Description	Vérification / solution
D09	DEF.S.ECS	SCU	Défaut sonde eau chaude sanitaire Remarques : Le réchauffage de l'eau chaude sanitaire n'est plus assuré. La pompe de charge tourne. La température de charge du ballon est égale à la température de la chaudière.	Mauvaise connexion <ul style="list-style-type: none"> <li>▶ Vérifier si la sonde est raccordée :  Voir chapitre : "Effacement des sondes de la mémoire de la carte électronique ", page 127</li> <li>▶ Vérifier la liaison et les connecteurs</li> <li>▶ Vérifier si la sonde a été montée correctement</li> </ul> Défaillance de sonde <ul style="list-style-type: none"> <li>▶ Vérifier la valeur ohmique de la sonde</li> <li>▶ Remplacer la sonde le cas échéant</li> </ul>
D11 D12 D13	DEF.S.AMB.A DEF.S.AMB.B DEF.S.AMB.C	SCU	Défaut sonde d'ambiance A Défaut sonde d'ambiance B Défaut sonde d'ambiance C Remarque : Le circuit concerné fonctionne sans influence de la sonde d'ambiance.	Mauvaise connexion <ul style="list-style-type: none"> <li>▶ Vérifier si la sonde est raccordée :  Voir chapitre : "Effacement des sondes de la mémoire de la carte électronique ", page 127</li> <li>▶ Vérifier la liaison et les connecteurs</li> <li>▶ Vérifier si la sonde a été montée correctement</li> </ul> Défaillance de sonde <ul style="list-style-type: none"> <li>▶ Vérifier la valeur ohmique de la sonde</li> <li>▶ Remplacer la sonde le cas échéant</li> </ul>
D14	DEF.COM MC	SCU	Rupture de communication entre la carte électronique SCU et le module chaudière radio	Mauvaise connexion <ul style="list-style-type: none"> <li>▶ Vérifier la liaison et les connecteurs</li> </ul> Défaillance du module chaudière <ul style="list-style-type: none"> <li>▶ Changer le module chaudière</li> </ul>
D15	DEF.S.BAL.TP	SCU	Défaut sonde ballon tampon Remarque : Le réchauffage du ballon tampon n'est plus assuré.	Mauvaise connexion <ul style="list-style-type: none"> <li>▶ Vérifier si la sonde est raccordée :  Voir chapitre : "Effacement des sondes de la mémoire de la carte électronique ", page 127</li> <li>▶ Vérifier la liaison et les connecteurs</li> <li>▶ Vérifier si la sonde a été montée correctement</li> </ul> Défaillance de sonde <ul style="list-style-type: none"> <li>▶ Vérifier la valeur ohmique de la sonde</li> <li>▶ Remplacer la sonde le cas échéant</li> </ul>
D16 D16	DEF.S.PISC.B DEF.S.PISC.C	SCU	Défaut sonde piscine circuit B Défaut sonde piscine circuit C Remarque : Le réchauffage de la piscine se fait en permanence durant la période confort du circuit.	Mauvaise connexion <ul style="list-style-type: none"> <li>▶ Vérifier si la sonde est raccordée :  Voir chapitre : "Effacement des sondes de la mémoire de la carte électronique ", page 127</li> <li>▶ Vérifier la liaison et les connecteurs</li> <li>▶ Vérifier si la sonde a été montée correctement</li> </ul> Défaillance de sonde <ul style="list-style-type: none"> <li>▶ Vérifier la valeur ohmique de la sonde</li> <li>▶ Remplacer la sonde le cas échéant</li> </ul>
D17	DEF.S.BAL.2	SCU	Défaut sonde ballon 2	Mauvaise connexion <ul style="list-style-type: none"> <li>▶ Vérifier si la sonde est raccordée :  Voir chapitre : "Effacement des sondes de la mémoire de la carte électronique ", page 127</li> <li>▶ Vérifier la liaison et les connecteurs</li> <li>▶ Vérifier si la sonde a été montée correctement</li> </ul> Défaillance de sonde <ul style="list-style-type: none"> <li>▶ Vérifier la valeur ohmique de la sonde</li> <li>▶ Remplacer la sonde le cas échéant</li> </ul>

Code	Défauts	Origine du défaut	Description	Vérification / solution
D18	DEF.S.BAL.SOL.	SCU	Défaut sonde ballon solaire	<p>Mauvaise connexion</p> <ul style="list-style-type: none"> <li>▶ Vérifier si la sonde est raccordée :  Voir chapitre : "Effacement des sondes de la mémoire de la carte électronique ", page 127</li> <li>▶ Vérifier la liaison et les connecteurs</li> <li>▶ Vérifier si la sonde a été montée correctement</li> </ul> <p>Défaillance de sonde</p> <ul style="list-style-type: none"> <li>▶ Vérifier la valeur ohmique de la sonde</li> <li>▶ Remplacer la sonde le cas échéant</li> </ul>
D19	DEF.S.COL.SOL.	SCU	Défaut sonde collecteur	<p>Mauvaise connexion</p> <ul style="list-style-type: none"> <li>▶ Vérifier si la sonde est raccordée :  Voir chapitre : "Effacement des sondes de la mémoire de la carte électronique ", page 127</li> <li>▶ Vérifier la liaison et les connecteurs</li> <li>▶ Vérifier si la sonde a été montée correctement</li> </ul> <p>Défaillance de sonde</p> <ul style="list-style-type: none"> <li>▶ Vérifier la valeur ohmique de la sonde</li> <li>▶ Remplacer la sonde le cas échéant</li> </ul>
D20	DEF.COM.SOL.	SCU	<ul style="list-style-type: none"> <li>▶ Eteindre et rallumer la chaudière</li> <li>▶ Vérifier si le module solaire est sous tension. Le cas échéant, remplacer le fusible  Se reporter à la notice d'installation, de mise en service et d'entretien du préparateur d'eau chaude sanitaire</li> <li>▶ Vérifier la liaison entre la SCU-C et le module solaire</li> </ul>	
D27	DEF.COM.PCU	SCU	<p>Rupture de communication entre les cartes électroniques SCU et PCU</p> <ul style="list-style-type: none"> <li>▶ Vérifier le câblage entre les cartes électroniques SCU et PCU</li> <li>▶ Vérifier que la carte électronique PCU est sous tension (LED verte allumée ou clignotante)</li> <li>▶ Changer la carte électronique PCU</li> </ul>	
D32	5 RESET:ON/OFF	SCU	<p>5 réarmements ont été réalisés en moins d'une heure</p> <ul style="list-style-type: none"> <li>▶ Eteindre et rallumer la chaudière</li> </ul>	



Code	Défauts	Origine du défaut	Description	Vérification / solution
D37	TA-S COURT-CIR	SCU	Le Titan Active System® est en court-circuit <ul style="list-style-type: none"> <li>▶ Vérifier que le câble de liaison entre la carte électronique SCU et l'anode n'est pas en court-circuit</li> <li>▶ Vérifier que l'anode n'est pas en court-circuit</li> </ul> Remarques : La production d'eau chaude sanitaire est arrêtée mais peut néanmoins être relancée par la touche  . Le ballon n'est plus protégé. Si un ballon sans Titan Active System® est raccordé sur la chaudière, vérifier que le connecteur de simulation TAS (livré dans le colis AD212) est monté sur la carte sonde.	
D38	TA-S DEBRANCHE	SCU	Le Titan Active System® est en circuit ouvert <ul style="list-style-type: none"> <li>▶ Vérifier que le câble de liaison entre la carte électronique SCU et l'anode n'est pas sectionné</li> <li>▶ Vérifier que l'anode n'est pas cassée</li> </ul> Remarques : La production d'eau chaude sanitaire est arrêtée mais peut néanmoins être relancée par la touche  . Le ballon n'est plus protégé. Si un ballon sans Titan Active System® est raccordé sur la chaudière, vérifier que le connecteur de simulation TAS (livré dans le colis AD212) est monté sur la carte sonde.	
D99	DEF.MAUVAIS.PCU		La version du logiciel du SCU ne reconnaît pas le PCU raccordé <ul style="list-style-type: none"> <li>▶ Mettre la SCU à jour avec la version adaptée du logiciel</li> </ul>	

#### 9.4.1. Effacement des sondes de la mémoire de la carte électronique

La configuration des sondes est mémorisée par la carte électronique SCU. Si un défaut sonde apparaît alors que la sonde correspondante n'est pas raccordée ou est retirée volontairement, veuillez effacer la sonde de la mémoire de la carte électronique SCU.

- ▶ Appuyer successivement sur la touche ? jusqu'à l'affichage **Voulez-vous supprimer cette sonde ?**.
- ▶ Sélectionner **OUI** en tournant le bouton rotatif, puis appuyer pour valider.



Une sonde extérieure défectueuse ne peut pas être effacée de la carte électronique SCU.



La sonde extérieure ne peut pas être supprimée.

## 9.5 Historique des défauts

Le menu **#HISTORIQUE DEFAULTS** permet de consulter les 10 derniers défauts affichés par le tableau de commande.

1. Accéder au niveau SAV : Maintenir la touche  enfoncée jusqu'à ce que **#PARAMETRES** s'affiche.

2. Sélectionner le menu **#HISTORIQUE DEFAULTS**.



- ▶ Tourner le bouton rotatif pour faire défiler les menus ou modifier une valeur.
- ▶ Appuyer sur le bouton rotatif pour accéder au menu sélectionné ou valider une modification de valeur.

 Pour une explication détaillée de la navigation dans les menus, se référer au chapitre : "Navigation dans les menus", page 73

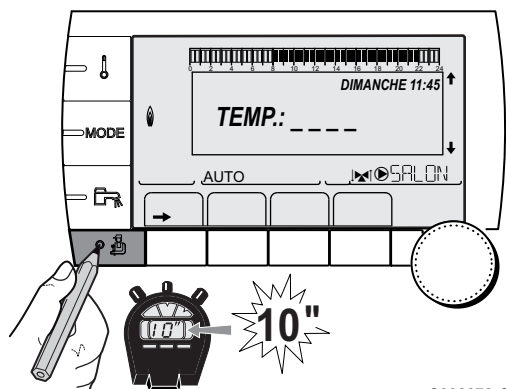

C002272-C-01

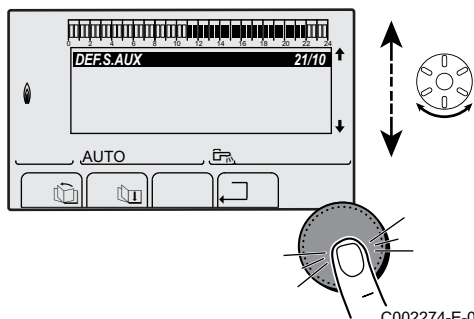

C002274-E-01

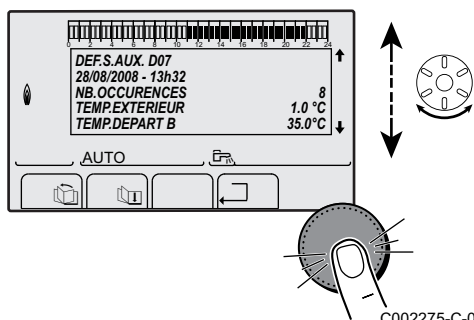

C002275-C-01

3. La liste des 10 derniers défauts s'affiche.

4. Sélectionner un défaut pour consulter les informations relatives à celui-ci.

## 9.6 Contrôle des paramètres et des entrées / sorties (mode tests)

Utiliser les menus suivants afin de cibler l'origine d'un dysfonctionnement.

1. Accéder au niveau SAV : Maintenir la touche  enfoncée jusqu'à ce que **#PARAMETRES** s'affiche.

2. Contrôler les paramètres suivants :



- ▶ Tourner le bouton rotatif pour faire défiler les menus ou modifier une valeur.
- ▶ Appuyer sur le bouton rotatif pour accéder au menu sélectionné ou valider une modification de valeur.

 Pour une explication détaillée de la navigation dans les menus, se référer au chapitre : "Navigation dans les menus", page 73

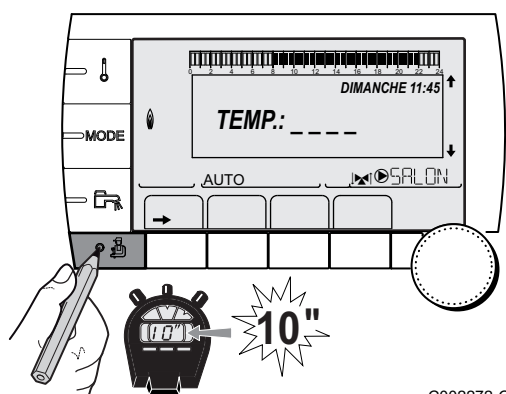

C002272-C-01

Niveau SAV - Menu #PARAMETRES	
Paramètre	Description
PERMUT	Chaudière meneuse active
ALLURE	Nombre de chaudières en demande de chauffage
NB.CHAUD.PRES	Nombre de chaudières reconnues dans la cascade
NB. VM PRES:	Nombre de régulations DIEMATIC VM reconnues dans la cascade
PUISSANCE %	Puissance instantanée relative de la chaudière (0 = Pmin, 100 = Pmax).
PUISSANCE P.SOL	Commande de la pompe solaire
VIT.POMPE	Commande de la pompe modulante
VIT.VENTIL. (1)	Vitesse de rotation du ventilateur
CONS.VENTIL.	Vitesse de rotation du ventilateur souhaitée
T.EXT.MOYENNE	Température extérieure moyenne
T.CALC.CHAUD.	Température calculée pour la chaudière
CONSIGNE BRULEUR	Consigne de régulation du brûleur
TEMP.CHAUDIERE (1)	Mesure de la sonde départ de la chaudière
TEMP.RETOUR (1)	Température de l'eau retour chaudière
TEMP.SYSTEME (1)	Température de l'eau départ système si multi-générateurs
T.CALC. SYST. (2)	Température départ système calculée par la régulation
T.CALCULEE A	Température calculée pour le circuit A
T. CALCULEE B (3)	Température calculée pour le circuit B
T. CALCULEE C (3)	Température calculée pour le circuit C
CONS.ECS.CORRIG (3)	Consigne ECS utilisée par la chaudière en tenant compte de l'appoint solaire
TEMP.DEPART B (1) (3)	Température de l'eau départ du circuit B
TEMP.PISCINE B	Température de la sonde d'eau de la piscine du circuit B
TEMP.DEPART C (1) (3)	Température de l'eau départ du circuit C
TEMP.PISCINE C	Température de la sonde d'eau de la piscine du circuit C
TEMP.EXTERIEUR (1)	Température extérieure
TEMP.AMB A (1)	Température ambiante du circuit A
TEMP.AMB B (1) (3)	Température ambiante du circuit B
TEMP.AMB C (1) (3)	Température ambiante du circuit C
TEMP.BALLON (1)(3)	Température d'eau du ballon ECS
ENTR.0-10V (1)(3)	Tension sur l'entrée 0-10 V
COURANT (1)	Courant d'ionisation
PRESSION (1)	Pression d'eau de l'installation
TEMP.TAMPON (1)(3)	Température de l'eau dans le ballon tampon (Puissance KW)
T.BALLON BAS (1)(3)	Température de l'eau dans le bas du ballon ECS
TEMP.BALLON A (1)(3)	Température de l'eau dans le second ballon ECS raccordé sur le circuit A
T.BALLON AUX (1)(3)	Température de l'eau dans le second ballon ECS raccordé sur le circuit AUX
MOLETTE A	Position du bouton de réglage de température de la sonde d'ambiance A
MOLETTE B(3)	Position du bouton de réglage de température de la sonde d'ambiance B
MOLETTE C(3)	Position du bouton de réglage de température de la sonde d'ambiance C
DECAL ADAP A	Décalage parallèle calculé pour le circuit A
DECAL ADAP B (3)	Décalage parallèle calculé pour le circuit B
DECAL ADAP C (3)	Décalage parallèle calculé pour le circuit C

(1) Le paramètre peut être visualisé en appuyant sur la touche  $\sqrt{\Delta}$ .

(2) Le paramètre ne s'affiche que si les paramètres **CASCADE** et **REGUL. MAITRESSE** sont réglés sur **OUI**

(3) Le paramètre ne s'affiche que pour les options, circuits ou sondes correspondants effectivement raccordés

Niveau SAV - Menu #TEST SORTIES		
Paramètre	Plage de réglage	Description
P.CIRC.A	OUI / NON	Marche/Arrêt pompe circuit A
P.CIRC.B <sup>(1)</sup>	OUI / NON	Marche/Arrêt pompe circuit B
P.CIRC.C <sup>(1)</sup>	OUI / NON	Marche/Arrêt pompe circuit C
POMPE ECS <sup>(1)</sup>	OUI / NON	Marche/Arrêt pompe eau chaude sanitaire
P.CIRC.AUX. <sup>(1)</sup>	OUI / NON	Marche/Arrêt sortie auxiliaire
P.SOLAIRE <sup>(1)</sup>	OUI / NON	Marche/Arrêt pompe solaire
V3V B <sup>(1)</sup>	REPOS	Pas de commande
	OUVRE	Ouverture vanne 3 voies circuit B
	FERME	Fermeture vanne 3 voies circuit B
V3V C <sup>(1)</sup>	REPOS	Pas de commande
	OUVRE	Ouverture vanne 3 voies circuit C
	FERME	Fermeture vanne 3 voies circuit C
SORTIE TEL	OUI / NON	Marche/Arrêt sortie relais téléphonique

(1) Le paramètre ne s'affiche que pour les options, circuits ou sondes correspondants effectivement raccordés

Niveau SAV - Menu #TEST ENTREES		
Paramètre	Etat	Description
COM.TELEPHONE		Pont sur l'entrée téléphonique (1 = présence, 0 = absence)
FLAMME		Test présence flamme (1 = présence, 0 = absence)
DEFAULT	OUI	Affichage d'un défaut
	NON	Pas de défaut
VANNE GAZ	OUVERT/FERME	Ouverture vanne Fermeture vanne
SEQUENCE		Séquence de la régulation.  Voir chapitre : "Séquence de la régulation", page 131
CHAUD		Index du générateur dans le système GENE
TYPE		Type de générateur
CAD A <sup>(1)</sup>	OUI	Présence d'une commande à distance A
	NON	Absence d'une commande à distance A
CAD B <sup>(1)</sup>	OUI	Présence d'une commande à distance B
	NON	Absence d'une commande à distance B
CAD C <sup>(1)</sup>	OUI	Présence d'une commande à distance C
	NON	Absence d'une commande à distance C

Niveau SAV - Menu #CONFIGURATION		
Paramètre	Plage de réglage	Description
MODE:	MONO / TT.CIRC.	Permet de choisir si la dérogation faite sur une commande à distance s'applique à un seul circuit ( <b>MONO</b> ) ou si elle doit être transmise à l'ensemble des circuits ( <b>TT.CIRC.</b> )
TYPE		
AUTODETECTION	NON / OUI	Réinitialisation du système si le défaut <b>L38</b> est affiché
TAS	NON / OUI	Activation de la fonction Titan Active System®
DFDU		Type de générateur
COMPTEURS ENERGIE	NON / OUI	Activer la fonction Estimation d'énergie enfournée
MAX PUIS. CHAUFF		Puissance maximale relative autorisée pour le chauffage

Niveau SAV - Menu #CONFIGURATION		
Paramètre	Plage de réglage	Description
MAX PUIS. ECS		Puissance maximale relative autorisée pour l'eau chaude sanitaire
MIN PUISS		Puissance minimale autorisée
RESET CPT kWh	NON / OUI	Reset des compteurs d'énergie chauffage et ECS

Niveau SAV - Menu #INFORMATION	
Paramètre	Description
S/N SCU	Numéro de série de la carte SCU
CTRL	Version logicielle de la carte SCU
S/N PCU	Numéro de série de la carte PCU
VERS.SOFT PCU	Version du programme de la carte électronique PCU
VERS.PARAM PCU	Version des paramètres de la carte électronique PCU
S/N SU	Numéro de série de la carte SU
VERS.SOFT SU	Version du programme de la carte électronique SU
VERS.PARAM SU	Version des paramètres de la carte électronique SU
VERS.MC <sup>(1)</sup>	Version du programme du module chaudière radio
VERS.SOLAIRE <sup>(1)</sup>	Version logicielle de la régulation solaire
NUMERO CAD A	Numéro de version de la commande à distance
NUMERO CAD B	Numéro de version de la commande à distance
NUMERO CAD C	Numéro de version de la commande à distance
CALI.HORLOGE <sup>(2)</sup>	Calibration de l'horloge

(1) Le paramètre ne s'affiche que pour les options, circuits ou sondes correspondants effectivement raccordés  
(2) Le paramètre ne s'affiche que si le paramètre **INSTALLATION** est réglé sur **ETENDUE**

### 9.6.1. Séquence de la régulation

Séquence de la régulation		
Etat	Sous-état	Fonctionnement
0	0	Chaudière arrêtée
1	1	Anti-court cycle activé
	2	Ouverture de la vanne d'inversion
	3	Mise en marche de la pompe chaudière
	4	Attente de démarrage du brûleur
2	10	Ouverture de la vanne gaz (Externe)
	11	Mise en marche du ventilateur
	13	Le ventilateur passe à la vitesse de démarrage du brûleur
	14	Vérification du signal RL (Fonction non active)
	15	Demande de mise en marche du brûleur
	17	Préallumage
	18	Allumage
	19	Vérification présence de flamme
20	Attente suite à un allumage non réussi	

Séquence de la régulation		
Etat	Sous-état	Fonctionnement
3 / 4	30	Brûleur allumé et modulation libre sur la consigne chaudière
	31	Brûleur allumé et modulation libre sur une consigne limitée, égale à une température retour +25 °C
	32	Brûleur allumé et modulation libre sur la consigne chaudière mais bridée en puissance
	33	Brûleur allumé et modulation en baisse suite à une élévation de température trop importante de l'échangeur (4 K en 10 secondes)
	34	Brûleur allumé et modulation au minimum suite à une élévation de température trop importante de l'échangeur (7 K en 10 secondes)
	35	Brûleur arrêté suite à une élévation de température trop importante de l'échangeur (9 K en 10 secondes)
	36	Brûleur allumé et modulation en hausse pour garantir un courant d'ionisation correct
	37	Chauffage : Brûleur allumé et modulation au minimum après le démarrage du brûleur durant 30 secondes Production d'ECS : Brûleur allumé et modulation au minimum après le démarrage du brûleur durant 100 secondes
	38	Brûleur allumé et modulation fixe supérieure au minimum après le démarrage du brûleur durant 30 secondes, si le brûleur était arrêté plus de 2 heures ou après la mise sous tension
5	40	Le brûleur s'arrête
	41	Le ventilateur passe à la vitesse de post-balayage du brûleur
	42	La vanne gaz externe se ferme
	43	Post-balayage
	44	Arrêt du ventilateur
6	60	Post-fonctionnement de la pompe chaudière
	61	Arrêt de la pompe chaudière
	62	Fermeture de la vanne d'inversion
	63	Début anti court-cycle
8	0	Mode veille
	1	Anti-court cycle activé
9	--	Blocage : Le sous-état indique la valeur du défaut
10	--	Blocage
16	--	Protection hors gel
17	--	Purge

# 10 Pièces de rechange

## 10.1 Généralités

Si les opérations de contrôle et d'entretien ont révélé la nécessité de remplacer une pièce de l'appareil, utiliser uniquement des pièces de rechange d'origine ou des pièces de rechange et des matériaux préconisés.

Si la pièce à remplacer est encore sous garantie, la renvoyer au Service Après-vente de votre fournisseur (voir les conditions générales de vente et de livraison).



Veiller à toujours accompagner votre envoi du formulaire de retour dûment complété. Voir exemple joint. De cette manière, votre fournisseur peut remplir plus facilement et plus efficacement ses obligations en matière de garantie.

Client						
Référence				Date		
Nom						
Adresse						
Code postal/Ville						
Téléphone						
Personne à contacter						
Numéro de commande						
Code	Description	Numéro de série <sup>(1)</sup>	Type	Date d'installation	Motif de l'échange	Référence
(1) Ces informations se trouvent sur la plaquette signalétique.						

## 10.2 Pièces détachées

### 10.2.1. Caisson

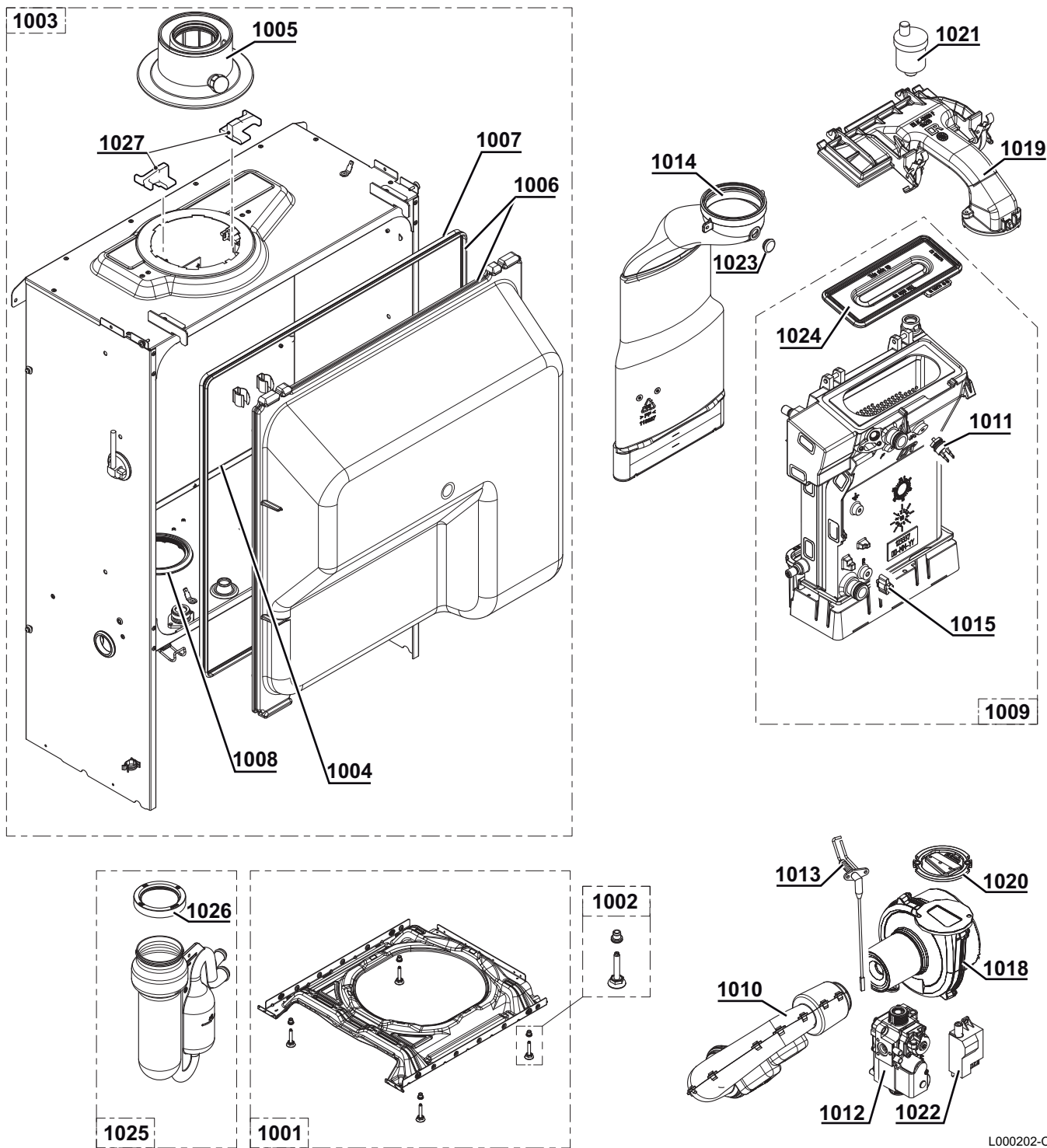

L000202-C



### 10.2.2. Groupe hydraulique

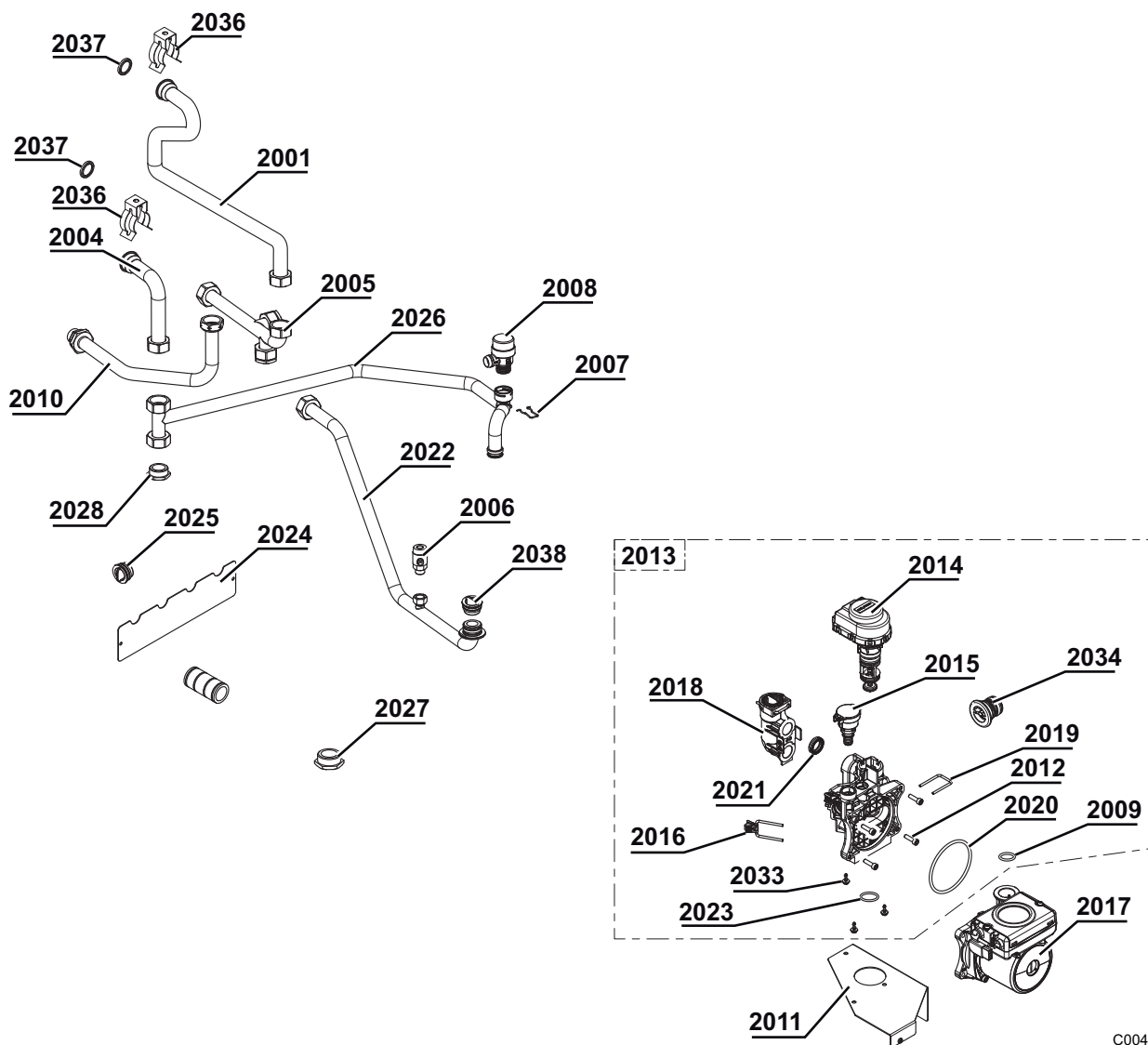

C004572-A

### 10.2.3. Tableau de commande

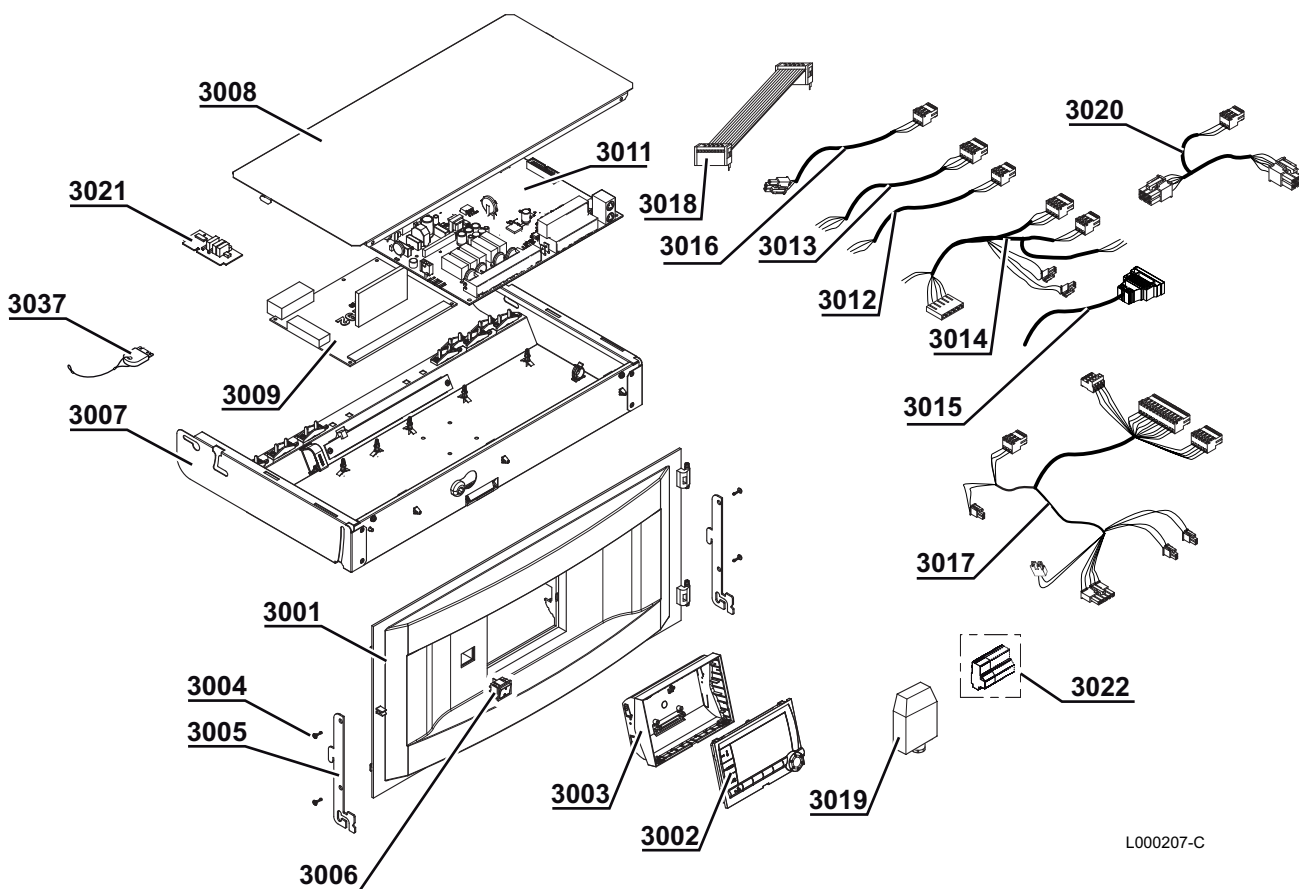

L000207-C

### 10.2.4. Habillage

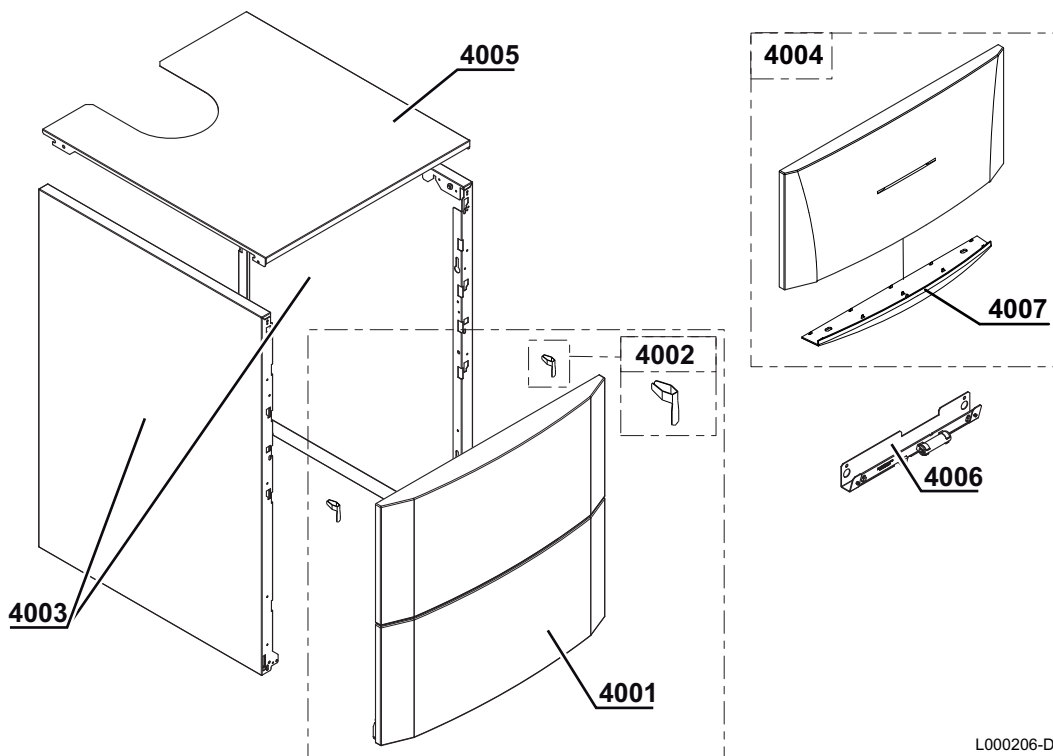

L000206-D

### 10.2.5. Liste des pièces de rechange

Repères	Code	Désignation
<b>Echangeur - Caisson</b>		
1001	200018958	Socle complet
1002	300024451	Pied réglable M8-45
<b>Caisson</b>		
1003	200018959	Caisson étanche 10/15 - 15 - 25 kW - Buse 60/100
1003	200019500	Caisson étanche sans vase 35 kW
1004	95013180	Joint d'étanchéité 9x2 mm
1005	117030	Buse de fumées 80/125
1006	200018975	Capot complet
1007	300024870	Joint capot
1008	300024391	Joint caisson - siphon
1009	200019456	Corps de chauffe 15 kW
1009	200018960	Corps de chauffe 25 kW
1009	200018961	Corps de chauffe 35 kW
1010	S100911	Silencieux 15 - 25 kW
1010	S101255	Silencieux 35 - 40 kW
1011	S101005	Sonde de température HL
1012	S101507	Vanne gaz VK4115V E1054 4
1013	S100890	Electrode d'allumage/ionisation
1014	S100854	Tube d'évacuation des fumées Ø 80 mm 10/15 - 15 - 25 kW
1014	200021989	Tube d'évacuation des fumées Ø 80 mm 35 kW
1015	S101003	Sonde de température NTC
1018	S100886	Ventilateur RG 118- R14.2x1 15 kW
1018	S100878	Ventilateur RG 118- R19.5x1 25 kW
1018	S101184	Ventilateur RG 118- R21.5x1 35 kW
1019	S100882	Pièce de mélange gaz / air 15 - 25 kW
1019	S101185	Pièce de mélange gaz / air 35 kW
1020	S100881	Joint 83 mm avec clapet 15 - 25 kW
1020	S101198	Joint 83 mm avec clapet 35 kW
1021	85000023	Purgeur d'air automatique 10 bar
1022	S100572	Transformateur d'allumage
1023	S100850	Prise de mesure des fumées (x5)
1024	S100879	Brûleur 15 - 25 kW - 198 mm
1024	S101524	Brûleur 35 - 40 kW - 284 mm
1025	300024610	Siphon complet
1026	S100906	Joint siphon
<b>Groupe hydraulique - Circulateur</b>		
2001	300026383	Tube départ échangeur
2004	300026381	Tube retour échangeur
2005	300024415	Tube distributeur départ
2006	94902000	Robinets de vidange
2007	S100835	Ressort en épingle 16 mm (10x)
2008	S100829	Soupape de sécurité 3.5 bar
2009	S59597	Joint torique 18x2.8 (10x)
2010	300024413	Tube arrivée gaz G1/2"
2011	300024447	Support de pompe
2012	S59141	Vis M5x18 (15x)

Repères	Code	Désignation
2013	S100822	Groupe hydraulique droite + Vanne 3 voies + Sonde de pression
2014	S100823	Moteur + Insert vanne 3 voies
2015	S100821	Sonde de pression
2016	S100832	Clip 26 avec levier (10x)
2017	S100703	Circulateur
2018	S100827	Raccord équerre
2019	S100813	Clip 26 (20x)
2020	S100815	Joint torique 76x4 (5x)
2021	S100810	Joint torique 25.2x17 (20x)
2022	300025159	Tube retour sous pompe complet
2023	S100816	Joint torique 22x22.5 (10x)
2024	300025174	Tôle de maintien tubulures
2025	300025173	Bouchon
2026	300025162	Tube de retour pompe - échangeur complet
2027	94950154	Bouchon mâle G1"
2028	300000021	Bouchon mâle G3/4"
2033	S100825	Vis K50x12 (20x)
2034	S100837	Bouchon groupe hydraulique (10x)
2035	200021826	Joint torique 20,3x2,62 (10x)
2036	114341	Clip connexion échangeur
2037	114256	Joint torique 20.3x2.62
2037	115068	Bouchon
<b>Tableau de commande</b>		
3001	300024400	Bandeau de commande
3002	S101249	Platine display
3003	300024405	Support de régulation basculant
3004	200019769	Kit vis EJOT KB35X10 (10x)
3005	300024464	Crochet
3006	300024488	Interrupteur bipolaire blanc
3007	200019187	Support de carte complet
3008	300025092	Cache cartes
3009	200018121	Carte de contrôle PCU-192
3011	200018906	Carte SCU (La pile n'est pas destinée à être remplacée)
3012	300024876	Câble d'alimentation
3013	300024878	Câble PCU - Interrupteur général 230 V
3014	300024879	Faisceau 230 V
3015	300024881	Câble vanne 3 voies
3016	300024882	Câble pompe
3017	300024883	Faisceau 24 V
3018	300024886	Câble nappe 26 pts
3019	95362450	Sonde extérieure AF60
3020	300024884	Câble BUS
3021	S103300	Platine SU-01
3022	300009075	Connecteur 3 pts alimentation
3022	300009074	Connecteur 3 pts A/VS
3022	300009081	Connecteur 5 pts TS + Pompe
3022	300009071	Connecteur 2 pts 0-10 V
3022	300009102	Connecteur 4 pts relais téléphonique
3022	300008954	Connecteur 2 pts sonde ambiance
3022	300009070	Connecteur 2 pts sonde extérieure
3022	300009084	Connecteur 2 pts sonde départ B

Repères	Code	Désignation
3022	300009076	Connecteur 3 pts pompe auxiliaire
3022	300009079	Connecteur 4 pts V3V
3022	300009077	Connecteur 3 pts pompe auxiliaire
3022	300008959	Connecteur 2 pts sonde départ
3022	300008957	Connecteur 2 pts sonde ECS
3022	88014963	Connecteur 2 pts simulation ACI
3022	300020441	Connecteur 2 pts sonde système
3037	7601744	Carte PSU01
<b>Habillage</b>		
4001	200019180	Panneau avant complet
4002	200019786	Kit ressorts pour panneau avant (10x)
4003	200019179	Panneau latéral complet
4004	200019851	Porte tableau de commande
4005	300024448	Chapiteau
4006	200020598	Système d'éclairage caisson

## Annexe

Informations relatives aux directives écoconception et étiquetage énergétique

## Table des matières

<b>1 Informations spécifiques</b> .....	<b>3</b>
1.1 Recommandations .....	3
1.2 Directive écoconception .....	3
1.3 Données techniques .....	3
1.4 Pompe de circulation .....	4
1.5 Mise au rebut et recyclage .....	4
1.6 Fiche de produit - Régulateurs de température .....	4

# 1 Informations spécifiques

## 1.1 Recommandations



### Remarque

Seules des personnes qualifiées sont autorisées à procéder au montage, à l'installation et à l'entretien de l'installation.

## 1.2 Directive écoconception

Le présent produit est conforme aux exigences de la directive européenne 2009/125/CE, relative à l'écoconception des produits liés à l'énergie.

## 1.3 Données techniques

Tab.1 Paramètres techniques applicables aux dispositifs de chauffage des locaux par chaudière

Nom du produit			CALORA TOWER GAS 15Si	CALORA TOWER GAS 25Si	CALORA TOWER GAS 35Si
Chaudière à condensation			Oui	Oui	Oui
Chaudière basse température <sup>(1)</sup>			Non	Non	Non
Chaudière de type B1			Non	Non	Non
Dispositif de chauffage des locaux par cogénération			Non	Non	Non
Dispositif de chauffage mixte			Non	Non	Non
<b>Puissance thermique nominale</b>	$P_{rated}$	kW	15	25	35
Production de chaleur utile à la puissance thermique nominale et en régime haute température <sup>(2)</sup>	$P_4$	kW	14,9	24,8	34,8
Production de chaleur utile à 30 % de la puissance thermique nominale et en régime basse température <sup>(1)</sup>	$P_1$	kW	5,0	8,3	11,6
<b>Efficacité énergétique saisonnière pour le chauffage des locaux</b>	$\eta_s$	%	94	94	94
Efficacité utile à la puissance thermique nominale et en régime haute température <sup>(2)</sup>	$\eta_4$	%	89,5	89,4	89,3
Efficacité utile à 30 % de la puissance thermique nominale et en régime basse température <sup>(1)</sup>	$\eta_1$	%	99,3	99,2	99,6
<b>Consommation d'électricité auxiliaire</b>					
Pleine charge	$el_{max}$	kW	0,031	0,045	0,062
Charge partielle	$el_{min}$	kW	0,021	0,019	0,021
Mode veille	$P_{SB}$	kW	0,004	0,004	0,004
<b>Autres caractéristiques</b>					
Pertes thermiques en régime stabilisé	$P_{stby}$	kW	0,078	0,078	0,085
Consommation d'électricité du brûleur d'allumage	$P_{ign}$	kW	-	-	-
Consommation annuelle d'énergie	$Q_{HE}$	GJ	46	77	107
Niveau de puissance acoustique, à l'intérieur	$L_{WA}$	dB	46	51	53



Nom du produit			CALORA TOWER GAS 15Si	CALORA TOWER GAS 25Si	CALORA TOWER GAS 35Si
Émissions d'oxydes d'azote	NO <sub>x</sub>	mg/kWh	30	34	38
(1) Par basse température, on entend une température de retour (à l'entrée du dispositif de chauffage), de 30 °C pour les chaudières à condensation, de 37 °C pour les chaudières basse température et de 50 °C pour les autres dispositifs de chauffage. (2) Par régime haute température, on entend une température de retour de 60 °C à l'entrée du dispositif de chauffage et une température d'alimentation de 80 °C à la sortie du dispositif de chauffage.					



**Voir**

La quatrième de couverture pour les coordonnées de contact.

## 1.4 Pompe de circulation



**Remarque**

La valeur de référence des pompes de circulation les plus efficaces est  $EEL \leq 0,20$ .

## 1.5 Mise au rebut et recyclage

Fig.1 Recyclage



**Avertissement**

Le démontage et la mise au rebut de la chaudière doivent être effectués par un professionnel qualifié conformément aux réglementations locales et nationales en vigueur.

Procéder comme suit pour démonter la chaudière :

1. Éteindre la chaudière.
2. Couper l'alimentation électrique de la chaudière.
3. Fermer la vanne de gaz principale.
4. Couper l'alimentation en eau.
5. Fermer la vanne de gaz de la chaudière.
6. Vidanger l'installation.
7. Déposer le flexible de purge d'air au-dessus du siphon.
8. Déposer le siphon.
9. Déposer les conduits air / fumées.
10. Débrancher tous les tuyaux situés sous la chaudière.
11. Démontez la chaudière.

## 1.6 Fiche de produit - Régulateurs de température

Tab.2 Fiche de produit du régulateur de température

		iSense Pro
Classe		II
Contribution à l'efficacité énergétique pour le chauffage des locaux	%	2





**Votre fournisseur**

SP



OpenTherm®

CE  
0085

© Droits d'auteur

Toutes les informations techniques contenues dans la présente notice ainsi que les dessins et schémas électriques sont notre propriété et ne peuvent être reproduits sans notre autorisation écrite préalable.

15/03/2016



7605048-001-07

**remeha**